



The Official Art of
EVANGELION



THE FOURTEEN YEARS OLD



【3rd Children】
シンジ



【1st Children】
レイ

[4th Children]
トウジ



[5th Children]
カヲル



[Chair woman]
ヒカリ

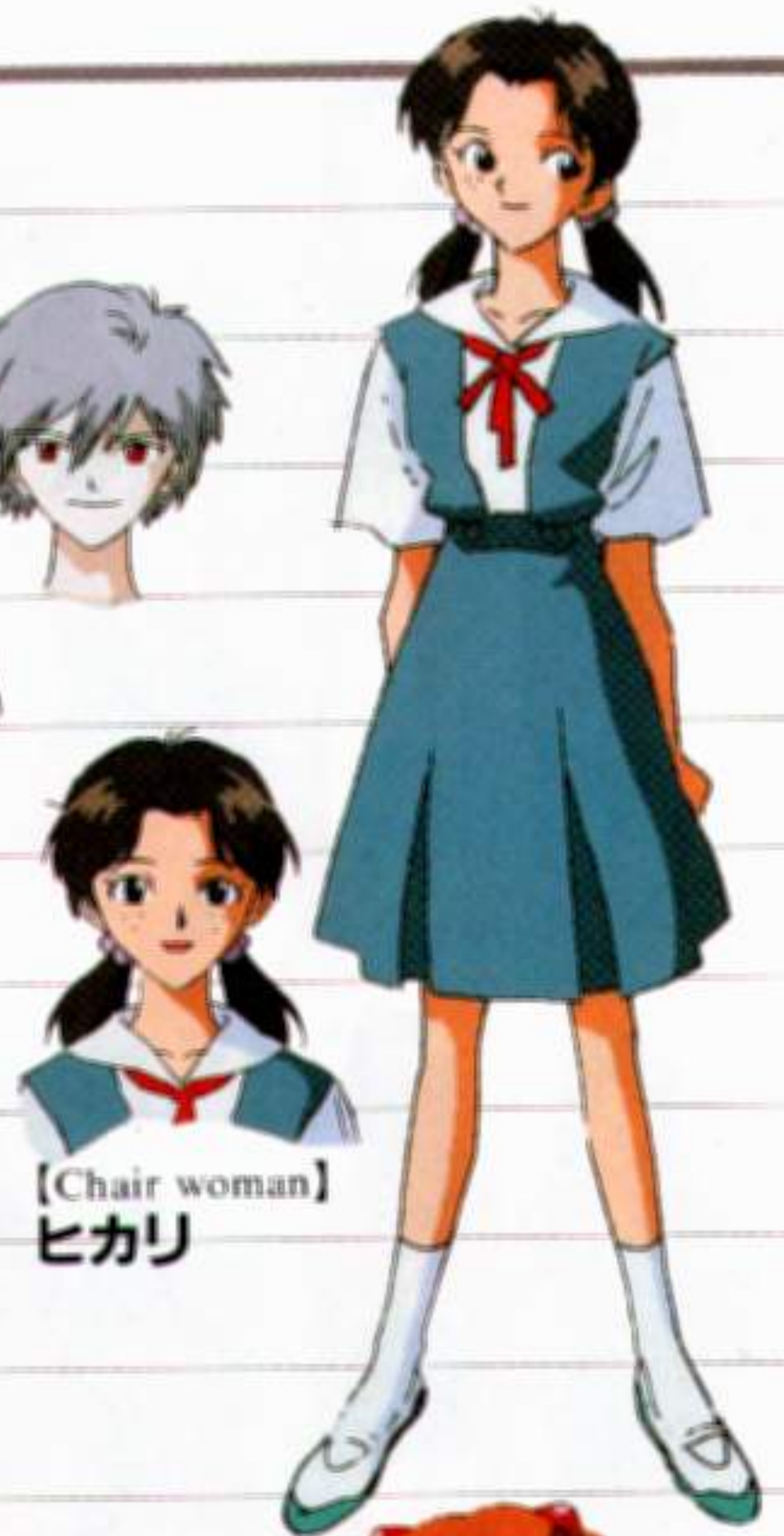

[Lovely Penguin]
ペンペン



[Military Fan]
ケンスケ



[2nd Children]
アスカ

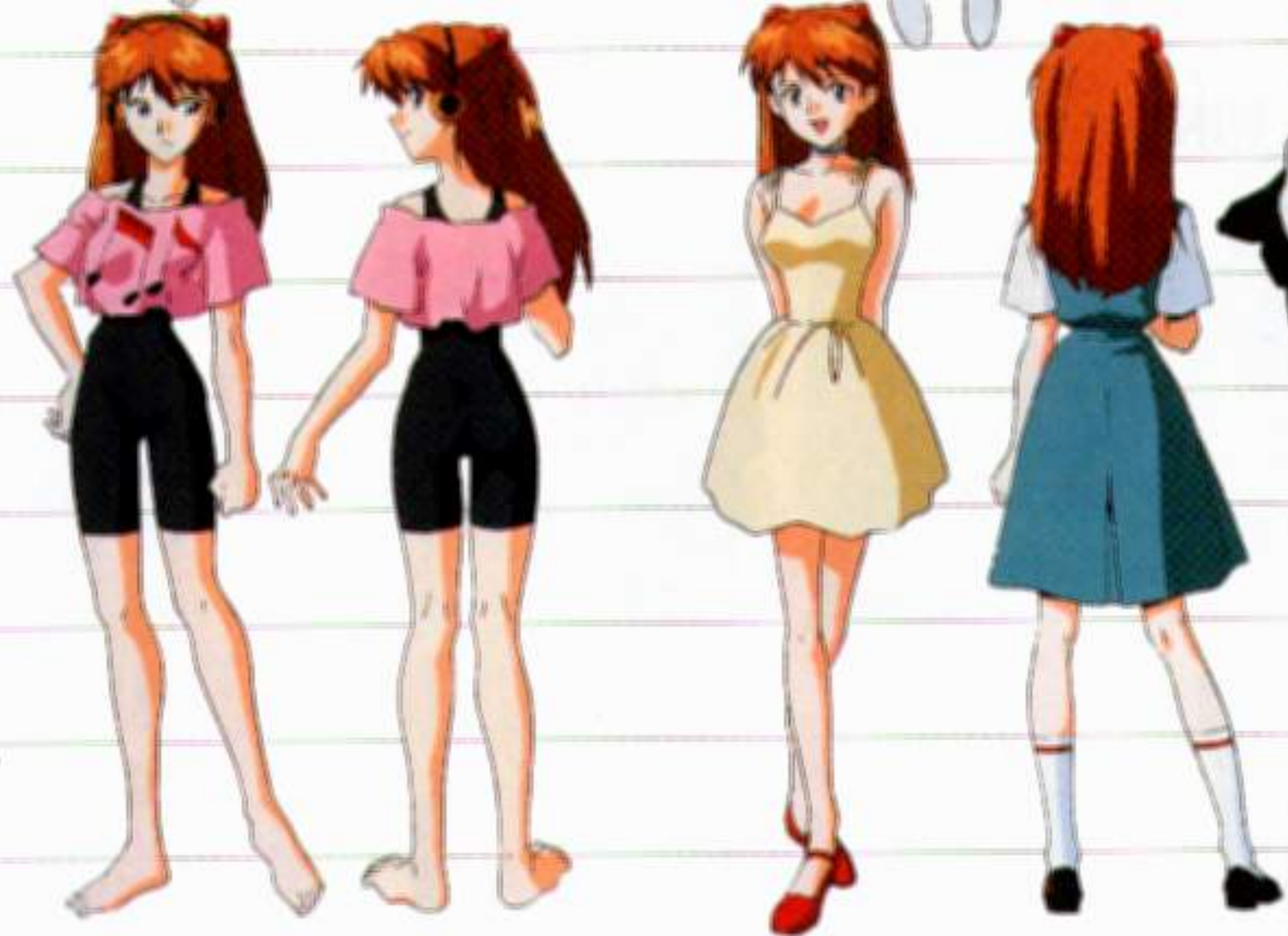

THE ADULTS IN MERV

[Tactician]
ミサト



[Technical Expert]
リッコ

[Spy]
加持

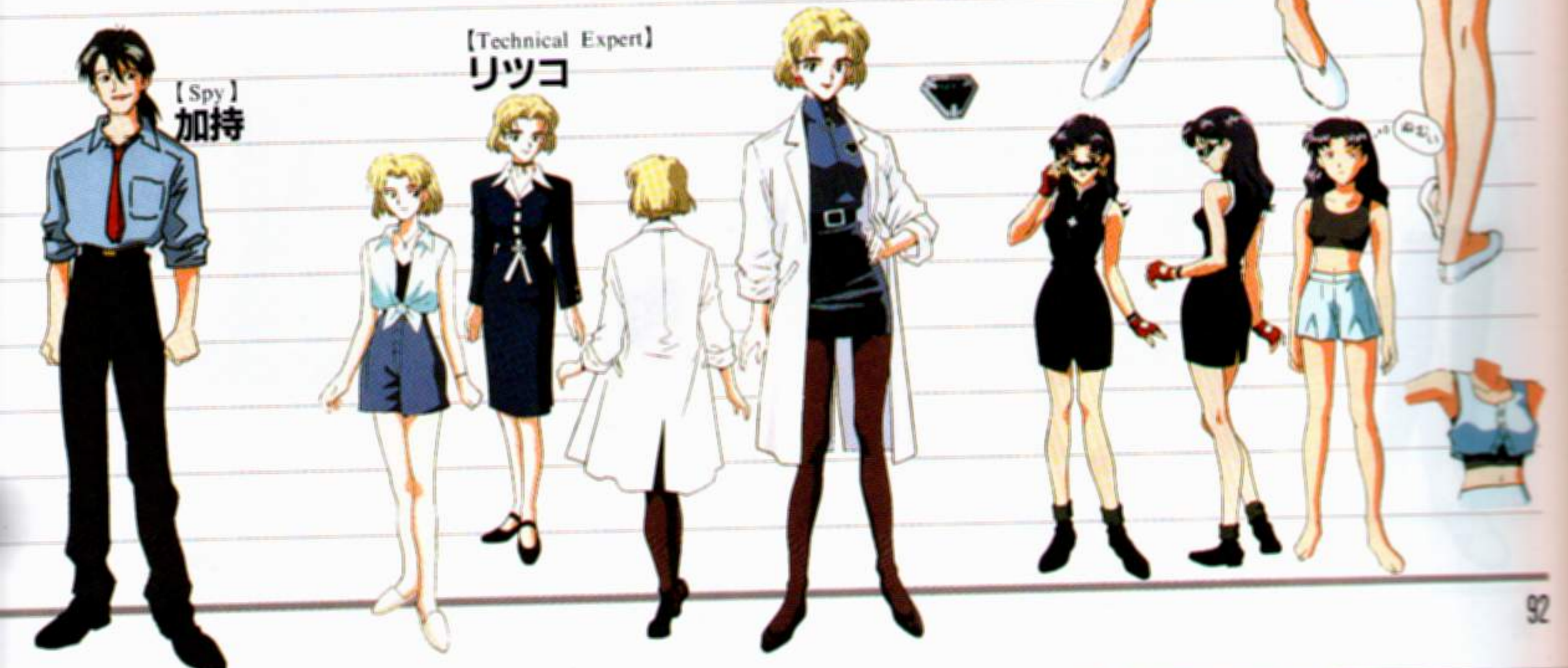

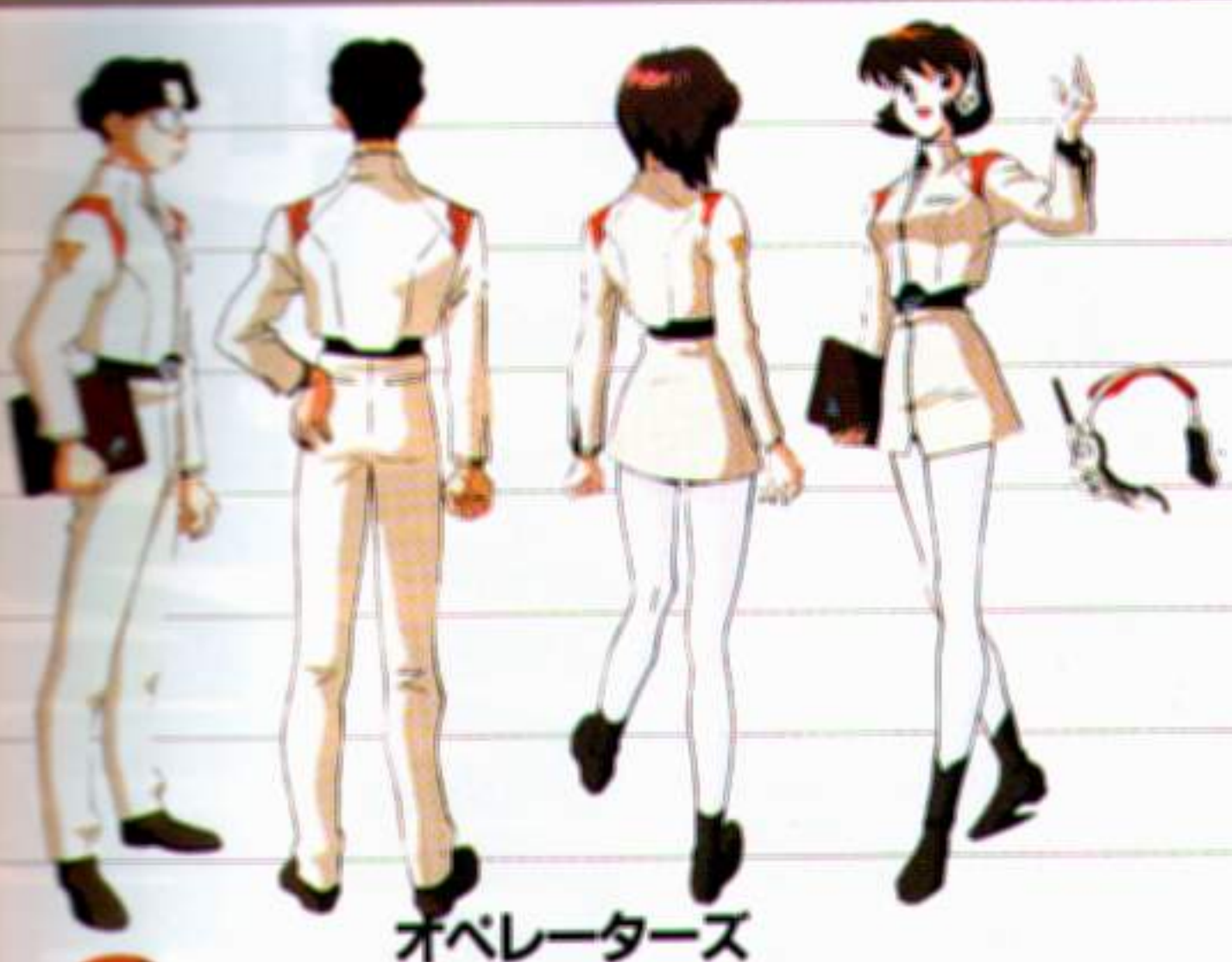

オペレーターズ

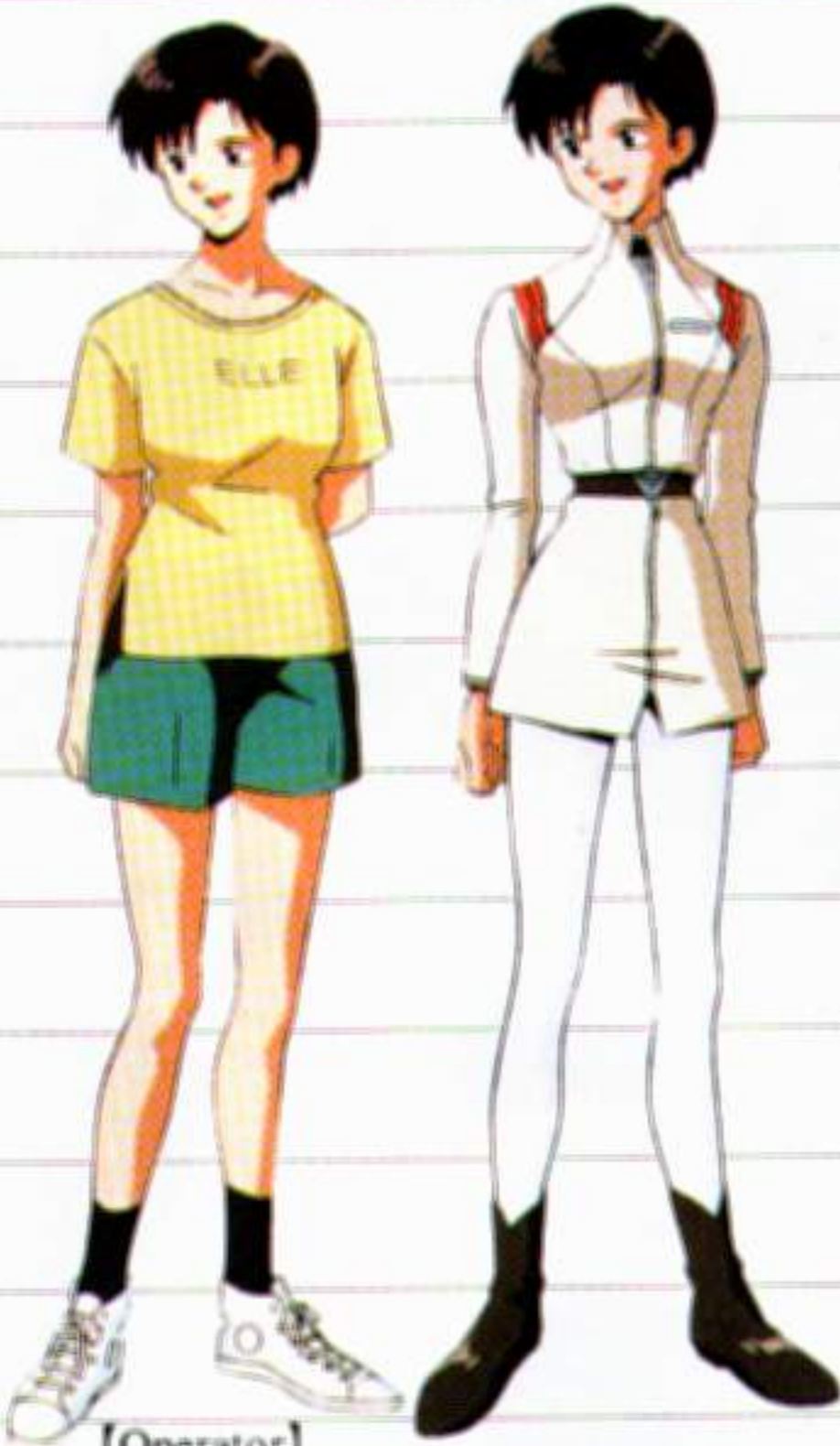

【Commander】
ゲンドウ

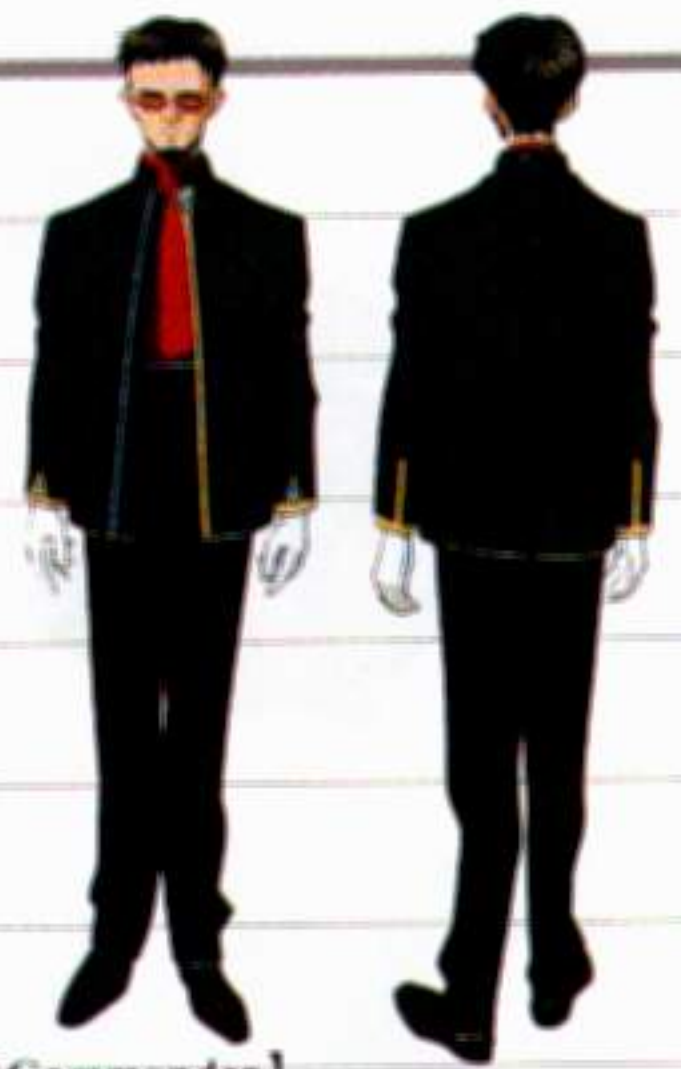

【Sub-Commander】
冬月

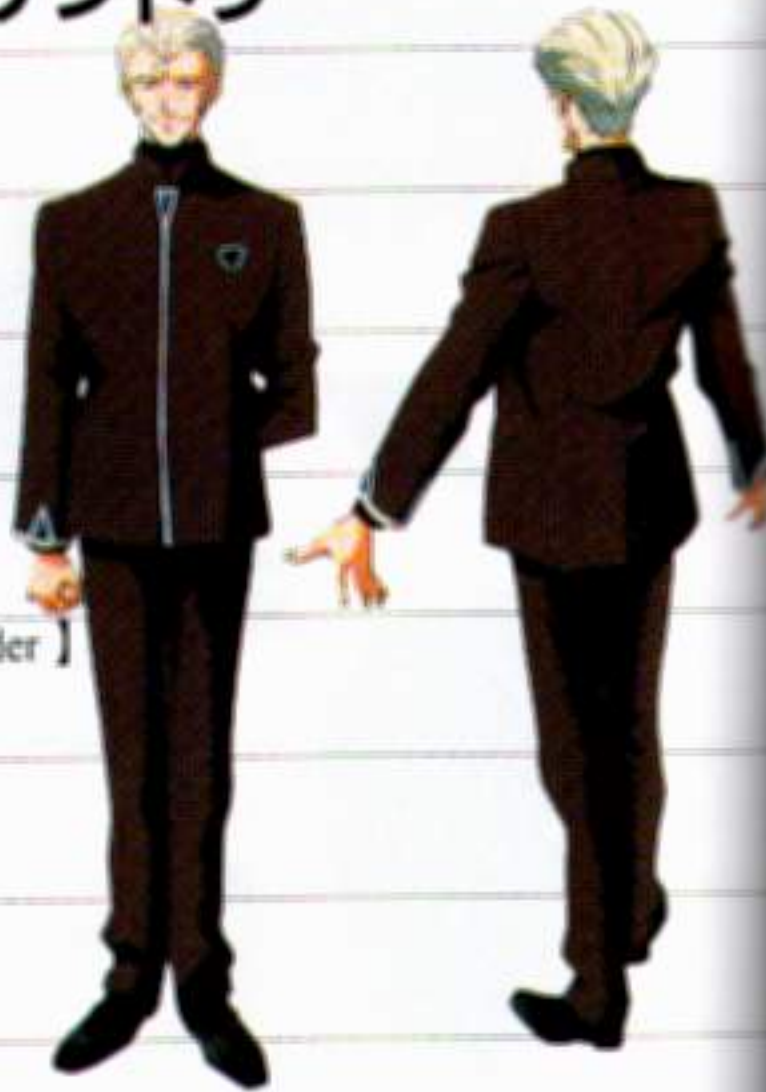

ネルフ作業員



先生



【Operator】
マヤ



【Operator】
日向



時田



国連軍司令官



【The Head of Seele】
キール



空母艦長・副艦長



【Operator】
青葉



EVANGELION VS SANGELLS

【Test Type】
初号機



【Naked Body】
素体



【Production Model】
式号機



【Proto Type】
零号機



【4th Angel】
シャムシエル

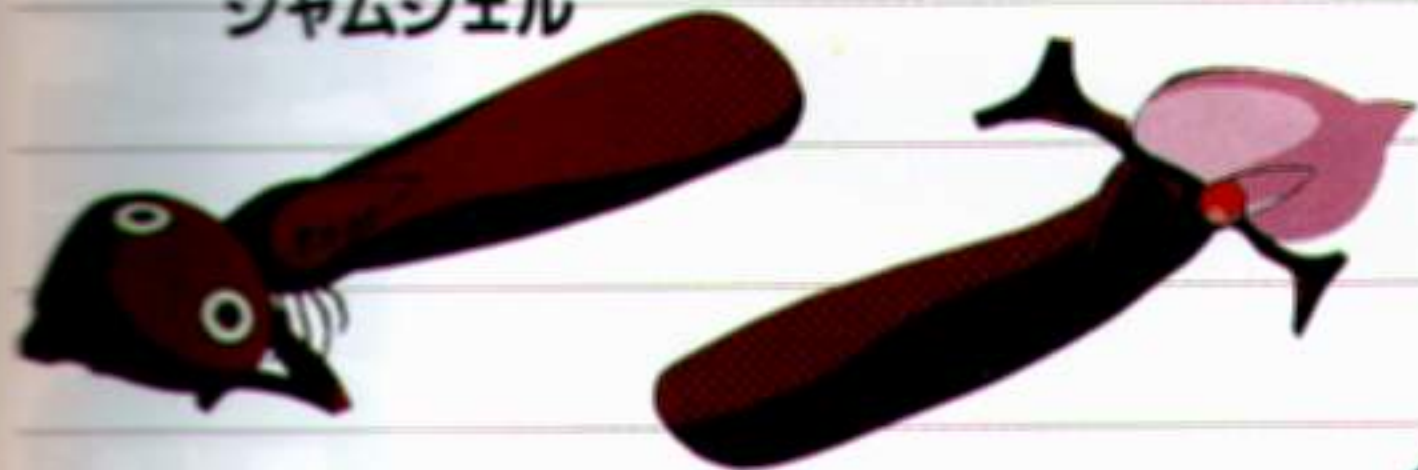

【3rd Angel】
サキエル

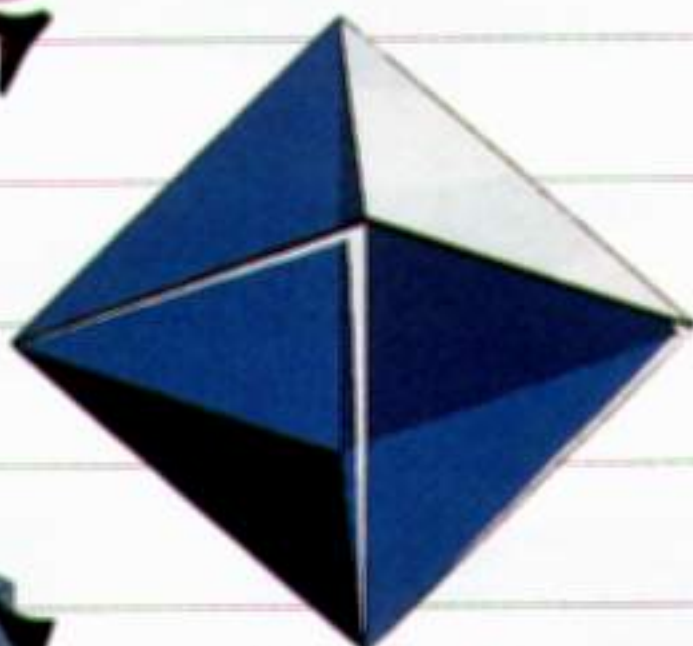

【5th Angel】
ラミエル

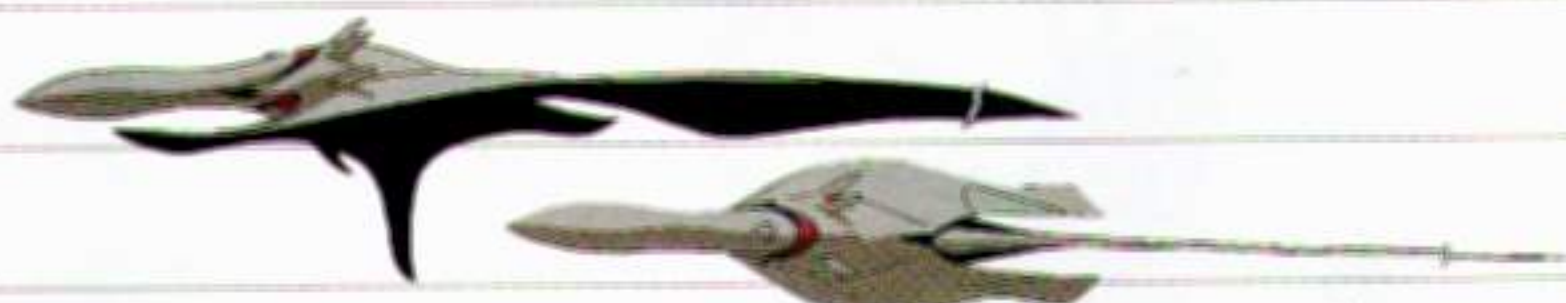

【7th Angel】
イスラフェル

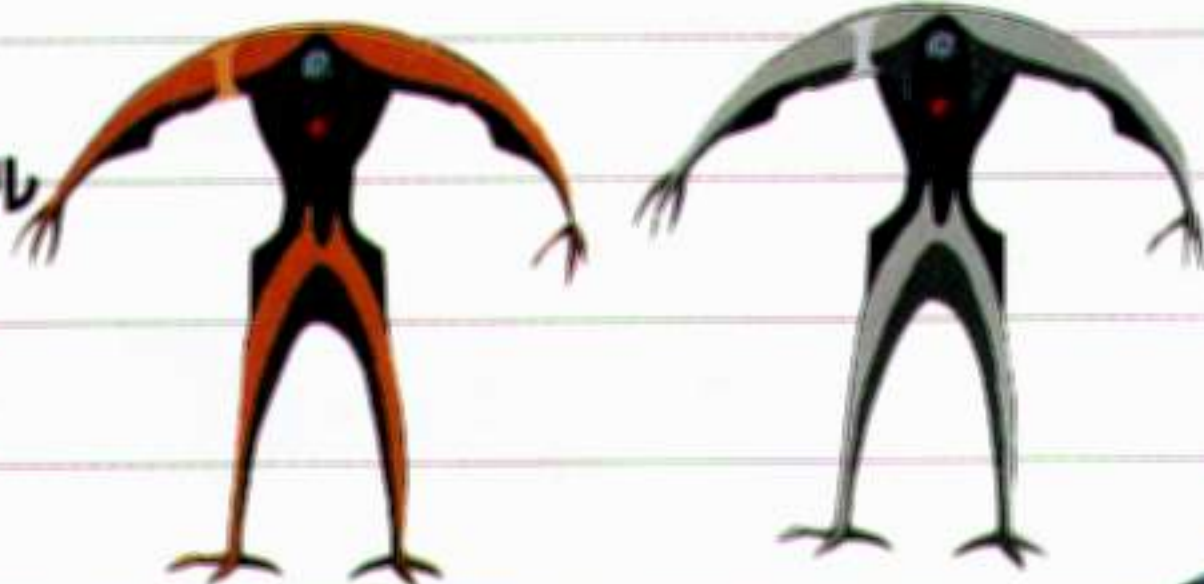

【6th Angel】
ガギエル



【14th Angel】
ゼルエル



【10th Angel】
サハクィエル

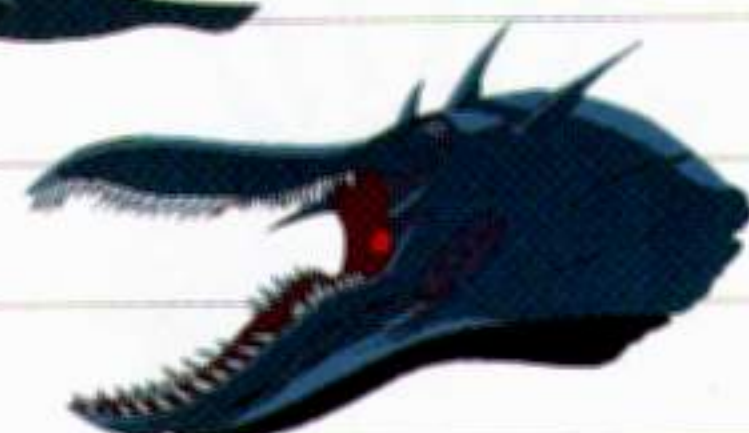

【13th Angel】
バルディエル(3号機)



【9th Angel】
マトリエル

MECHANIC & WORLD VIEW



ソニック・グレイブ



プログレッシブ・ナイフ



バレットガン

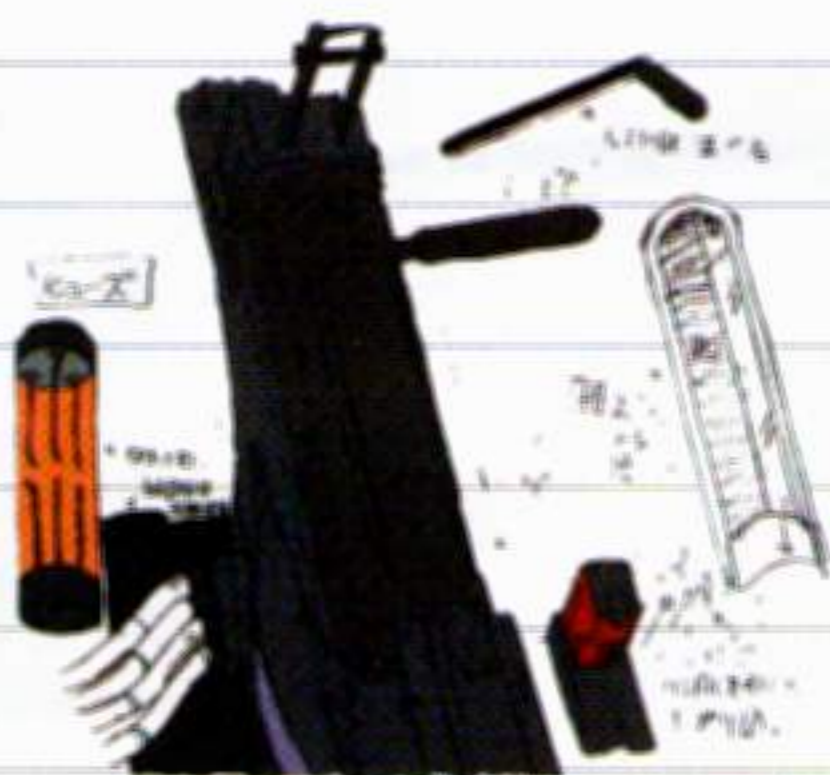

ポジトロンライフル

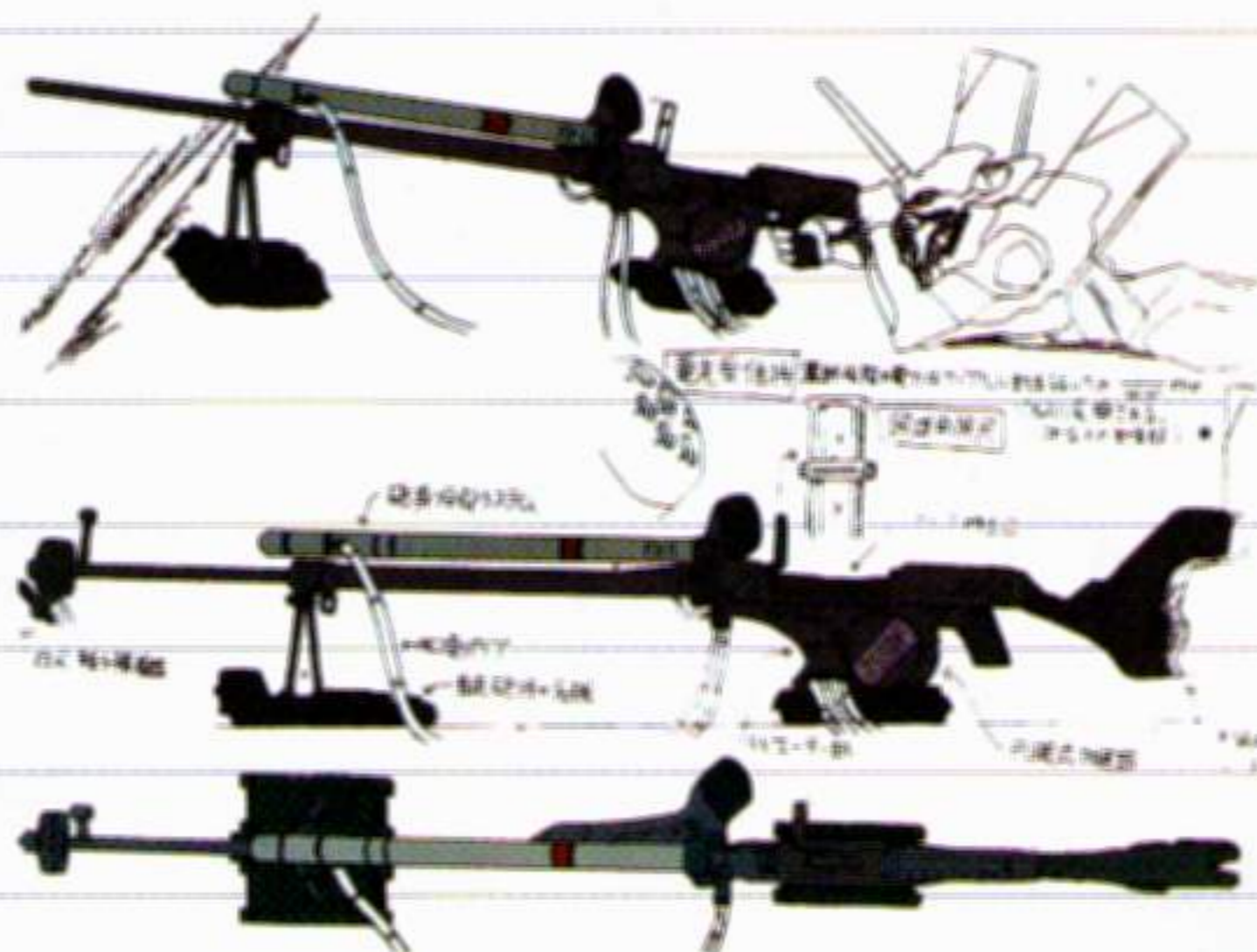

エヴァのコンセントとコード

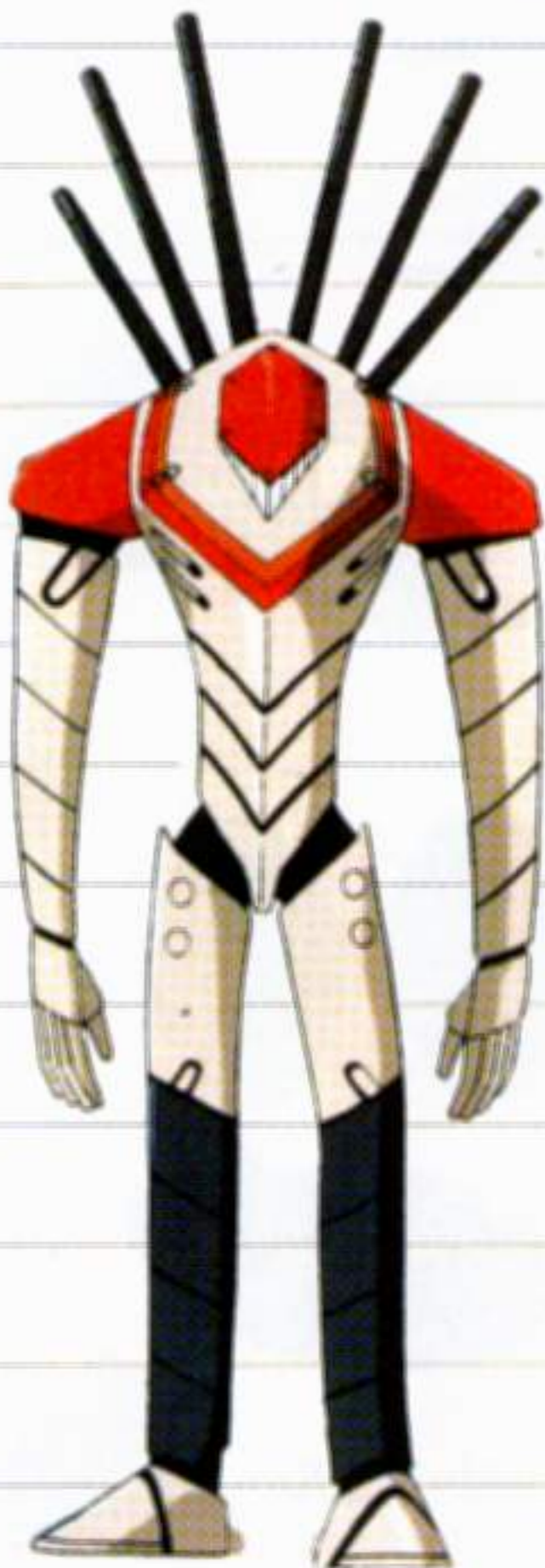

J.A.
(ジェット・アローン)



エヴァ輸送台・
拘束具



エヴァ用乾電池



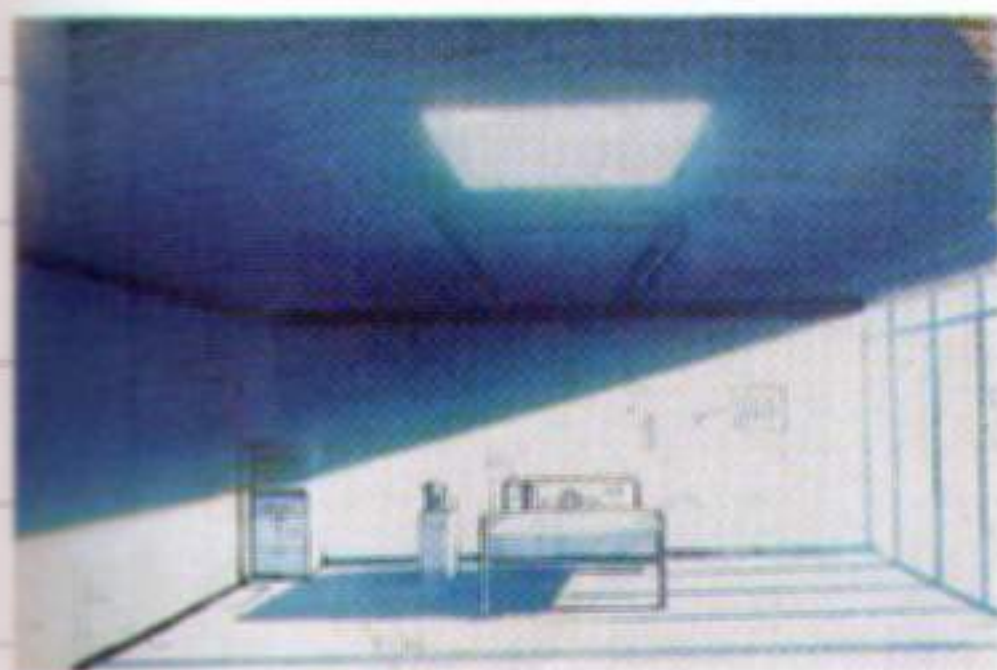

◆シンジが目覚める病室 (2話ほか)



◆ネルフ本部・中央作戦司令部



◆カートレイン駅・ネルフ本部入口



◆シンジが自分と対話する電車内 (18話ほか)



◆ミサトの住むマンション・昼間 (3話ほか)

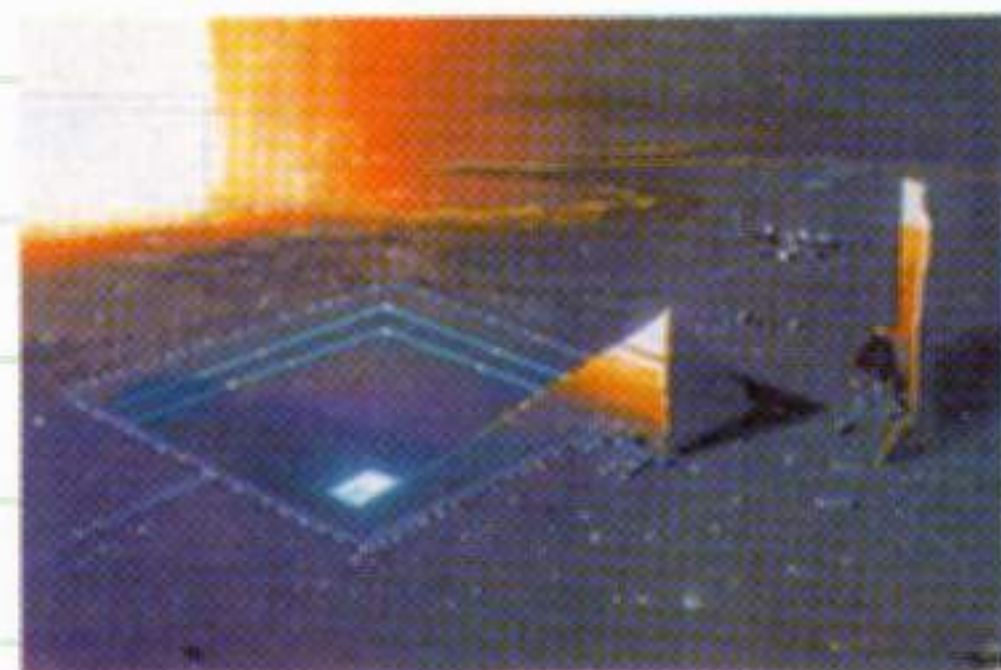

◆ジオフロント・ネルフ本部外観

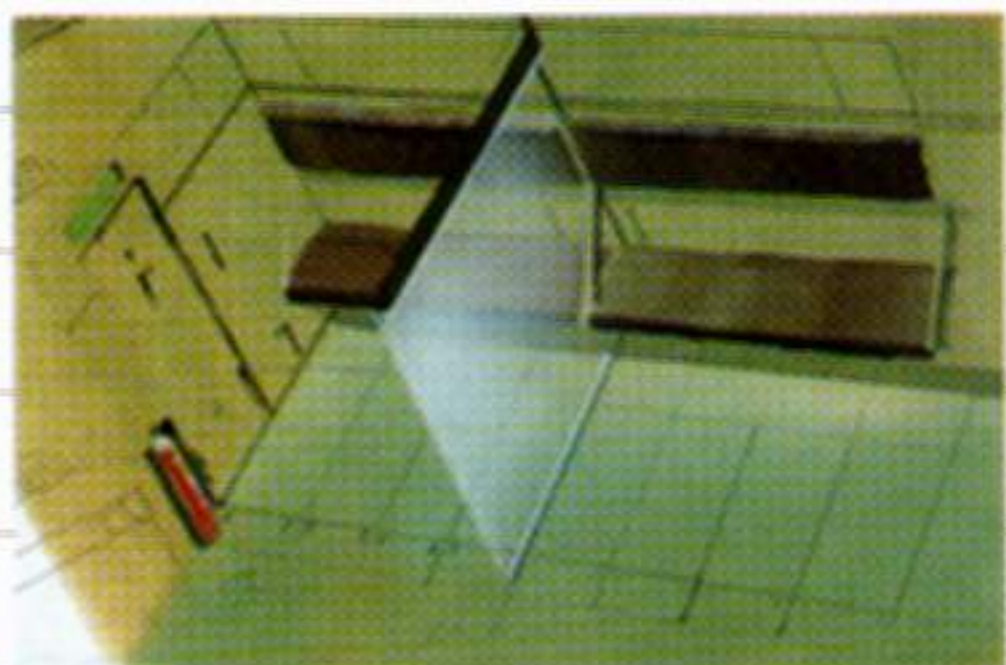

◆ラミエル攻撃へ向かう移動車輦内部 (4話)



◆シャムシエルを調査するための仮設建造物内部 (5話)



◆サキエルの攻撃で爆発するジオフロント内天井ビル (1話)

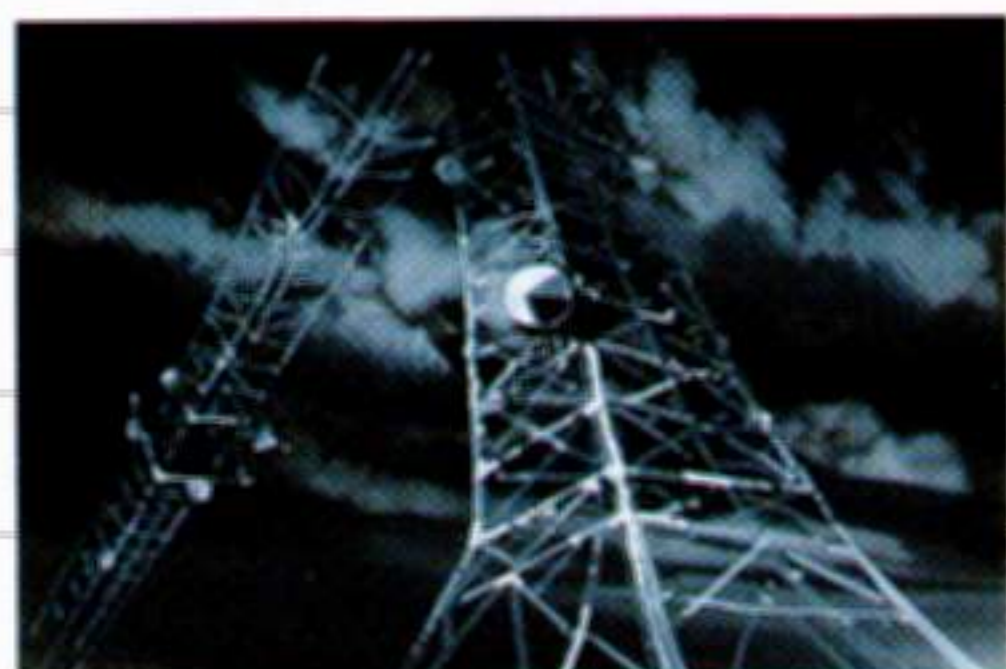

◆セカンドインパクト時の南極。衝撃で折れ曲がった鉄塔 (12話)



◆シンジ、アスカ、ミサトが使徒せん滅後、立ち寄った温泉宿 (14話)



◆式号機がガギエルによって引き込まれる海中 (4話)



◆トウジがゴミを焼いていた第零中学校校舎裏の焼却炉付近 (17話)



◆夜、第3新東京市上空に浮かぶレリエル (14話)

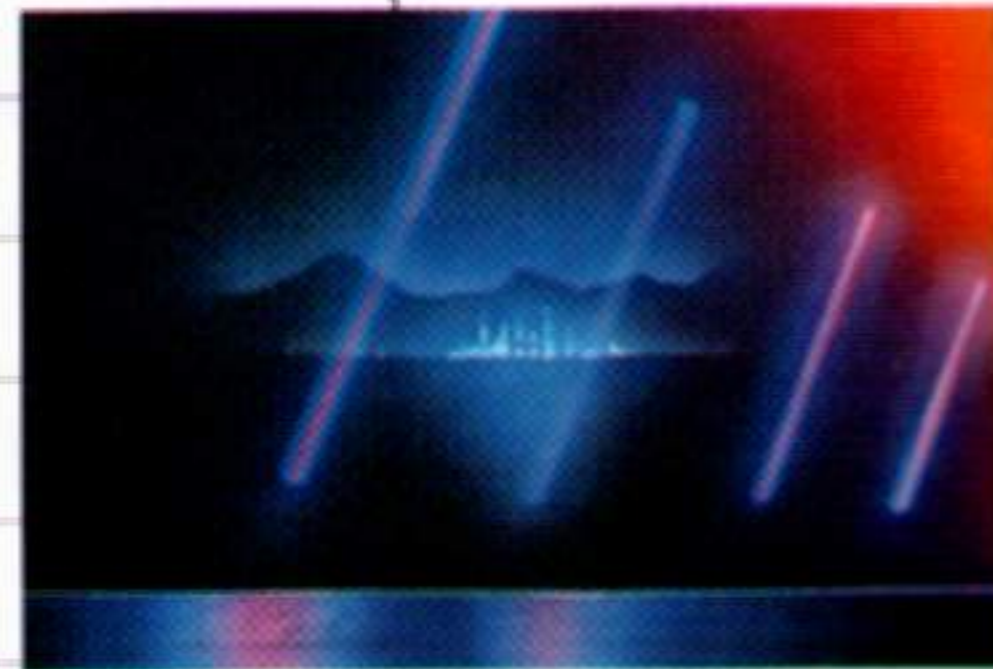

◆ミサト、リツコ、加持が結婚式の場に寄ったバーの窓 (11話)



◆夜、ヒカリの家の外観 (22話)



◆修理中のネルフ本部前。ミサトと日向が話していた場所 (22話)



◆夜の松代。機能停止した初号機と生存者救出用車輦たち (18話)



◆湖につかった兵装ビル群、夕景 (24話)



◆セントラルドグマ内、レイの生まれ育った部屋 (21話)



◆電号機の自爆前、上空から見た図。立ちつくす初号機 (21話)

エヴァマンゲリオン

The Official Art of EVANGELION

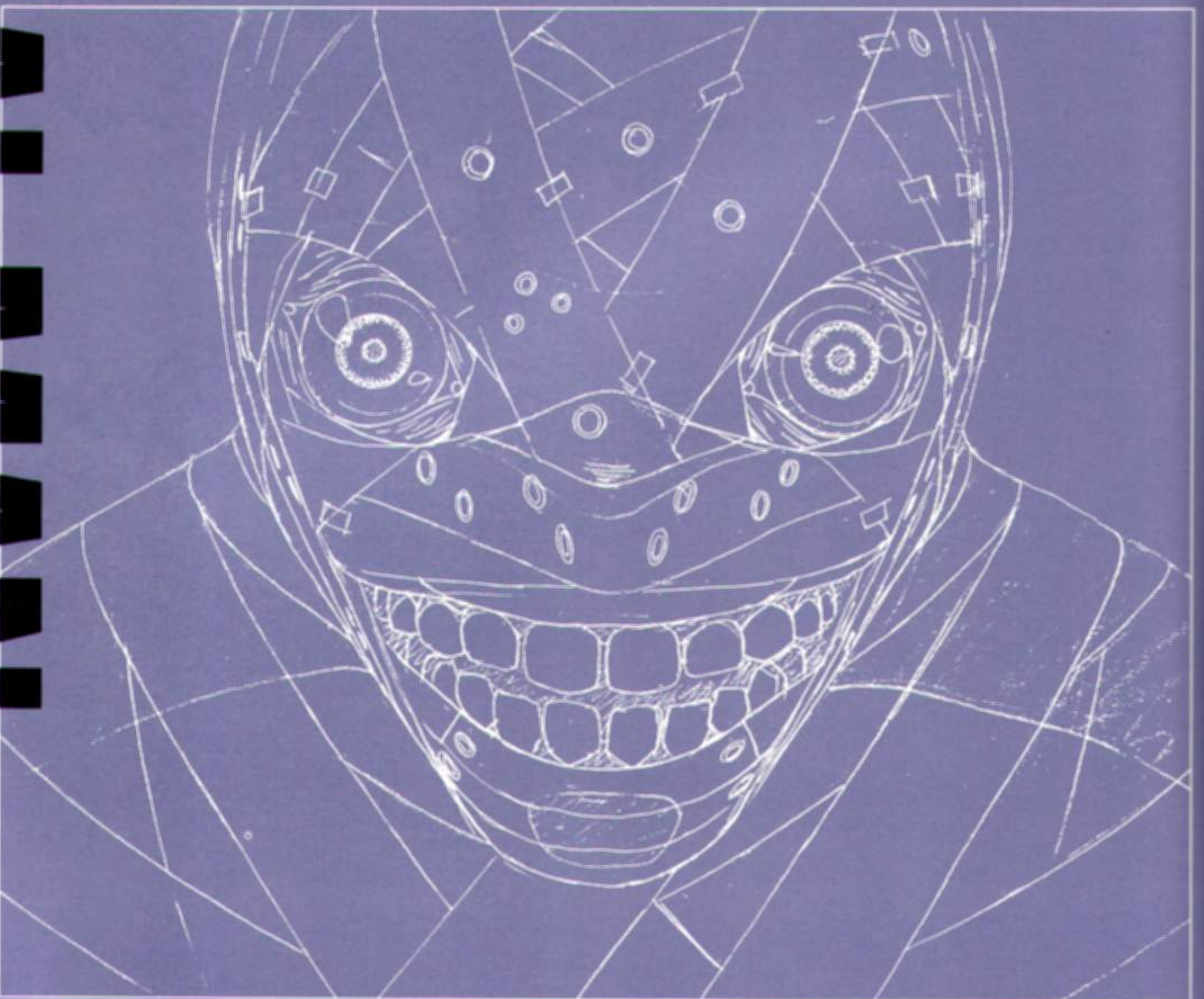

ARTIFICIAL MAN

初号機

EVA-01 TEST TYPE

「初号機」という名称で開発されたエヴァンゲリオンシリーズの第一機に就いては、設計されたテストタイプで、キードナルドレン・範シンジが搭乗する。マンダラが他の機体と区別して描かれている。この機体は、特別に存在する「初号機」は、物語の核となる。この機体は、物語の核となる。初号機のデザインが完成するまでを辿ってみよう。

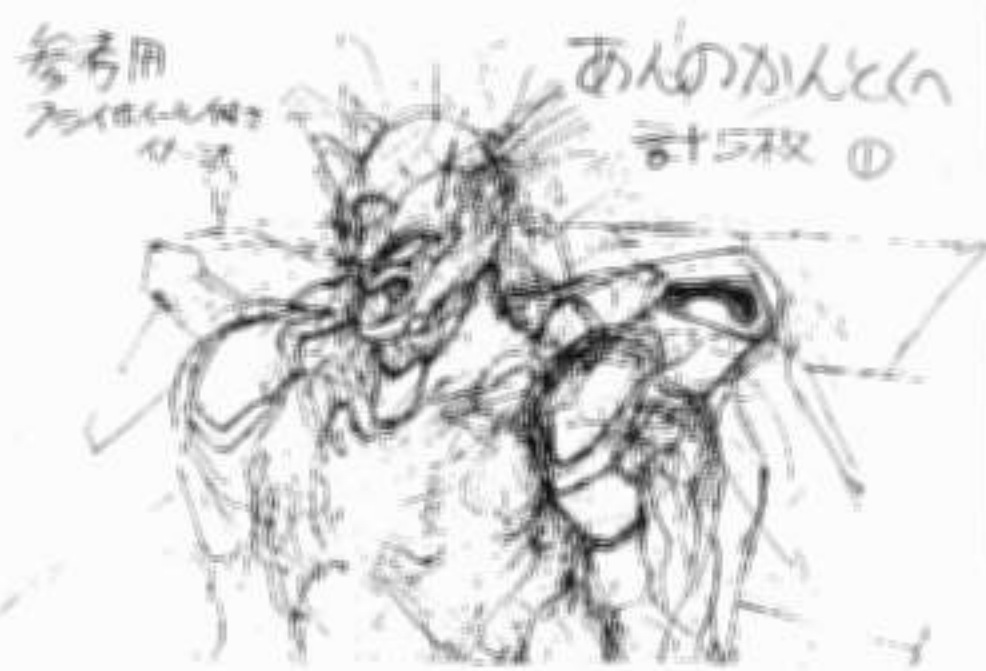

●山下デザインの第1段階。丸みを帯びた頭部、複雑な胸部装甲など、また現在のエヴァとはかけ離れたイメージ。だが、つり上がった眼などの凶暴な雰囲気は、初期のころからずっと継承されている

●下は、ツノを顔の前面に配置した案。坊主頭の頭部と相まって、かなり特異なスタイルとなっている。全体的にもマッチョな雰囲気が漂う



●上は、1本のツノが片方だけにあるいわゆる「片耳バージョン」の頭部アップ。中には両耳バージョンも見られる

●下は、ツノを左右対称の位置に配したもの。全体的にシャープな面持ち、平らな頭頂部、特に鋭く尖った額などが、完成図に近づいてきている

●ツノを顔の左側面に配置した案。ボディーはまだゴツゴツしているが、顔部は少しシャープになってきた。両部の膝部分、足部分などは、かなり完成形に近い感じ。なお、山下氏は、この左側面のツノが気に入っていたらしく、後半までデザインの中に含まれていた





この頭部は、
最終型として
決定された。
また、この頭部は
最終型として
決定された。
また、この頭部は
最終型として
決定された。

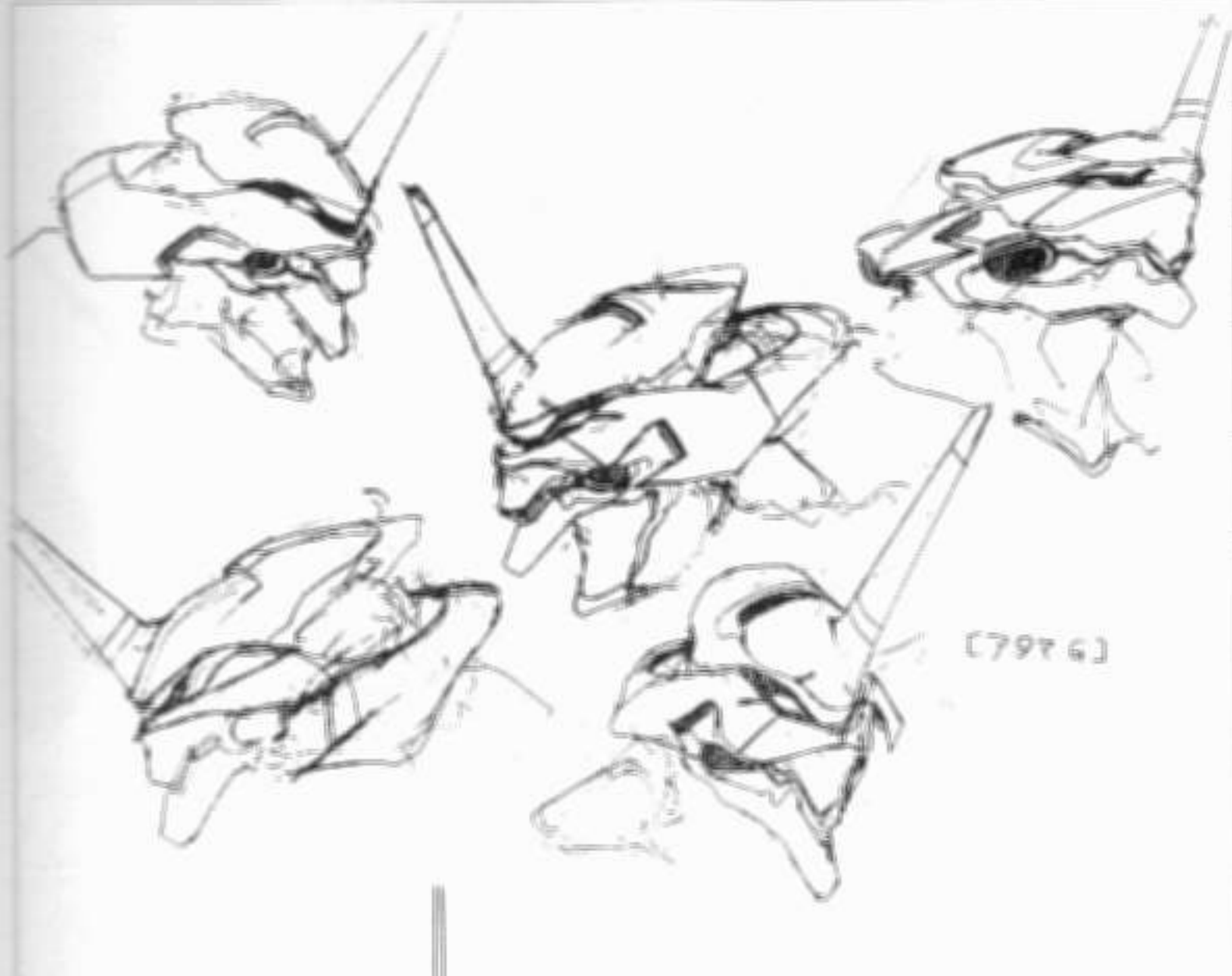

●右は「片耳バージョン」の最終型。エヴァの特徴である肩部の板状の装甲が採用されている。また、膝部の突起部など、頭部以外はほとんどエヴァといってもいいほど成熟してきた

●下は、ツノが中央に移され、顔全体が平たくなった決定一歩手前のデザイン。だが、ツノが縦に2本に分かれており、口もくちばしのようにツルンとしている

[7976]

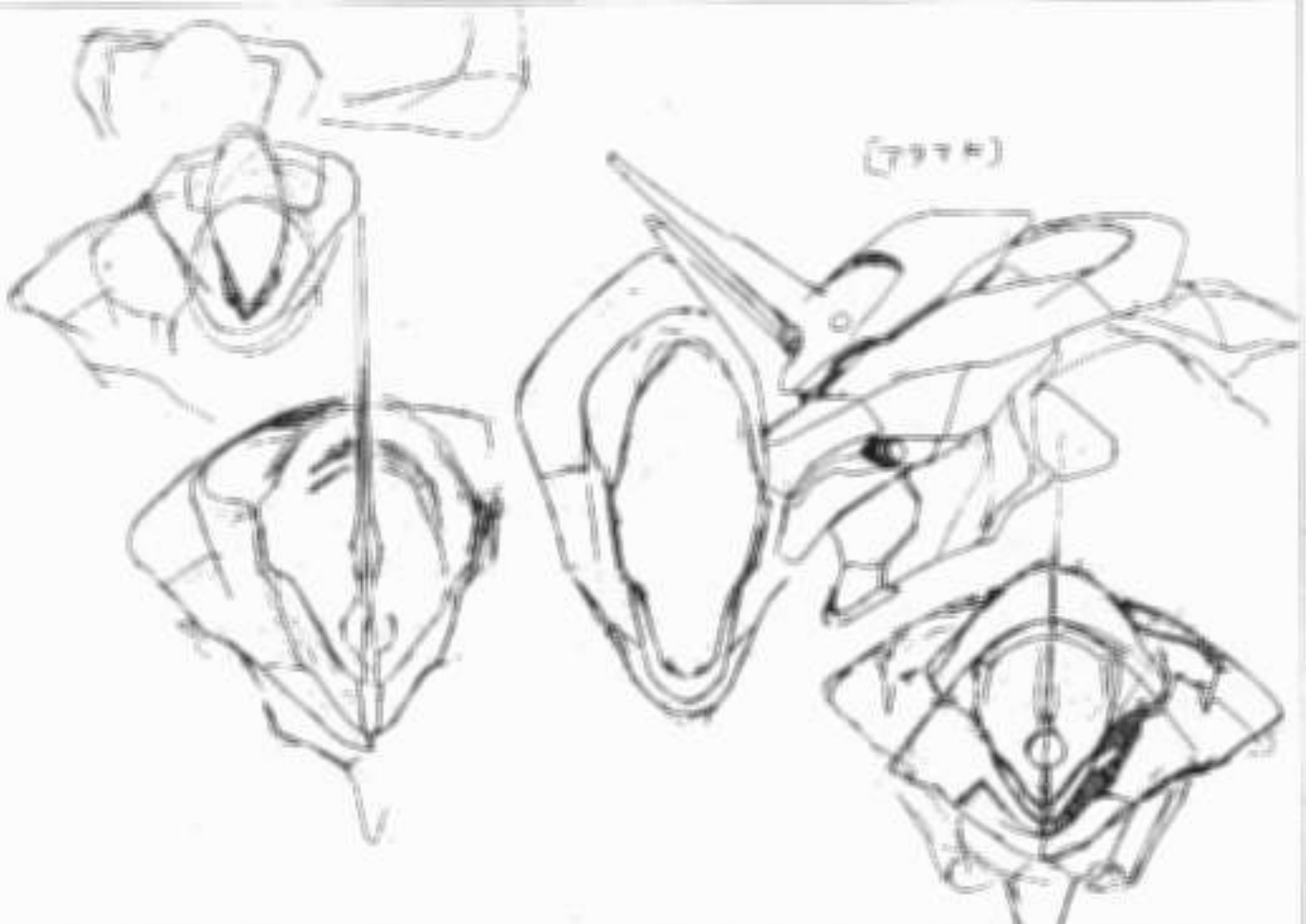

[7977]

●上は、ついにツノが1つになった決定寸前のデザイン。これまで円形だった口の両端につくられた穴が楕円形に変わった。口の形もかなり牙のようになってきたが、エヴァの特徴的な「受け口」にはなっていない



片眼の消えた
初号機
参考

●口の開き方の相違設定。オープニングや2話で見られるように、本編では違う開き方になった



ここからこの
頭部は、
最終型として
決定された。
また、この頭部は
最終型として
決定された。

●小型のバレットライフルを構える「2本ツノタイプ」。顔の形状、肩の板状装甲、胸から腰にかけてのデザインなど、ほぼ決定稿といえる。首の後方にダクトのようなものが見られる



この頭部は、
最終型として
決定された。
また、この頭部は
最終型として
決定された。

[7978]

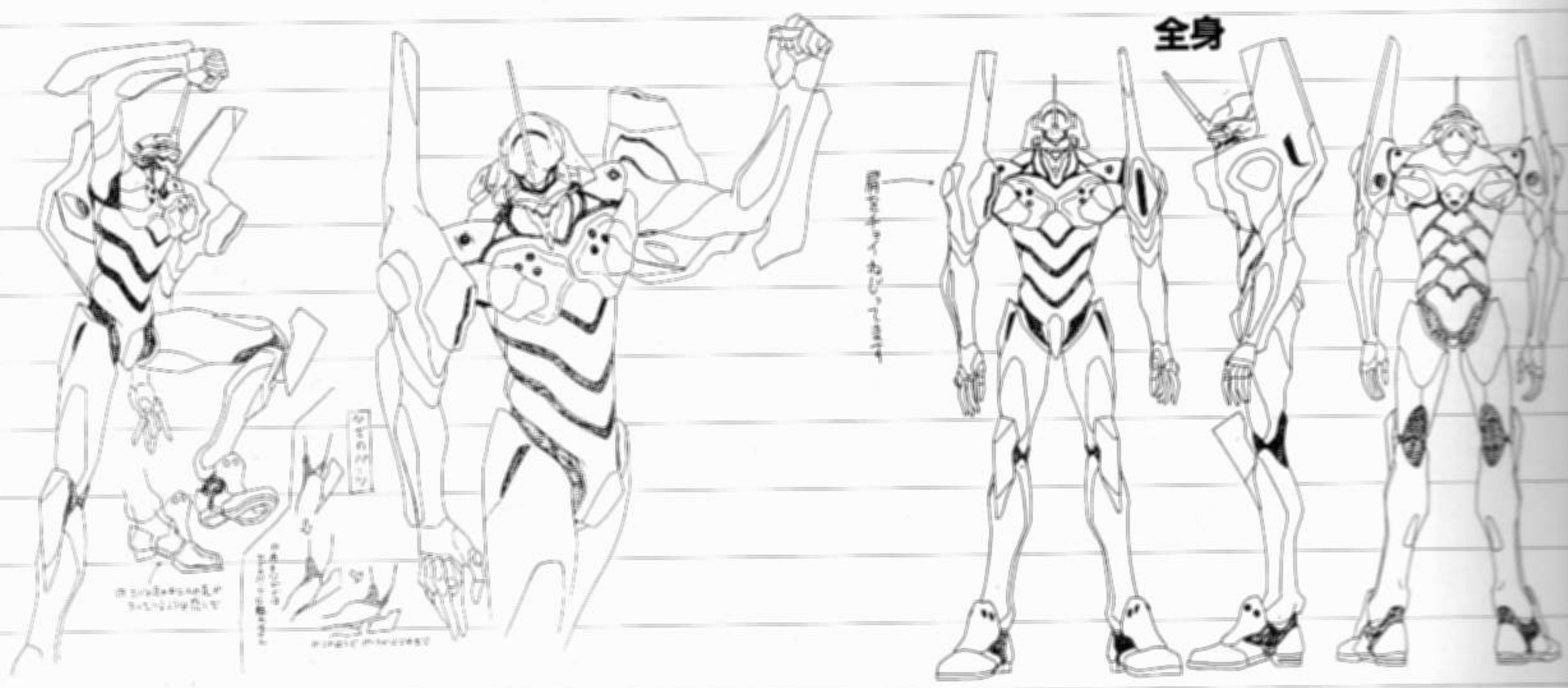
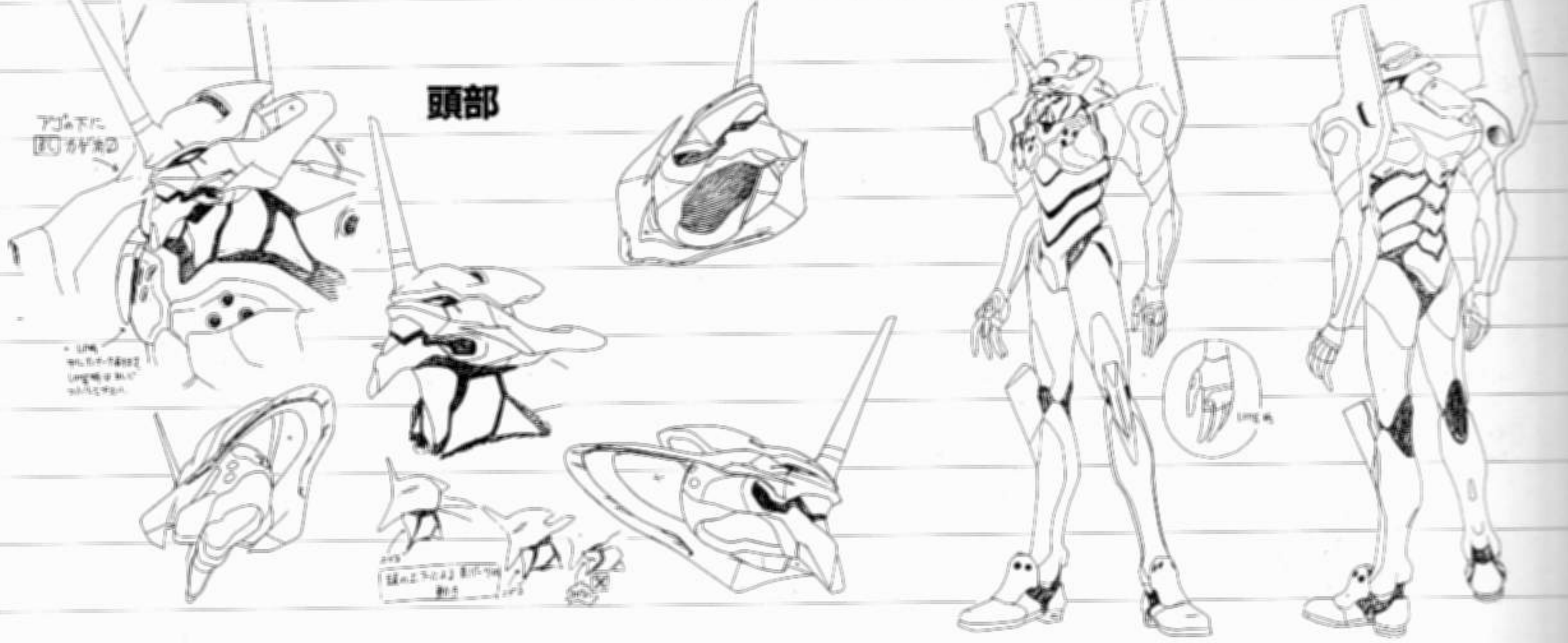
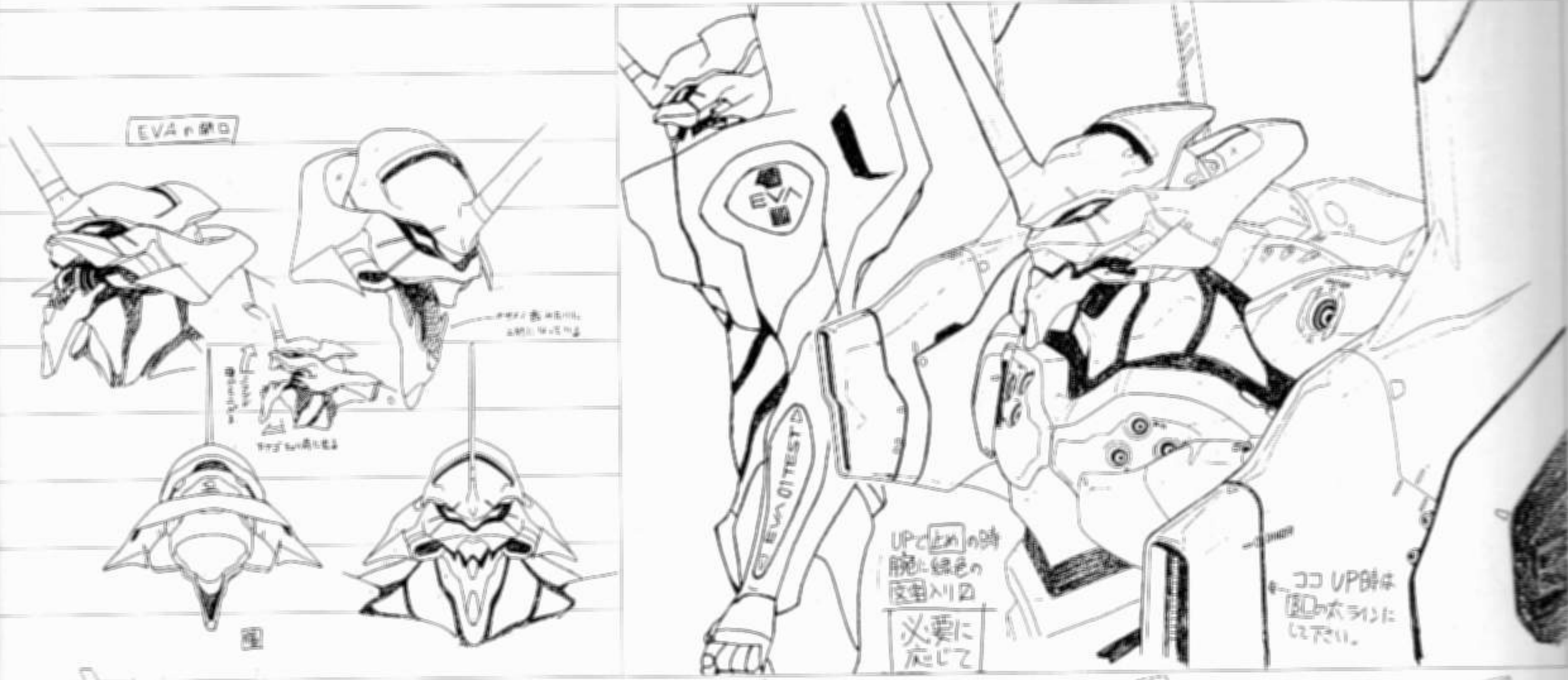

式号機

EVA02 PRODUCTION MODEL

3番目に製作された機体で、初の制式タイプ。設計と部品製造は日本、組立と起動実験はドイツで行なわれた。真紅の機体と、頭部の4つのセンサーが特徴。左肩に内蔵されたプロダクションナイフのほかに、スマッシュホーク、ソニックダレイブなどが武器。

from Scenes

頭部損傷(24話)



• 初号機とは異なり、胸部は大きく肩パッドが追加。

胸部
追加

from Scenes

初号機と戦う式号機(24話)



• 設計と制作は、日本。
• 最終検査までと試乗は、他国で行なわれた。



• 右の頭部1カットは、決定寸前の設定資料。ほとんど変わりはないが、ナンバリングの位置、"おてこ"部分の形状、側面の切り返し部分、そして、額にある突起物の有無などが異なる



初号機のEVA-02

①

② 顔が①より大きくなる

③ EVA-02は本物の顔が4つあり、遠くにいる時は横顔が見えなくなる

④ 後は列挙で

顔の形、これも見ておくれ

零号機

EVA00 PROTO TYPE

最初に確定されたエヴァであるため、プロトタイプと呼ばれる。初号機との違いは頭部と肩部だけで、基本的に性能は差がない。当初はオレンジ色の機体だったが、ラミエルとの戦闘で大破したため、肩部を他のエヴァ機と同様のものに換装し、青色に塗り替えられた。

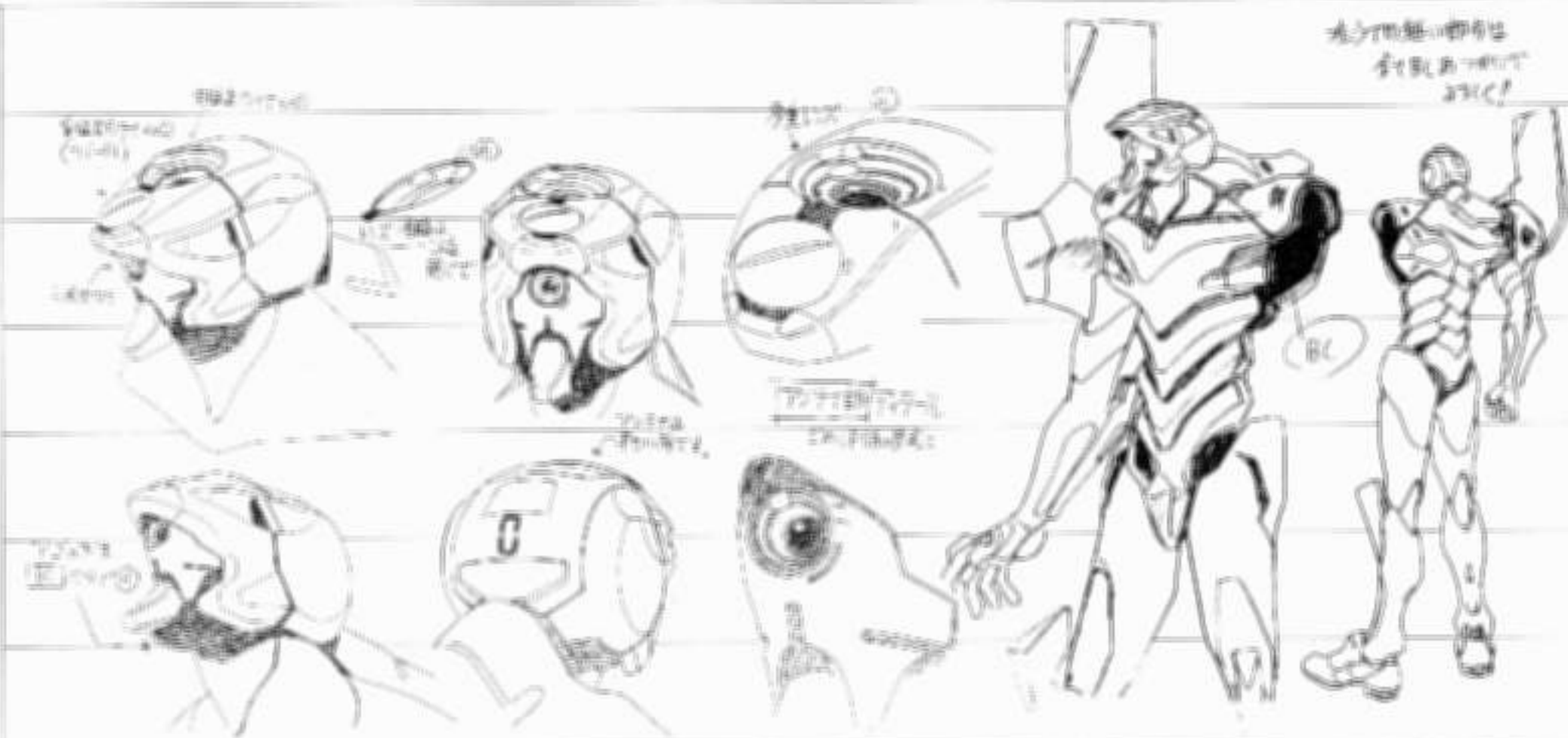

◆上は、決定寸前の零号機頭部のラフ。頭部部の電磁波アンテナといい、ひとつだけの主光学カメラといい、まったくと言っていいほど決定稿と変わりなく、カメラ上部の張り出し方が異なる程度。また、右下の小さなカットでは、顎の部分で異なる形状が提案されている

◆下は、素体のラフスケッチ。かなり固態なイメージだ。そして、2話で描かれた印象的な眼球の出現の仕方は、ここでのイメージがそのまま採用されている

◆左腕損傷(19話)



◆頭部・胸部以外は初号機と同じ型です。(両手と肘は少し違いますが) #10(予定)より肩は少し装着します。

◆零号機・改

◆ファーストタイプ



素体

From Scenes

包帯を巻かれた素体(20話)

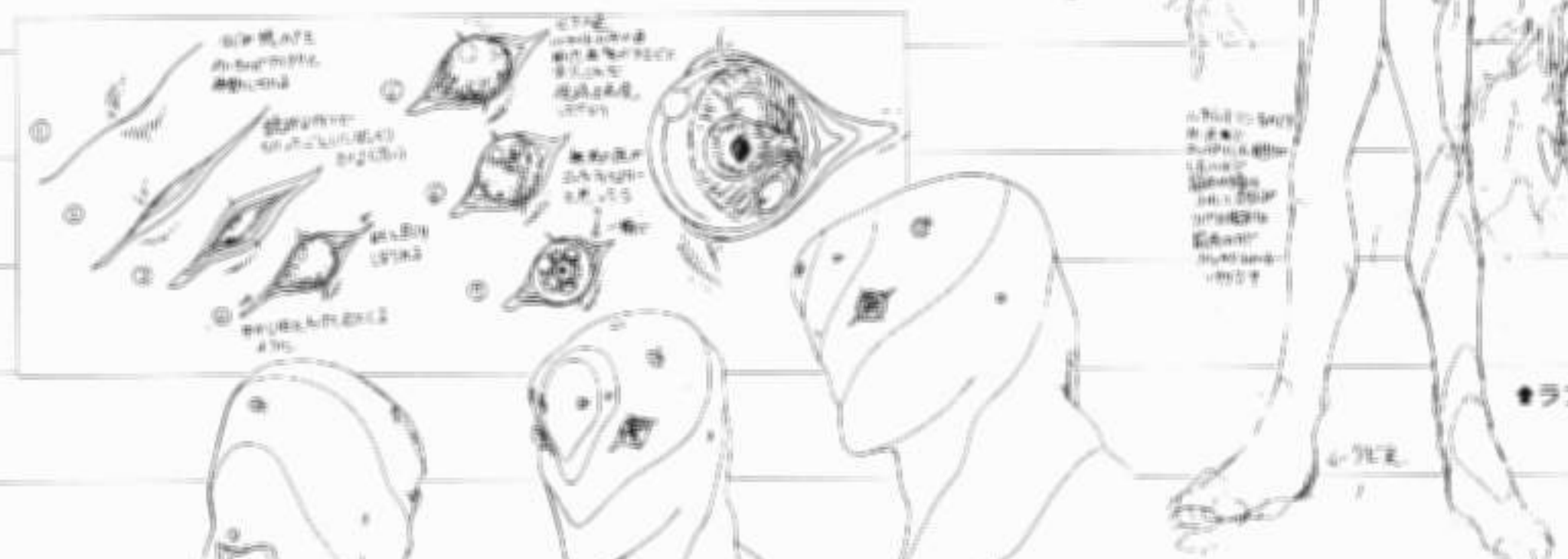

◆ラフスケッチ

エントリープラグ

ENTRY PLUG

エヴァとパイロットとの唯一の接点であり、心の窓ともいえるエントリープラグ。パイロットは、手元たるしこに包まれてエヴァとのシンクロを図る。こころは、プラグ内のインテリアのデザインの変遷を辿り、細部にわたるメカデザインの意匠を探る。



◆初期ラフイメージ・正面



◆◆左側面からのカット。右のラフでは、インテリアの後方が短い。しかし、この時点ですでに巨大なディスクライブは使われている



インテリア



◆◆右前方から。上は、ほぼ決定稿に近い状態のラフ。やはり後方部の形状が煮詰まっていなのがわかる



◆◆左後方から。上のラフから、搭乗者が少し寝そべるような角度は、ごく初期から構想されていたようだ

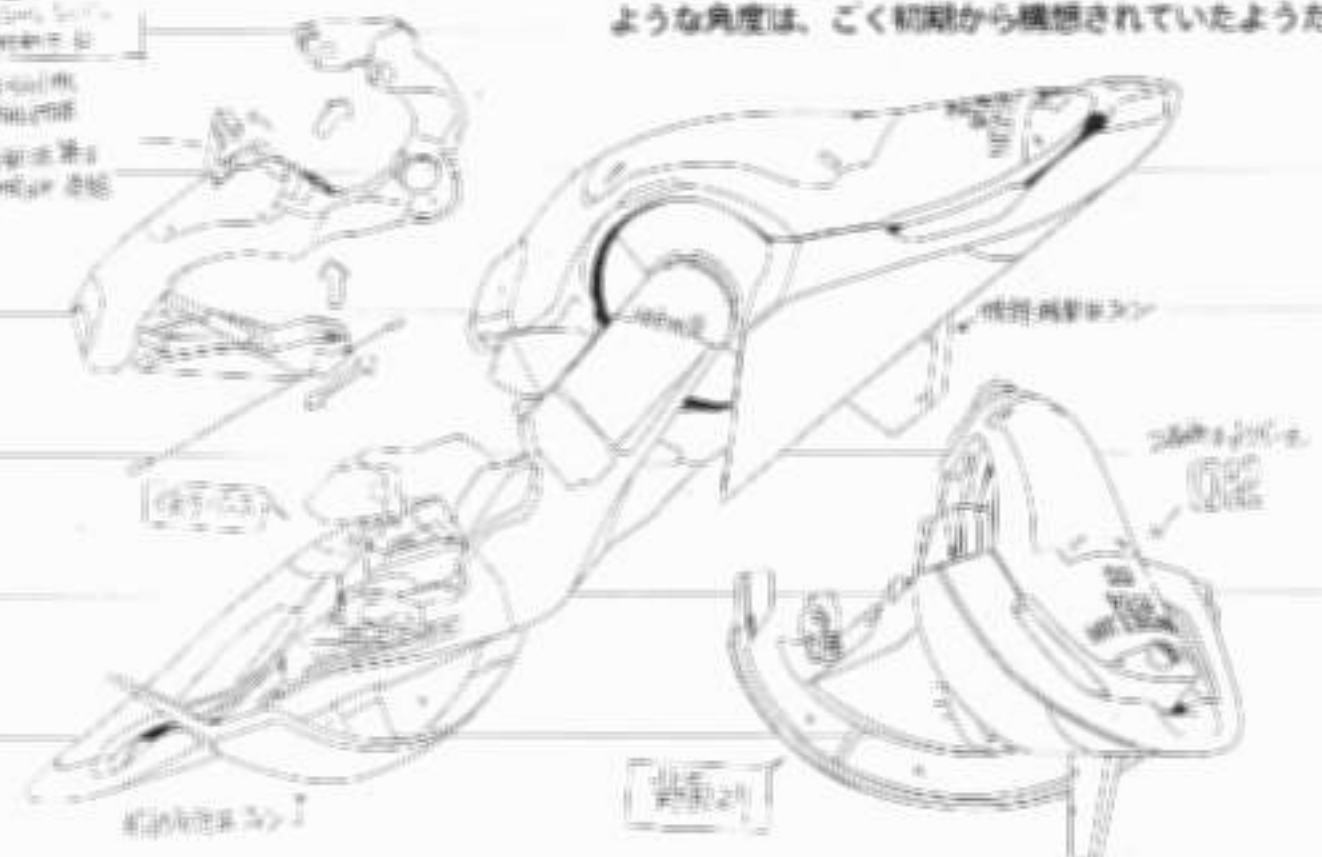
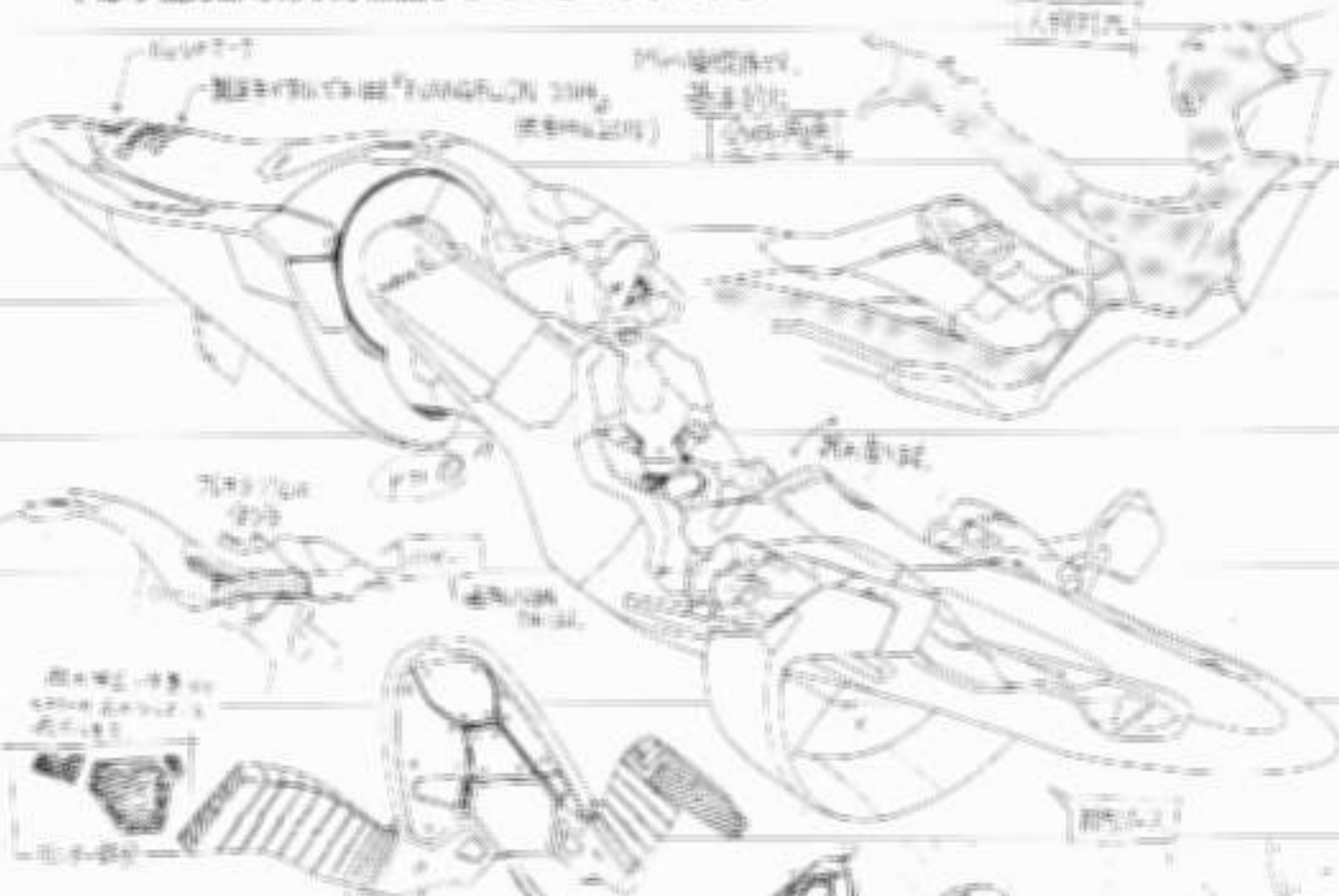

◆◆エントリープラグ挿入部。プラグを挿入する角度にも、細部にわたって吟味されていることが見て取れる

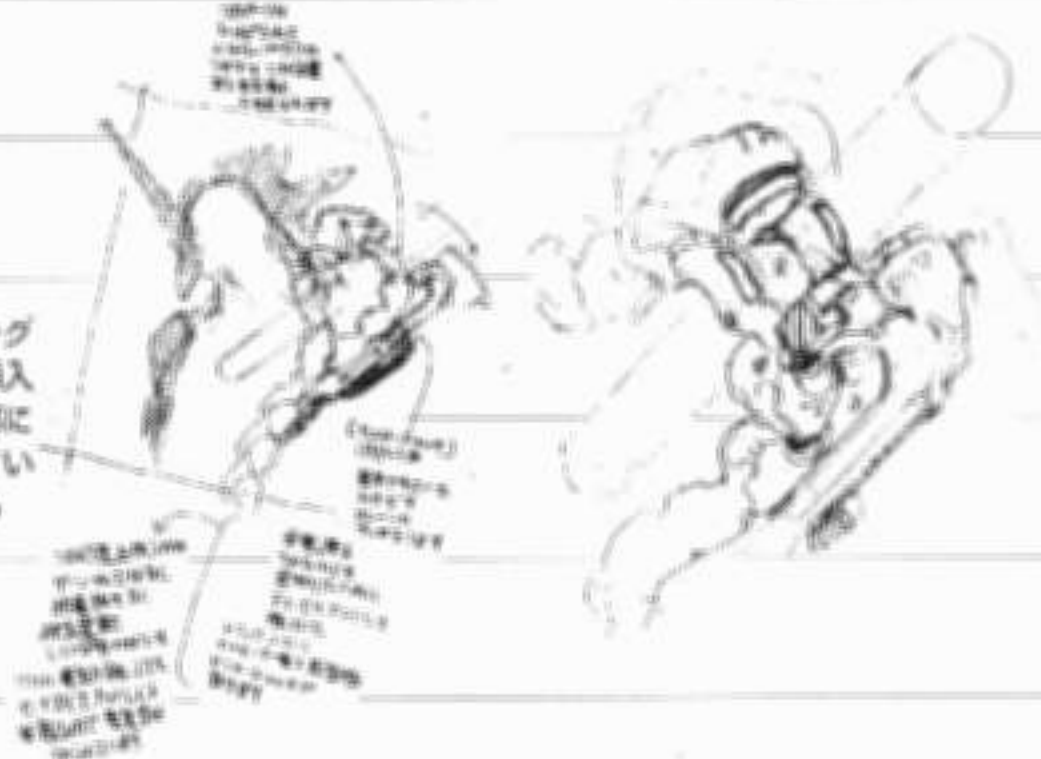

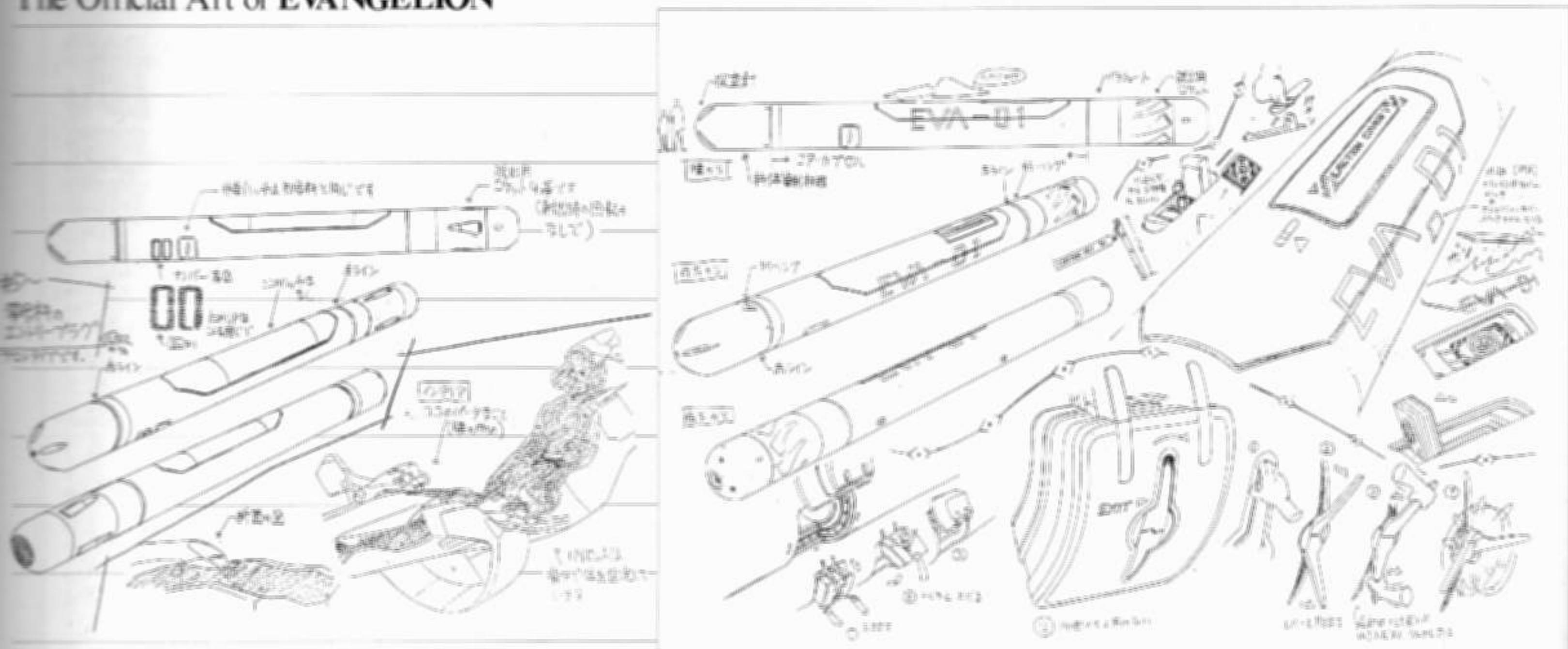

外観・機能

スクリーン

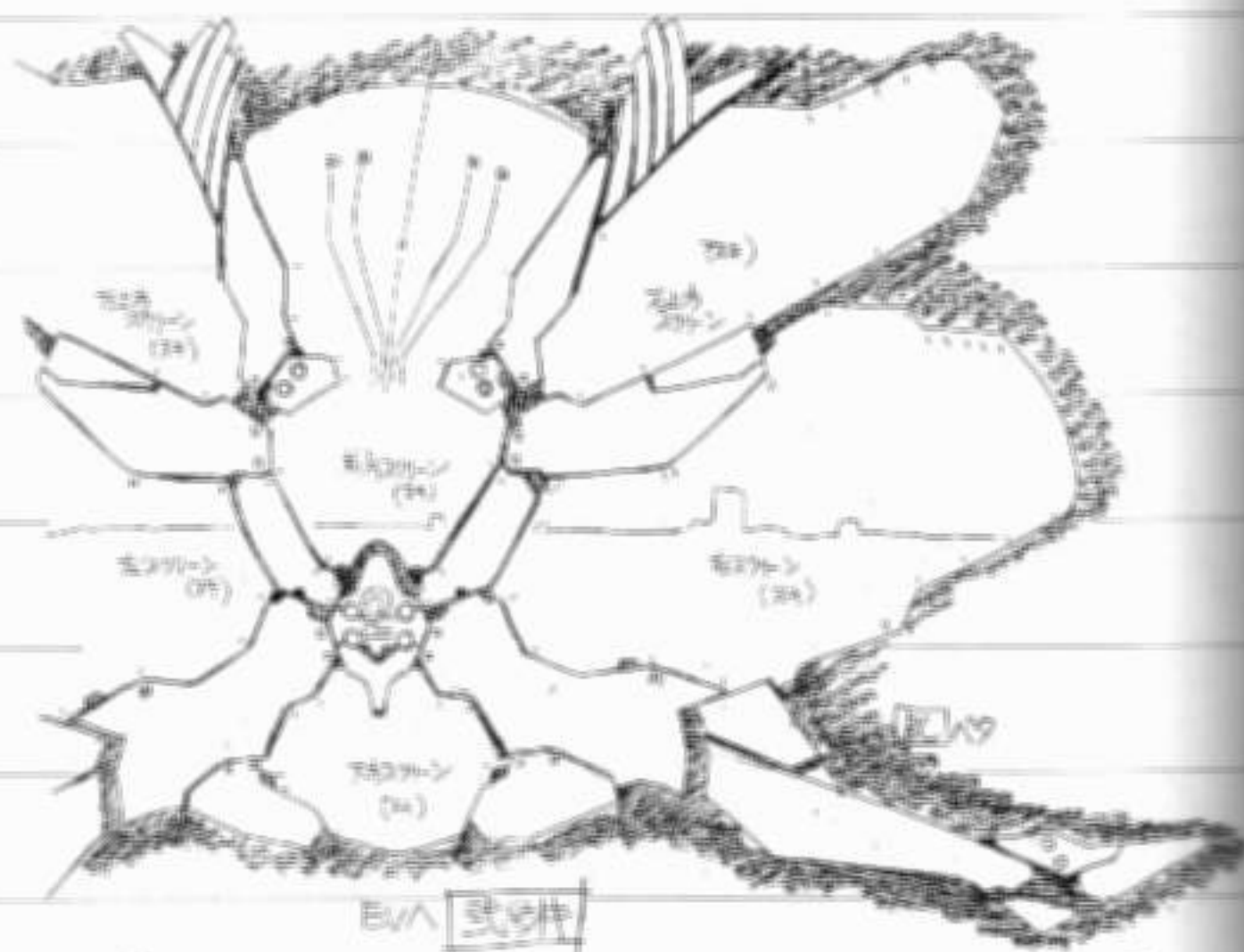
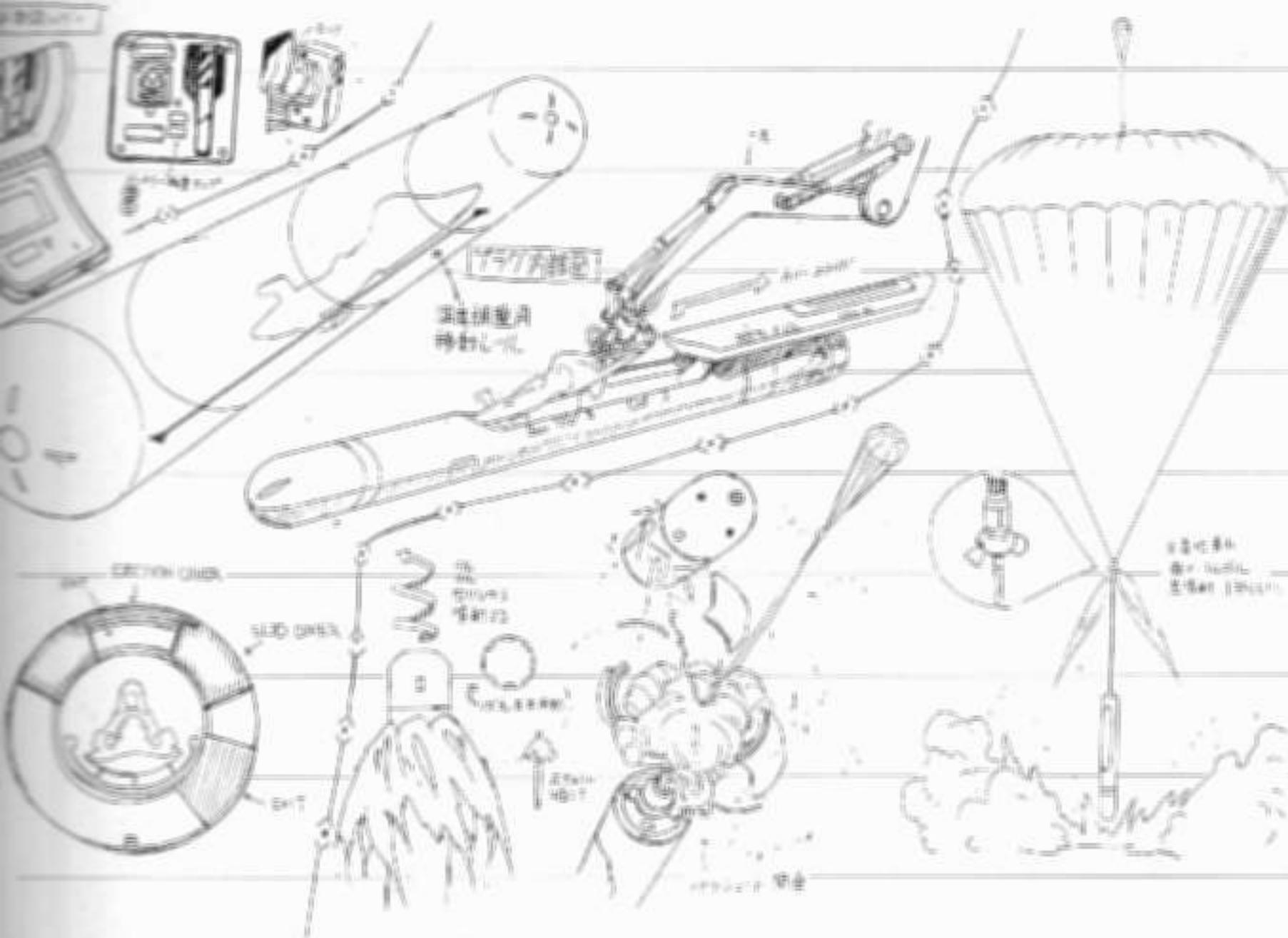

from Scenes
プラグ内のレイ (22話)

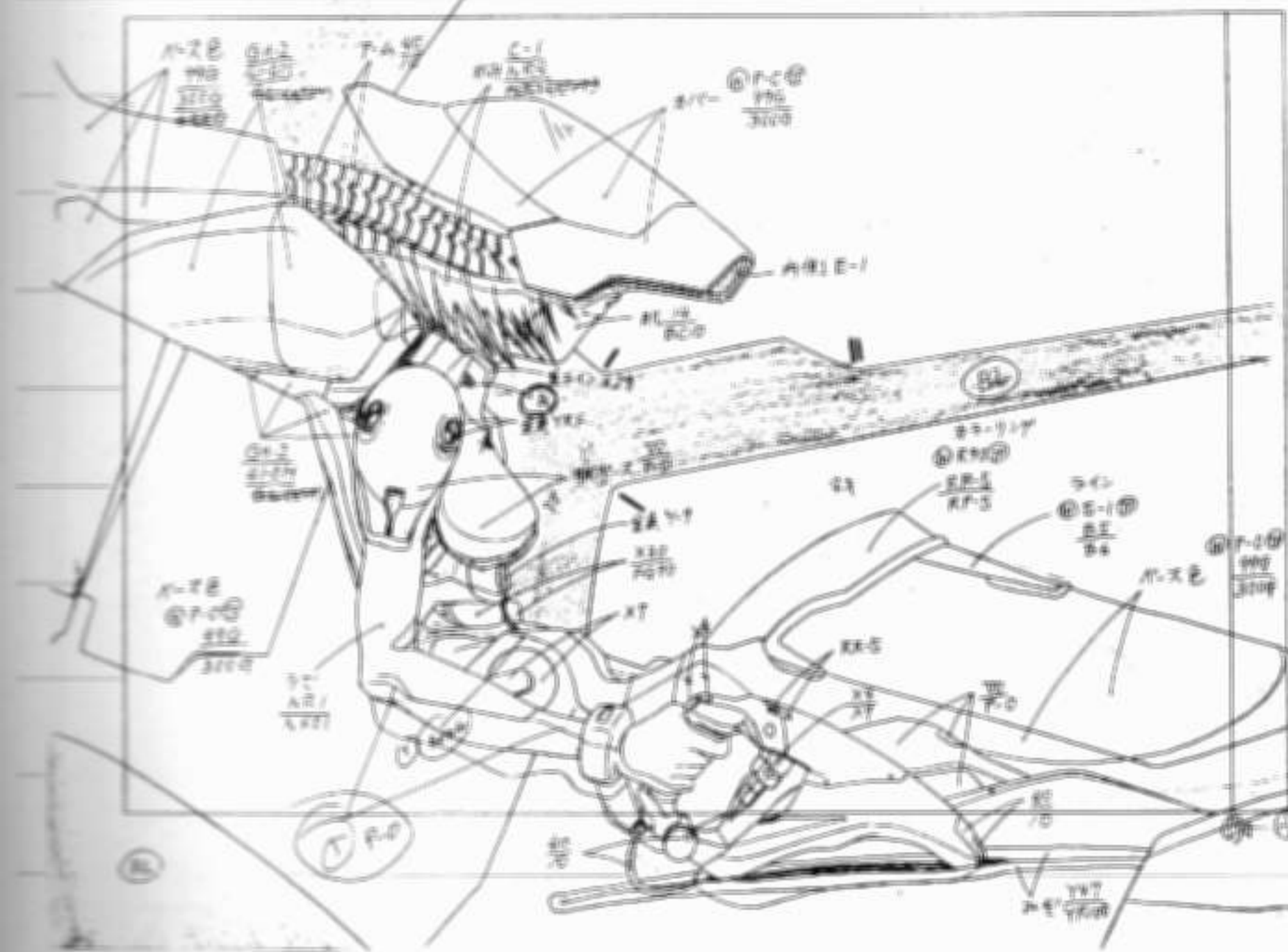

通信用ウィンドウ

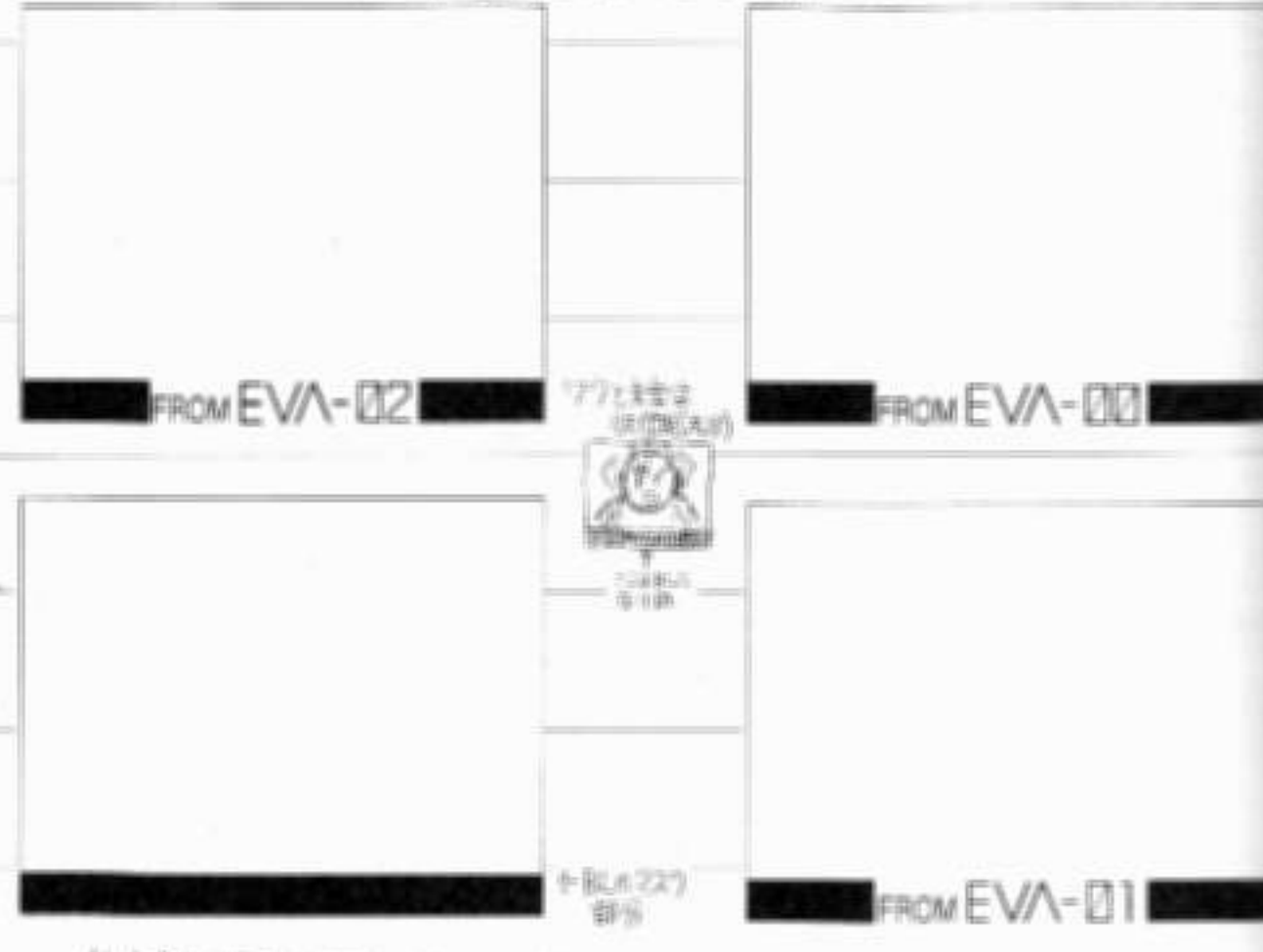

※ 本誌、他誌に掲載された記事は、必ずしも正確な情報とは限りません。

武器

WEAPON

物語には、ナイフやカッターナイフ状のプロダクションナイフなどあまりに、人間的、なものや、ポジットロンライフルなどの近未来的なものなら、さきほど武器の設計が得意な、これらのデザインの移り変わりを追って、その魅力に迫る。

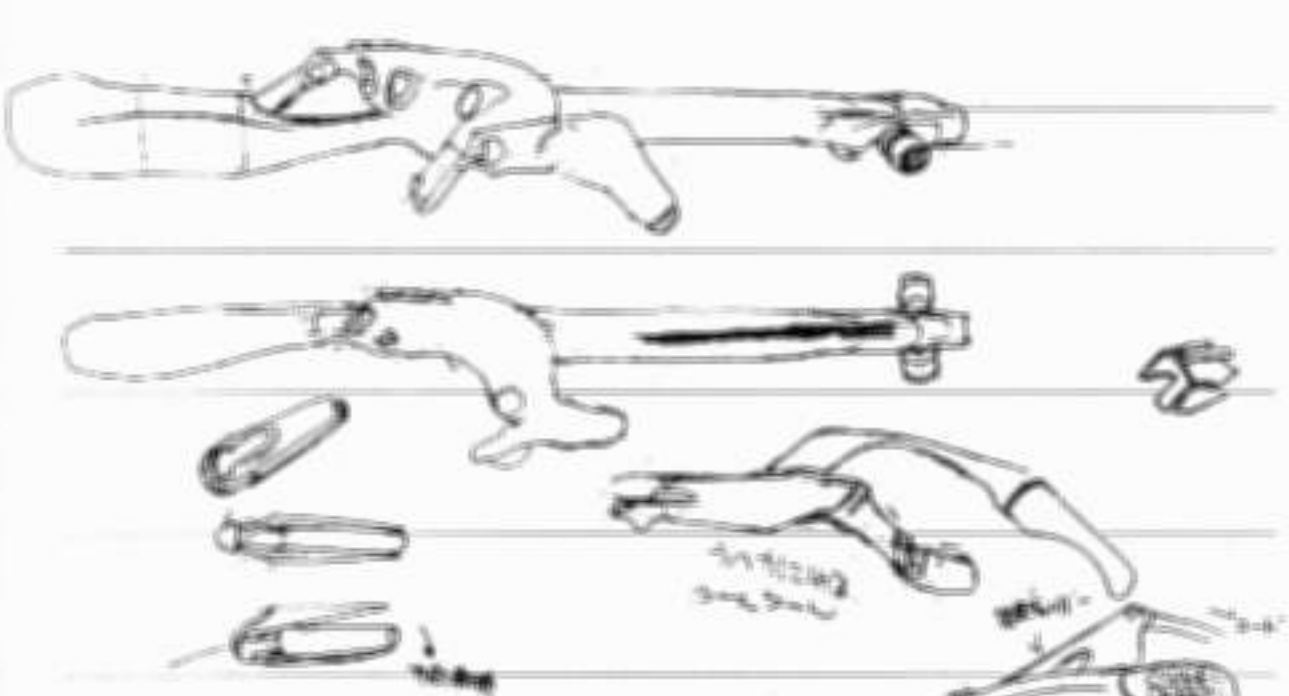

●ライフル型武器のごく簡単なスケッチ。直線的なデザインが下のポジットロンライフルに近いものがある。電力を使う強力な武器は、すでに形作られていた



●右上は拳銃型武器の構想ラフ。下のバレットガンでは、1の手ターレットがそのまま継承されている

バレットライフル

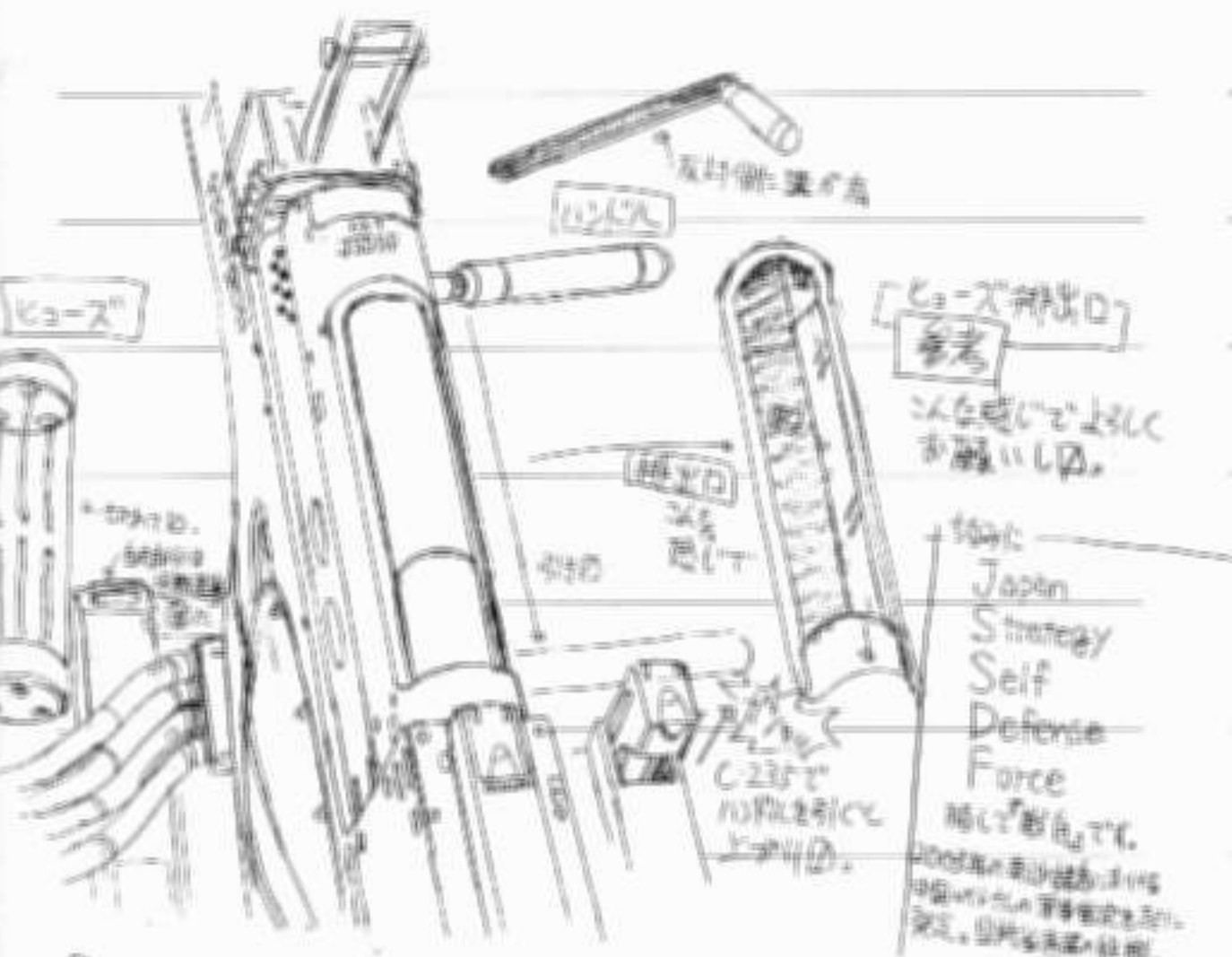

「ヒューズ」
参考
こんな感じでよくお話しする。
Japan Strategy Self Defense Force
最近のデザインで、
この武器のデザインは、
交差、日本の未来の技術。

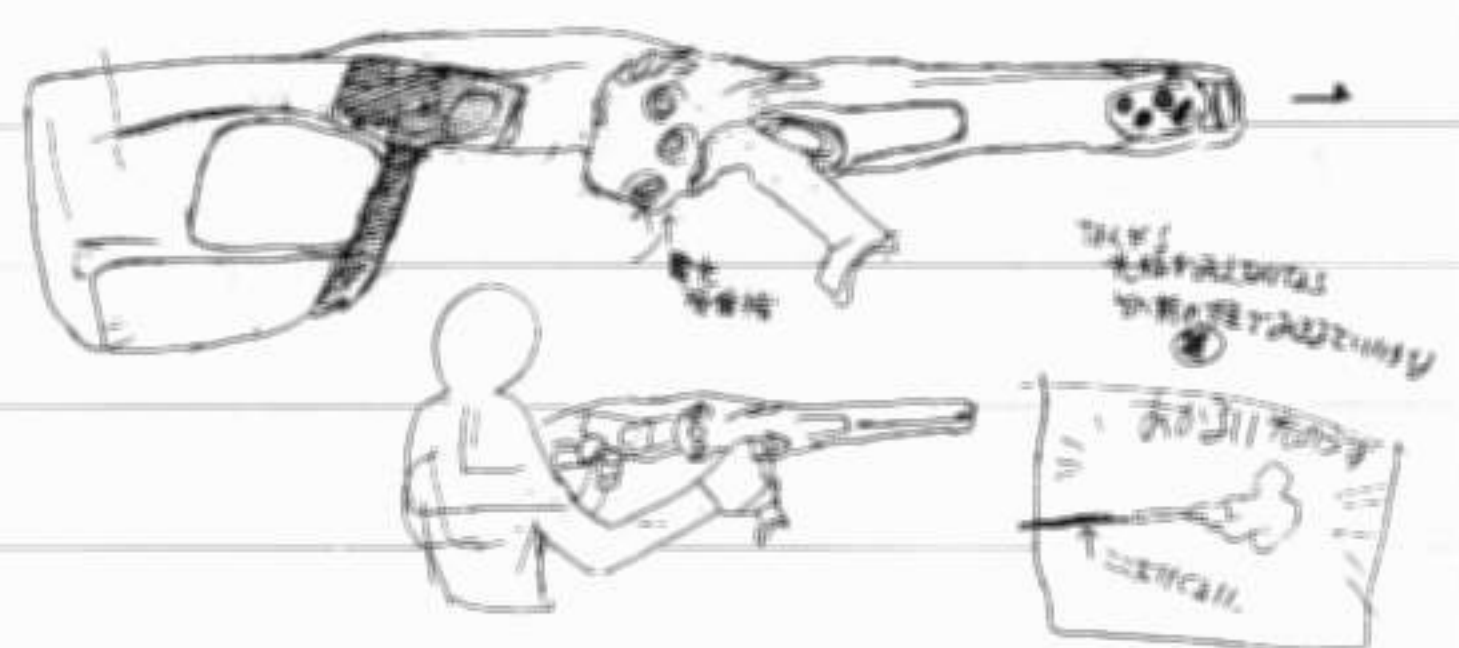
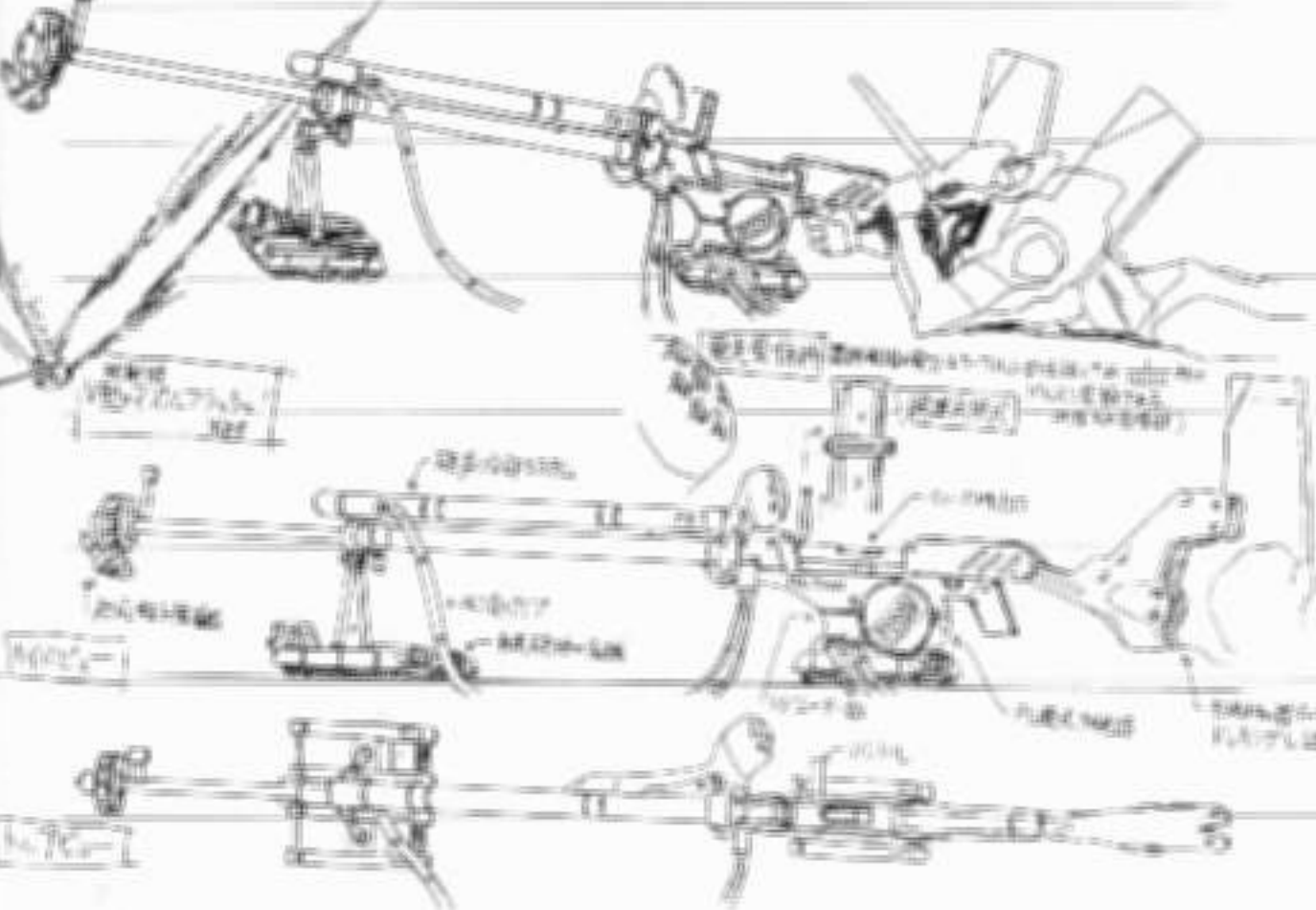

●ポジットロンライフル状の武器案。こうしたさまざまな武器のアイデアが、物語に登場した美しい形状のポジットロンライフルを生み出した

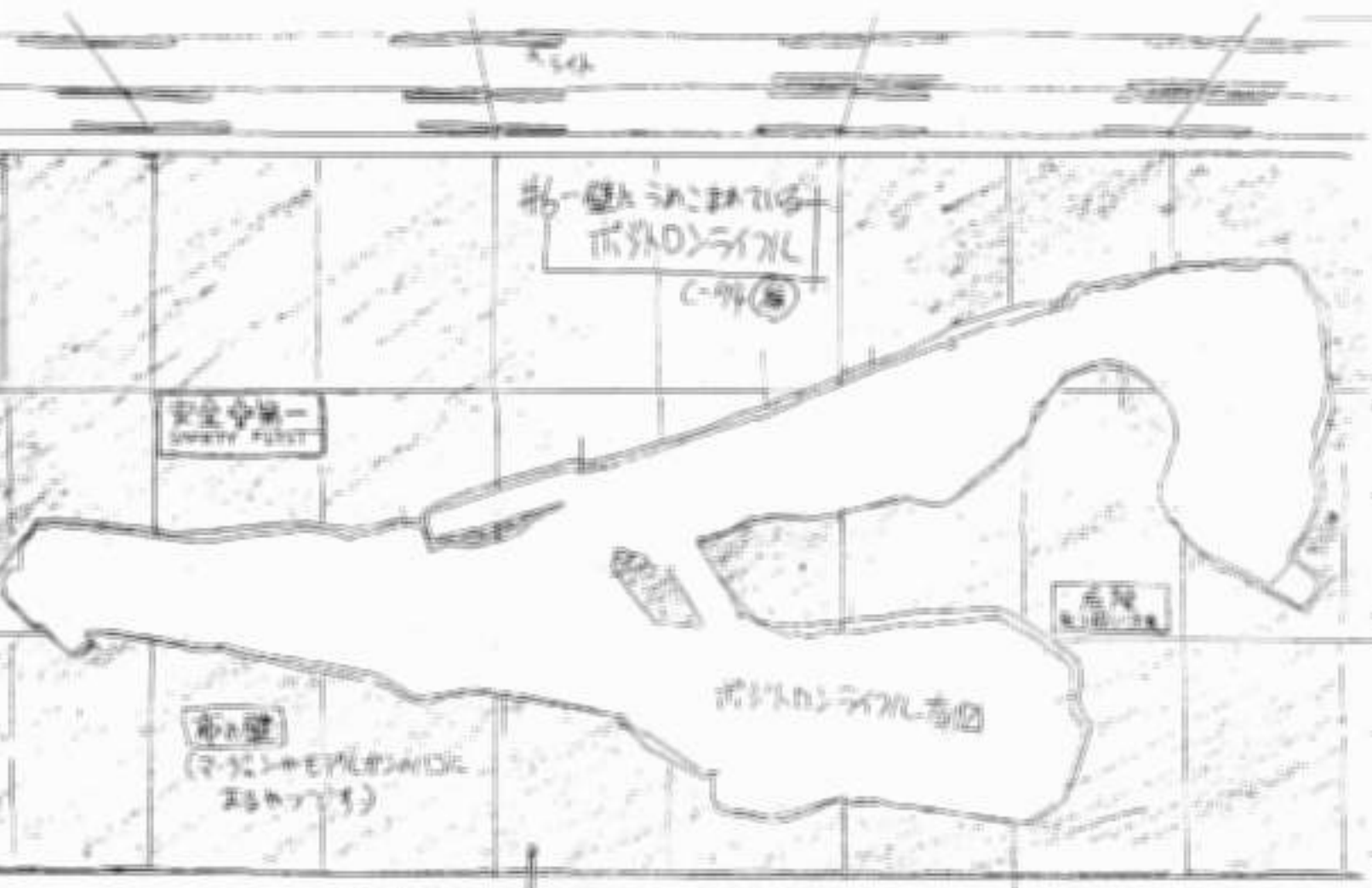

ポジットロンライフル

使徒キャッチャー

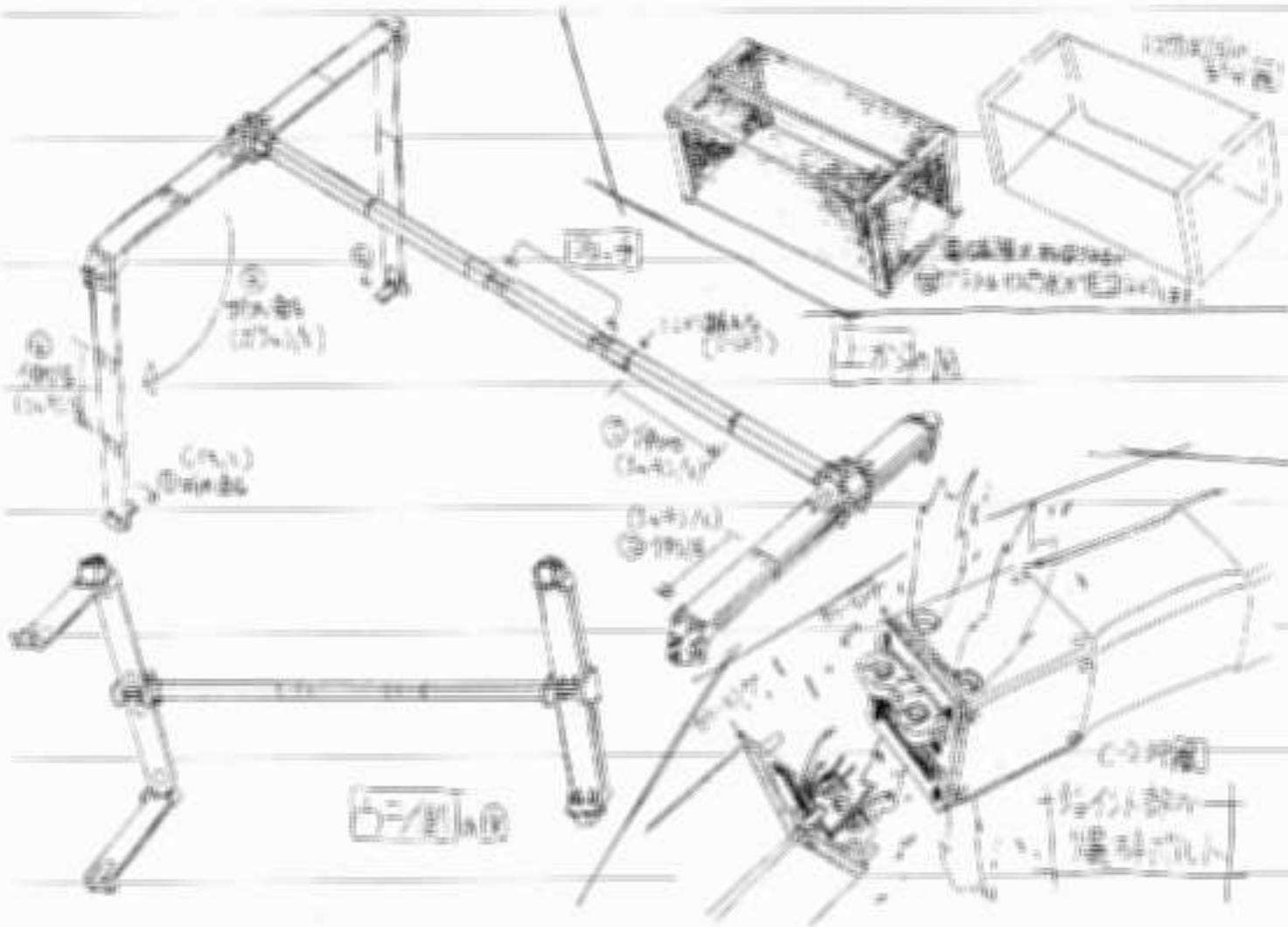

局地戦用エヴァD型装備

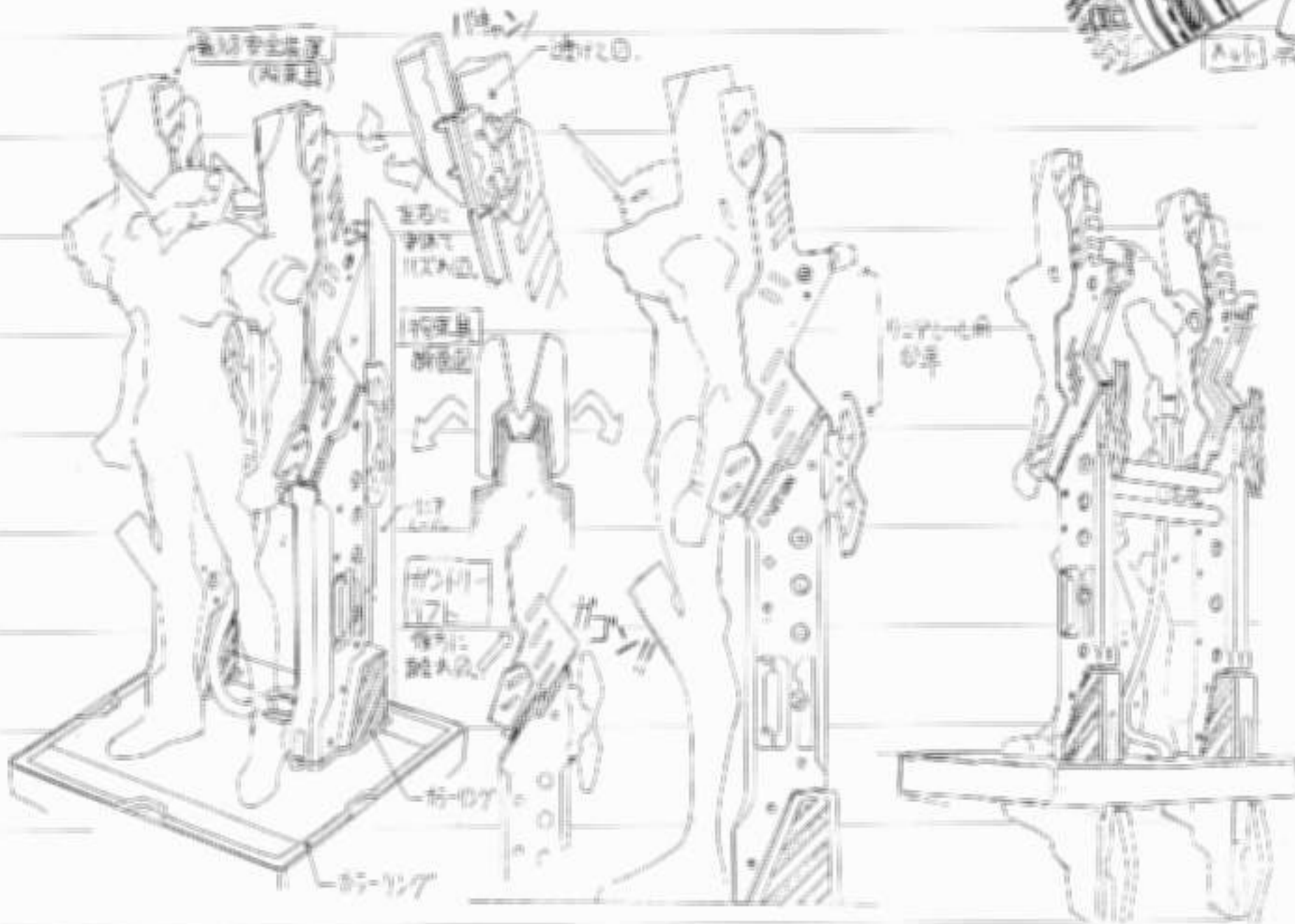
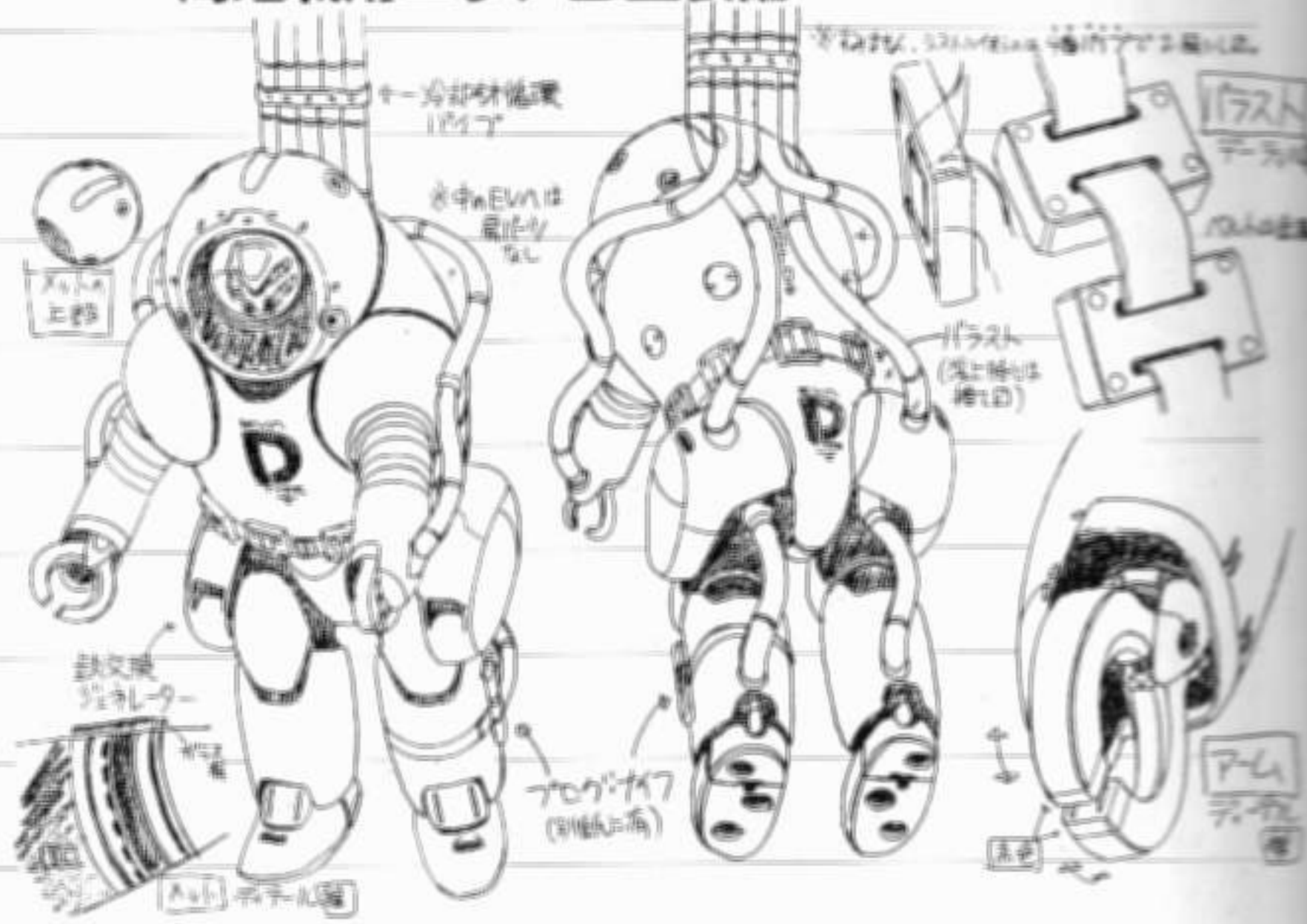

エヴァ専用輸送台兼拘束具

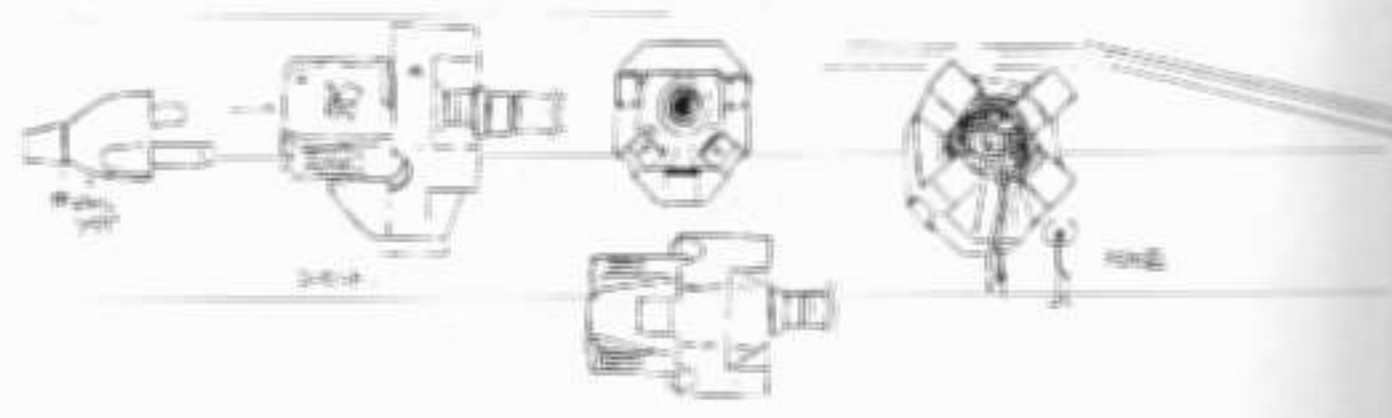

エヴァ電力供給コンセント

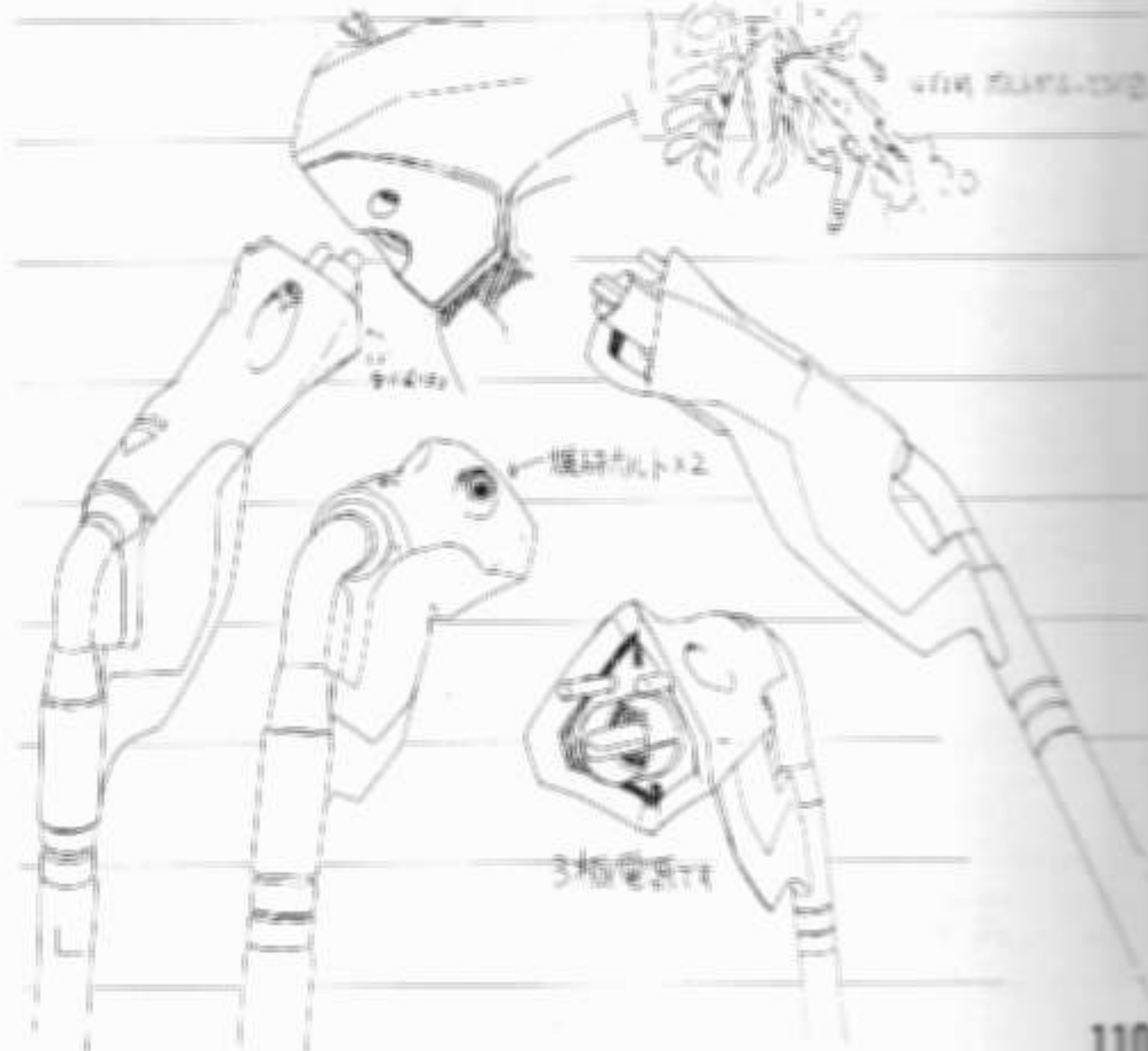

武器ラフ設定



エヴァ専用乾電池

キャラクターズ

The Official Art of EVANGELION

COMPLEMENTS PEOPLE



碓氷ハジメ

SHINJI IKARI

エヴァ初号機パイロットであり、物語の主人公。母・ユイとは幼少の頃に死別し、父・ゲンドウとも10年間離れて暮らしていたが、突然第3新東京市に呼ばれ、第3適格者（サードチャイルド）としてネルフの一員となる14歳。人との接触を嫌う内向的な性格だが、ミサトやクラスメイトらと接していくうち、少しずつ心を開いていく。

表情集





このように
固定時は
付きます。

スーツのフィットスライチ



胸のメカバネは
UP時よりして。

プラグスーツ



髪型等は
この中の
のタイプ。

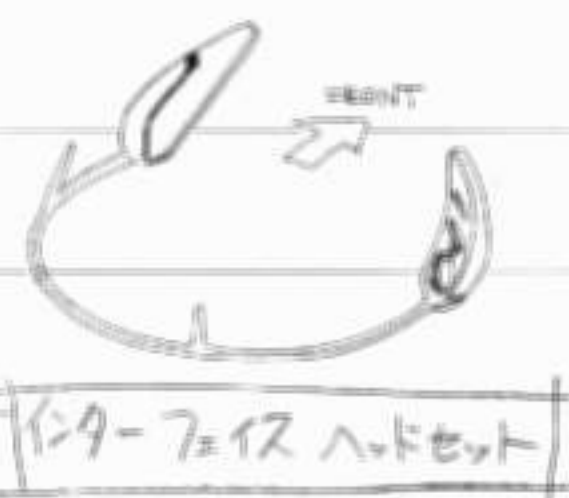

インターフェイス ハドセット

ツボの部分は頭の中へ
見えなく作り出す。
小さく見えないように作製してあり。



ハンド
モーター
アダプター
1.50
2.00
スーフット
スライチ
規格と異なるので注意してください。



体操着

このように
足は、
色は白か黒か
を統一してデザイン。

足は
白か黒
の統一。

シャツとパンツの中に
入れ替えるものは、

この下は冬は夏は



制服

from Scenes
チェロ弾き

(15話)



チェロ



シャツの裏に
透かし

ボタンと印
書き込み可

このように
透かし可

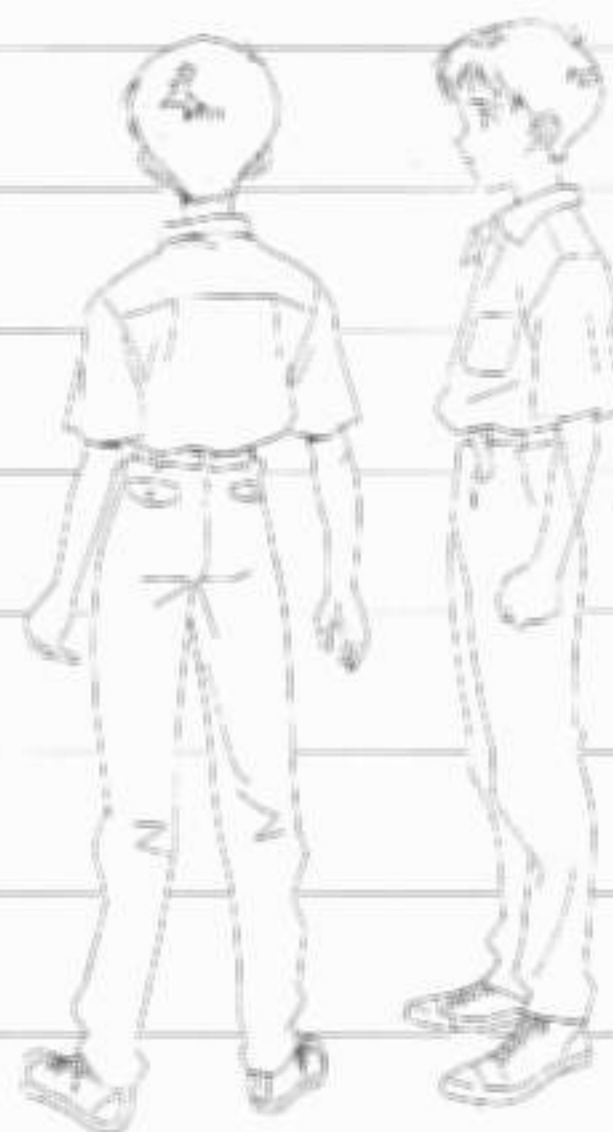

このように
透かし可



このように
透かし可

From Scenes

使徒内部でのシンジ(16話)

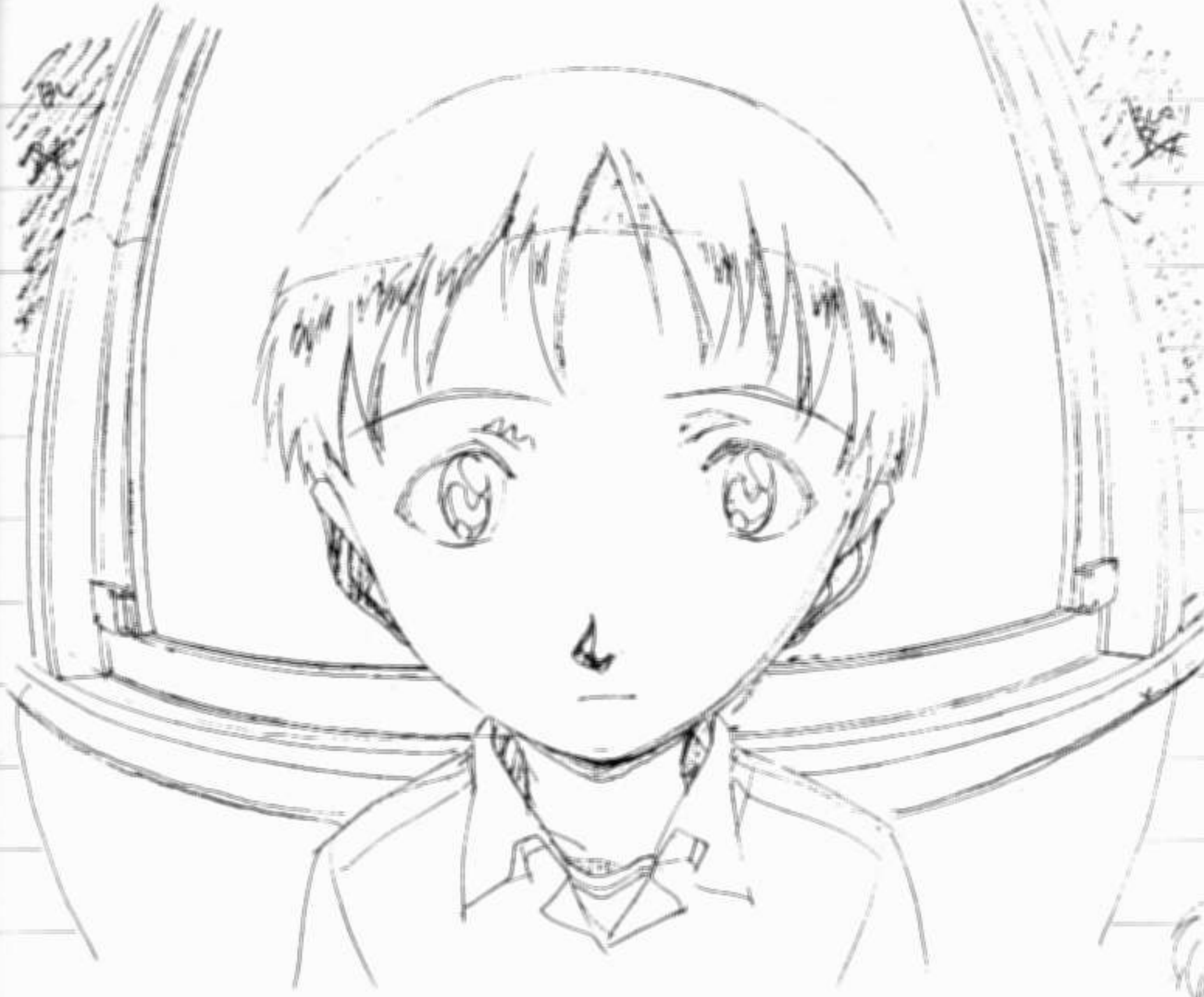

髪飾り:
アサと
同じ



コードレス
ヘッドホン
(2人共通)



ライン
2本付



ライン開孔



ペアヘッドホン(9話)

受信部(41周)

CORDLESS

耳かけスポンジ(ホコリ減)



ポロシャツ
+Gパン

私服



裸足です
(夏だし)

※注
シャツの寸法
夏の方が長くなります。

綾波レイ

REI AYANAMI

第一巻(第1話)の「ツアーストナードレン」としてエヴァの機体に搭乗するは、過去の経歴が抹消されている謎の存在。無口で感情表現に乏しいが、ケンダウに対してはある種の感情を抱いていて、彼女を助けたときに落ちた彼の眼鏡を大事にしている。シンジと同じように、他人と接することや次第に人間的な表情を見せるようになる。



表情集



このプラグスーツは、
通常のプラグスーツと
異なり、胸部に
00のマークが
入っています。

プラグスーツ



このプラグスーツの
胸のマークは
「00」と数字が
箱に有り。 (0024)

背中「0」の
数字有。 (0024)

ドUPの時は
こんな感じで
(0024、0025)



ちなみにシンジは
01
アスカは
02

胸部上側のマークは
00ですが、描きにくい
と思われる方は、00の
三角でかまいません。



00等と書いた方が
描きやすいと思います。

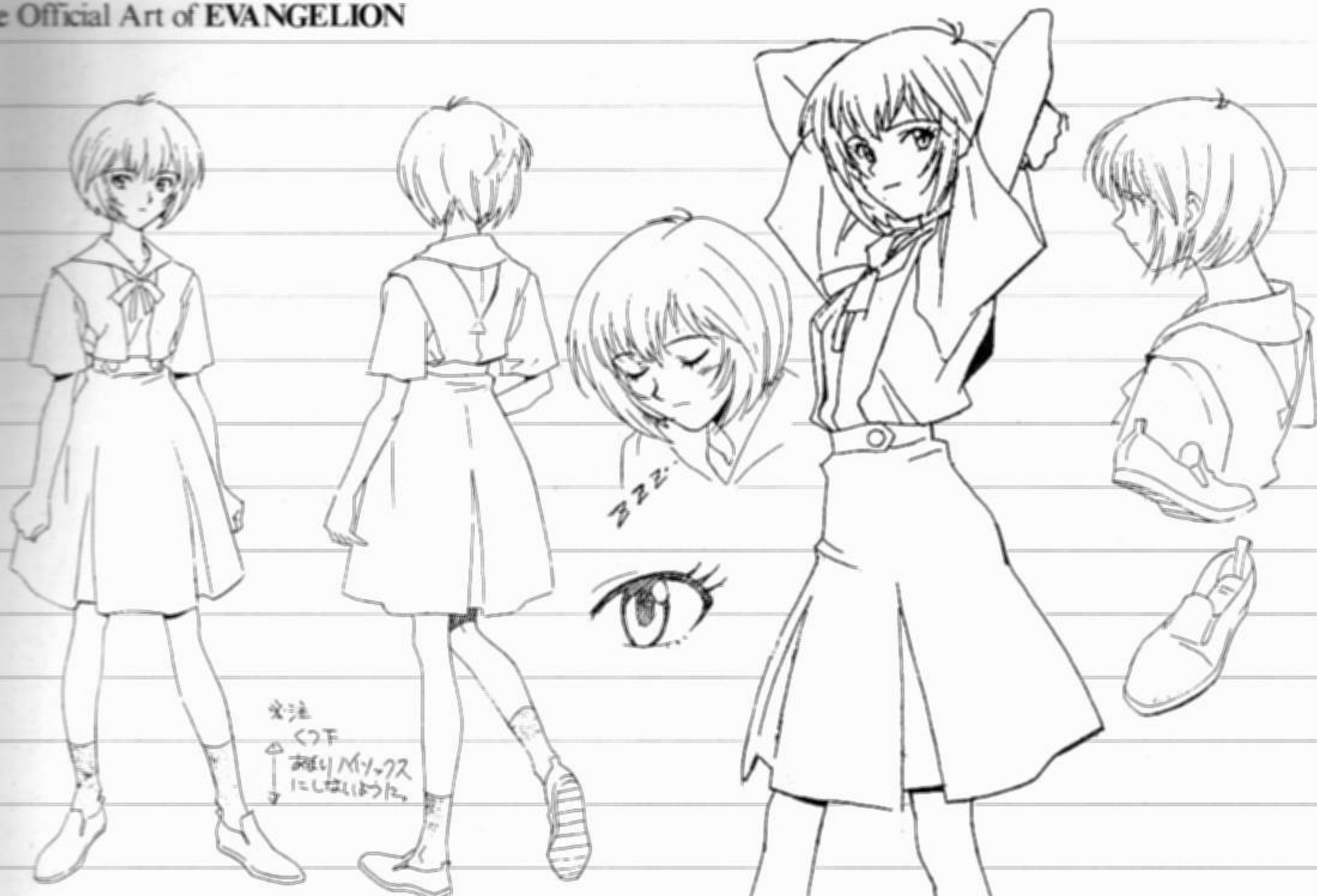

文注
 ↓
 下の
 裾はミックス
 にしてはうた

制服

カバン対比



いわゆるプラスチックカードです。



裏は無地一色24

ロング時はこんな感じで

実寸大

文字はタイモ・テアライターの
 書体です。(おひなまのやつ)



Properties

セキュリティカード
 (5話)

Properties
 カバン

Properties
 上履き



↑ シンジのと同じ型です。



足踏きシーンでは右手をつまみ(指の関節は)握りません。

包帯姿

from Scenes
カプセル内のレイ (15話)

from Scenes

体育授業中(15話)

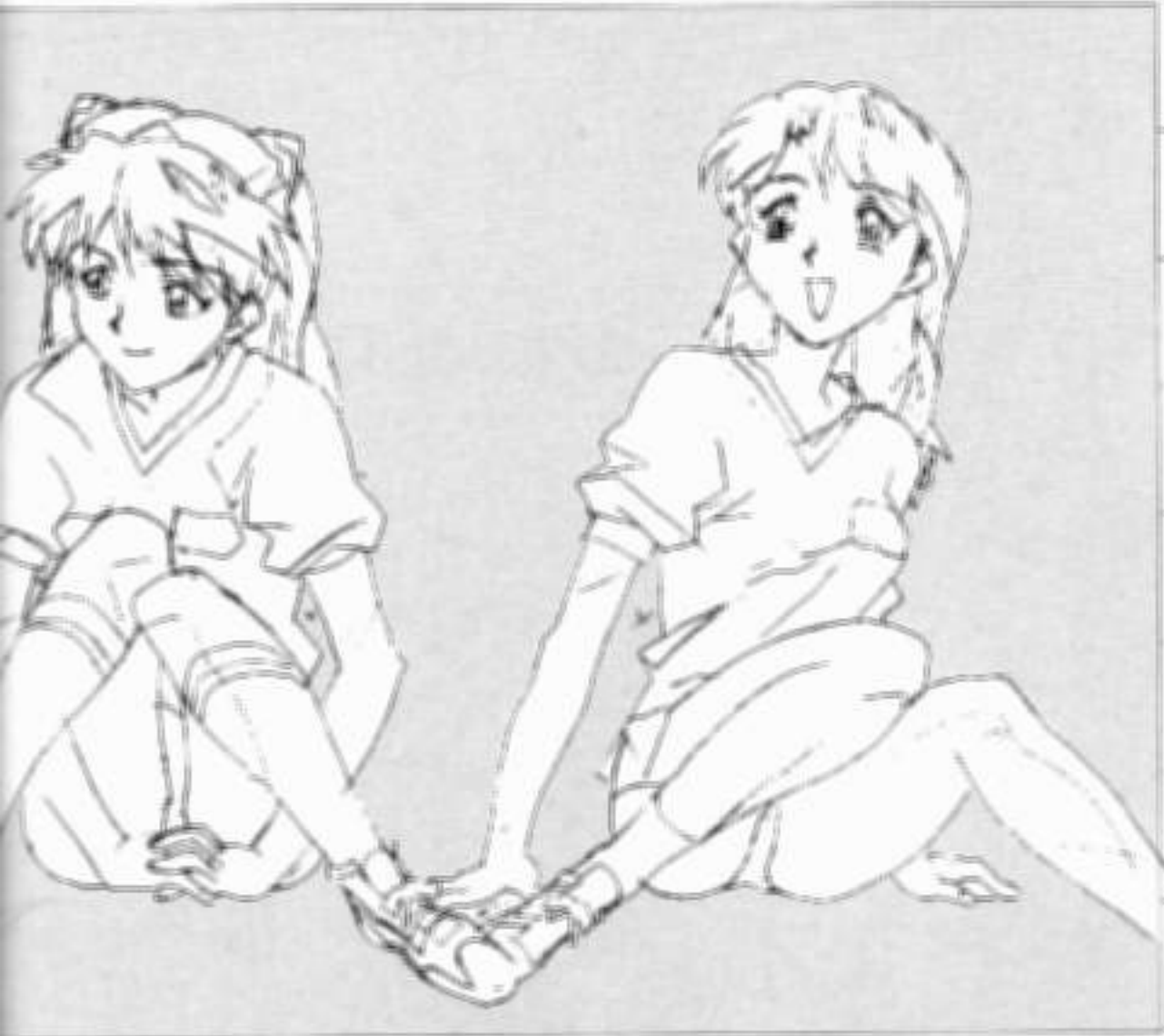

制服



Properties
カバン



表情集



惣流・アスカ・ラングレー

SORYU ASUKA LANGLEY

アスカは、訓練を受けた天才パイロット。日本人パイロットのリーダー。勝ち負けを気にせず、目的を達成するためにあらゆる手段を用いる。"あんなにかっこいいパイロットは見たことない"と、その高いプライドゆえに、ブライトが愛したときに自らも愛されたことがない。

from Scenes

ヒカリの告白にポーズン(18話)



水着(10話)



プラグスーツ

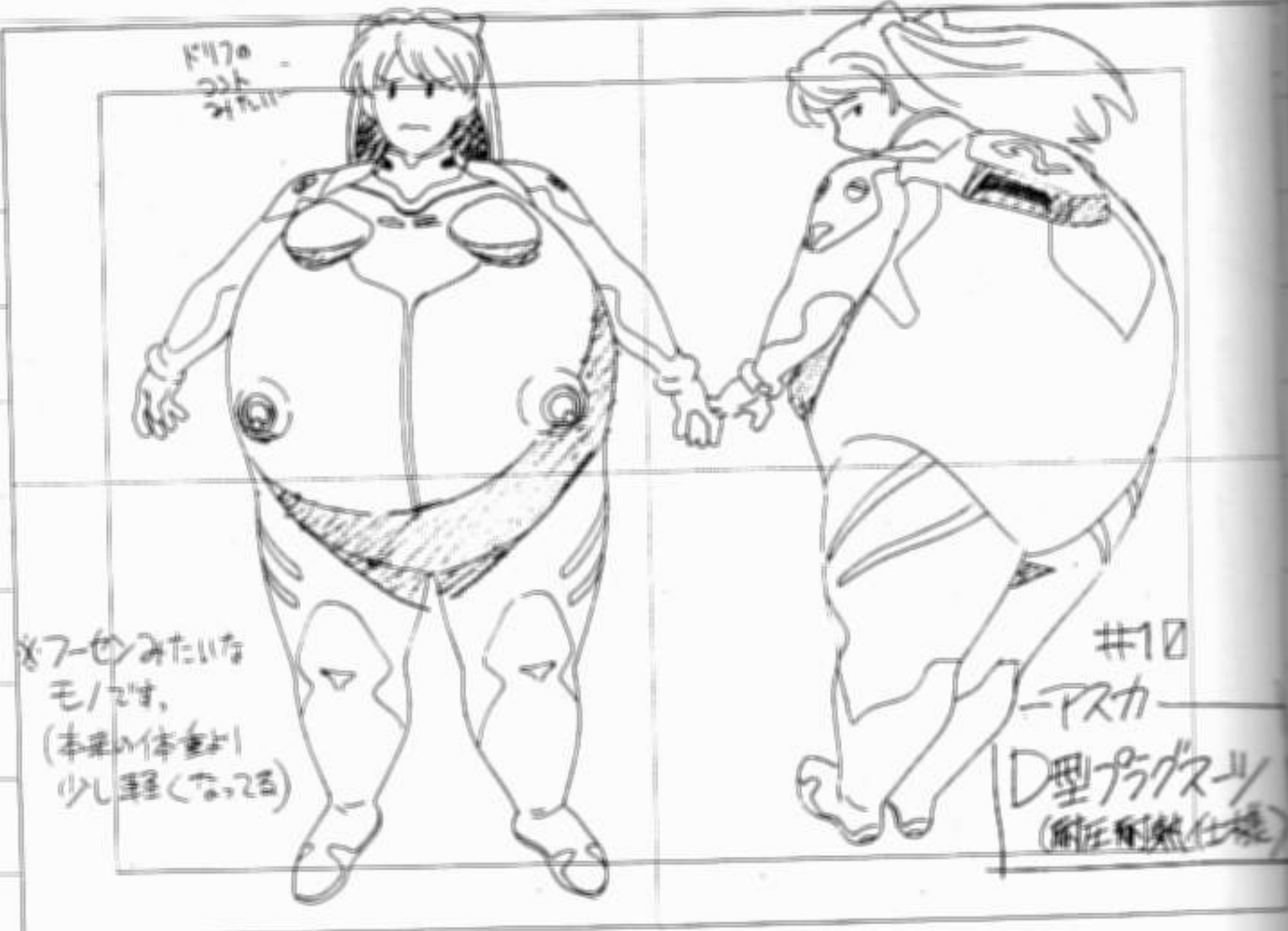

from Scenes
バスタオル姿(16話)



ベアルック(9話)



私服



◆15話

◆8話



◆10話

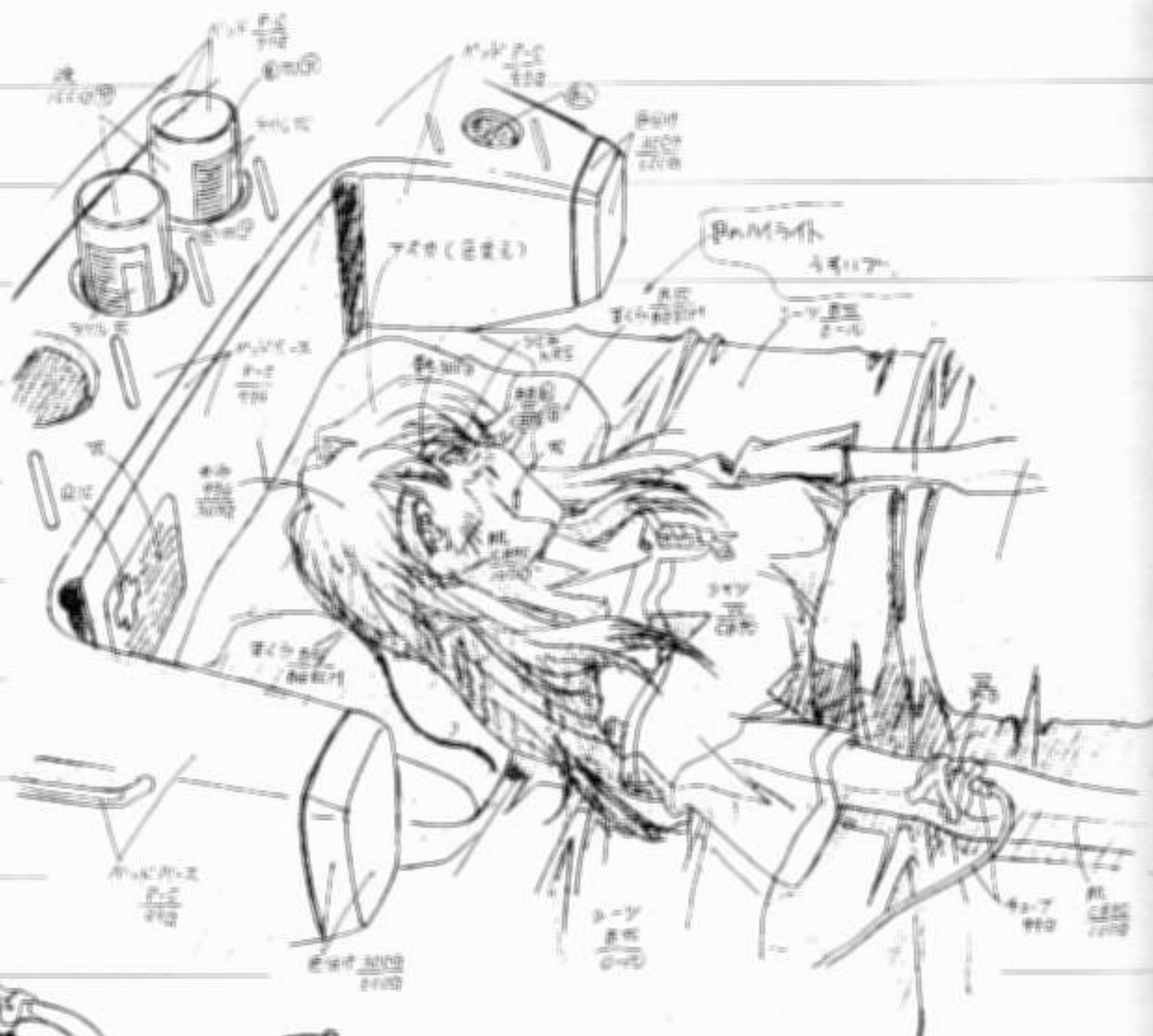

From Scenes
自己崩壊後(24話)



Properties
サルのぬいぐるみ



From Scenes
幼少時代(22話)

葛城ミサト

MISATO KATSURAGI

ネルフ本部戦術作戦部作戦員第一課所属。作戦部長として対使徒戦
略を立案・実行する。階級は、12話で一尉から二佐に昇進。シンジ
とアスカの保護者。ふた人は明るくて気さく、そしてズボラなお姉
さんだが、セカンドインパクトで失語症に陥るほどの深い傷を心に
負っている。リツコとは学生時代からの友人で、加持の元恋人。

赤ジャケット



表情集



ネルフ制服 (7話)



つなぎ (5話)

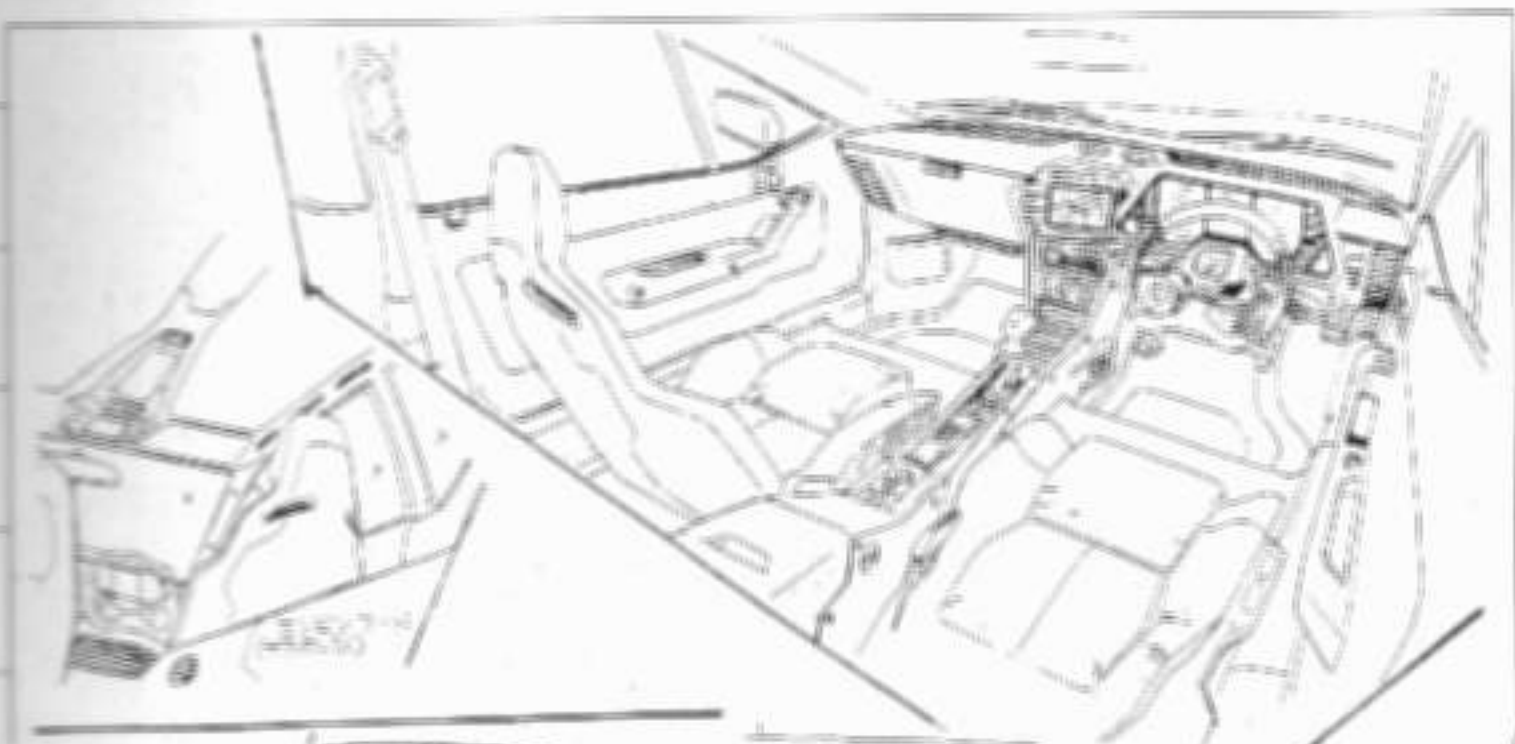

Properties
アルビーヌルノーA310(改)

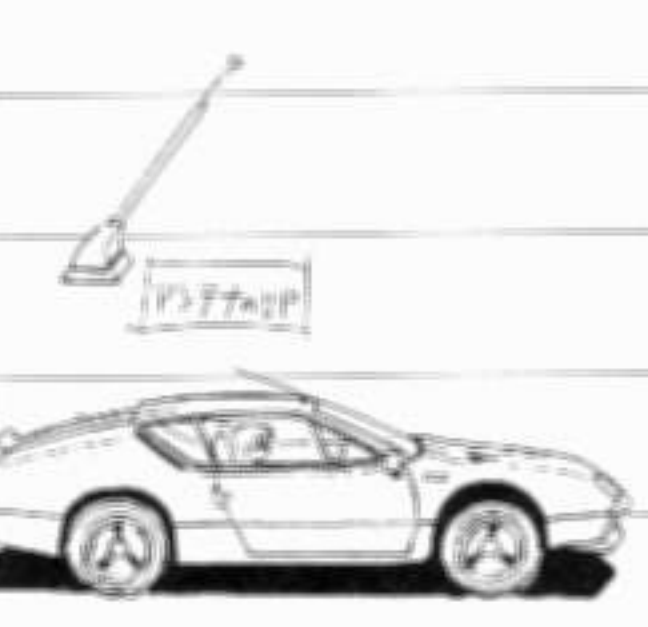
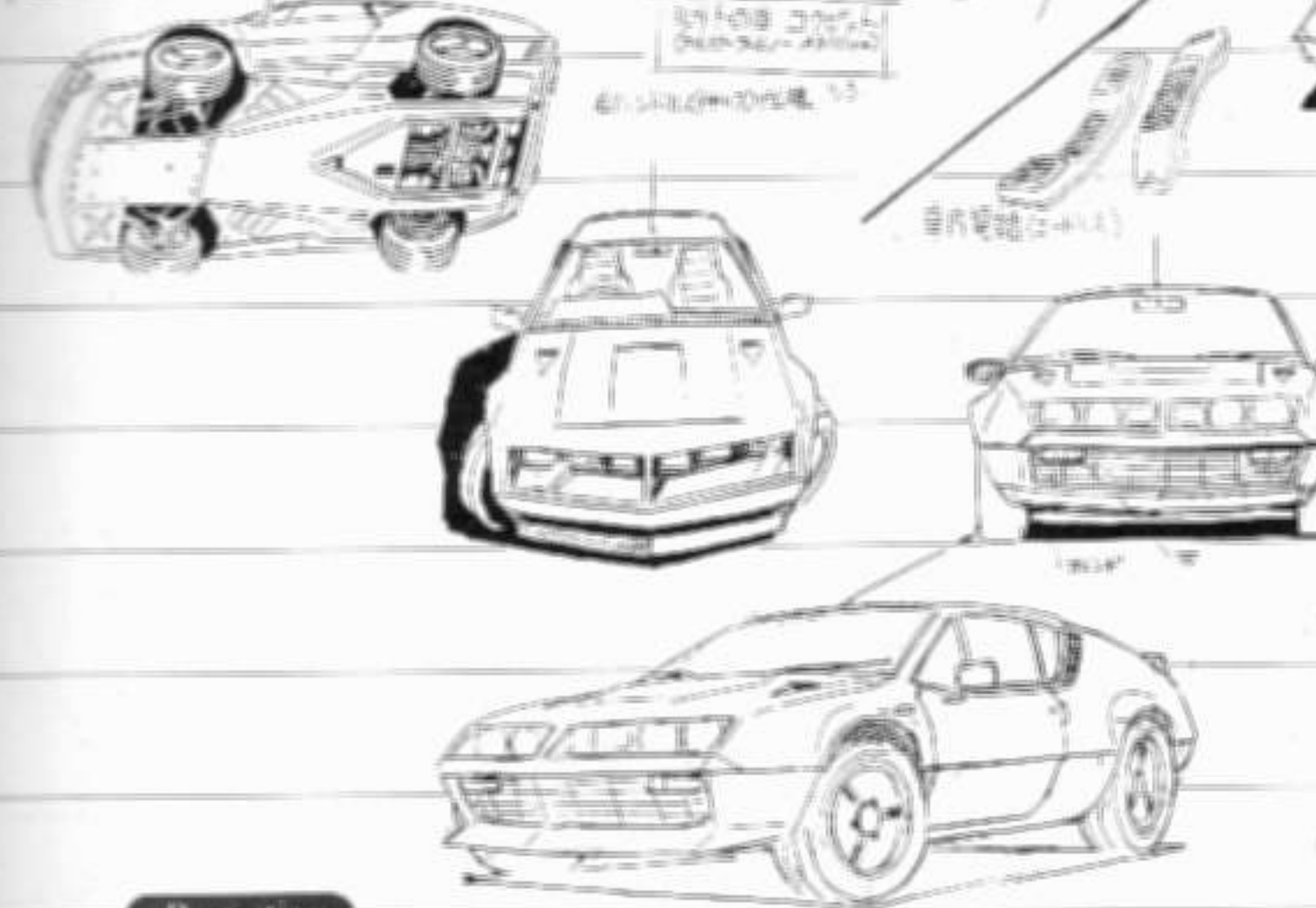

この車は
145ccのエンジ
ンが搭載されて
いるが、これは
EVANGELIONの
(ドライバーの) 専用車

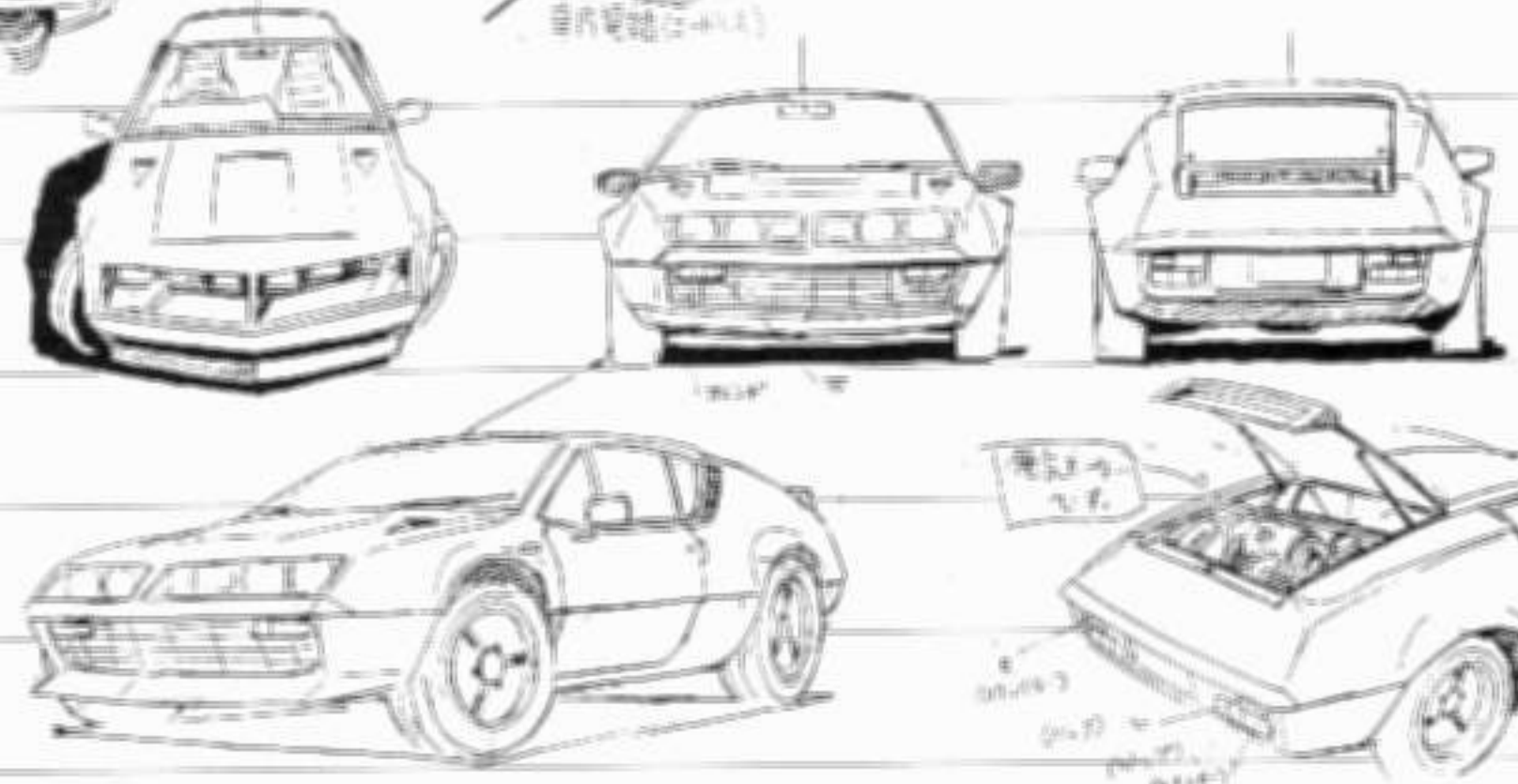

Properties
双眼鏡



防護服





7話



カササ



1話



レインコート



5話

はつね
色付あり

レニウ
1本にフィットします。



必要追加



15話

私服



2色
あり

部屋着



7話

カササ



裾裾なら7話!



輪弘

2話

カット
ジーンズ



胸のキス

包帯姿 (19話)

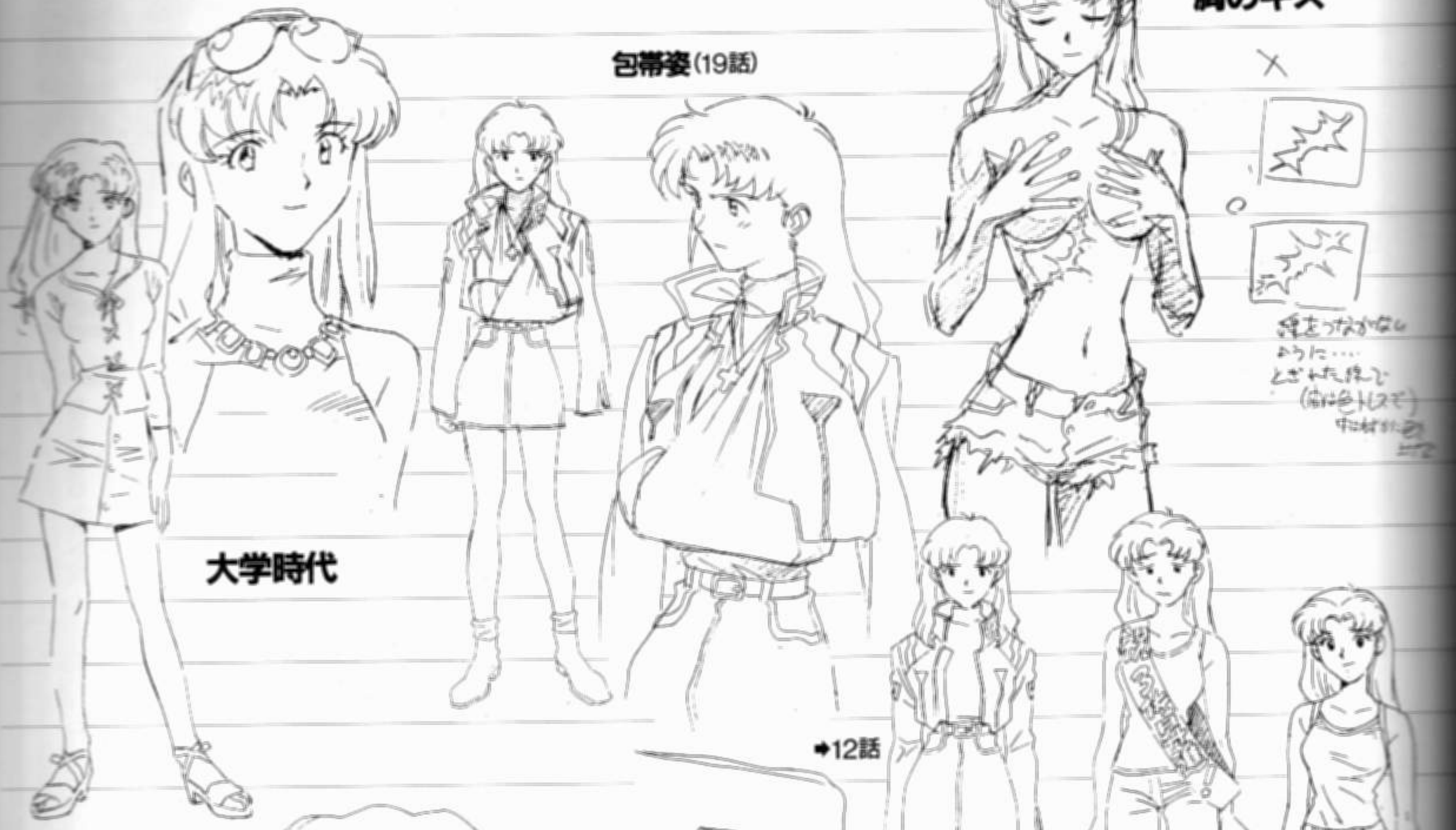

from Scenes
学食にて (21話)



Properties
襟章

ま、白のAFR (もま、6%
30%ほどは
10%くらい)
0.1%
白、黒、
赤、青、
黄、緑、
紫、茶、
+DFとスチール
(1.5%くらい)
とか...

後は何の色も
無地です

◆4話・パジャマ



赤木リツコ

RITSUKO AKAGI

セルフ本部長技術開発部技術一課所属。スーパーコンピュータ・M.A.G.I.の開発者・赤木ナオコ博士の娘で、エヴァの開発プロジェクト・E計画の責任者。冷淡で、旧友のミヤトにも木吉を誘うつもりがないが、心の中では女の情念が渦巻いている。母と同様に「マン・ドゥ」に心を奪われ、彼に対する想いが身の破壊を招いてしまう。

UP時の
*髪ハイライト
をトシ

表情集



*口の両端をト

*口の両端をト



上74ピル-BL



付サングラス
振返りの時です。



白衣



袖口は
上げます。



胸のV-7

*ハイライト
少なめに

ウェットスーツ



下の木着は
こんなので
よろしく



胸に
ハイライト
が要る

胸のV-7を5C

包帯姿



私服

大学時代



★5話



ショルダーバッグ
SHOULDER BAG

こんな感じ



バックル
Buckle

肩ひも
Shoulder strap

「1-スリー」
シャツの肩は
こんな感じ

ネックレス

フレット
下に付く
とこんな
感じ

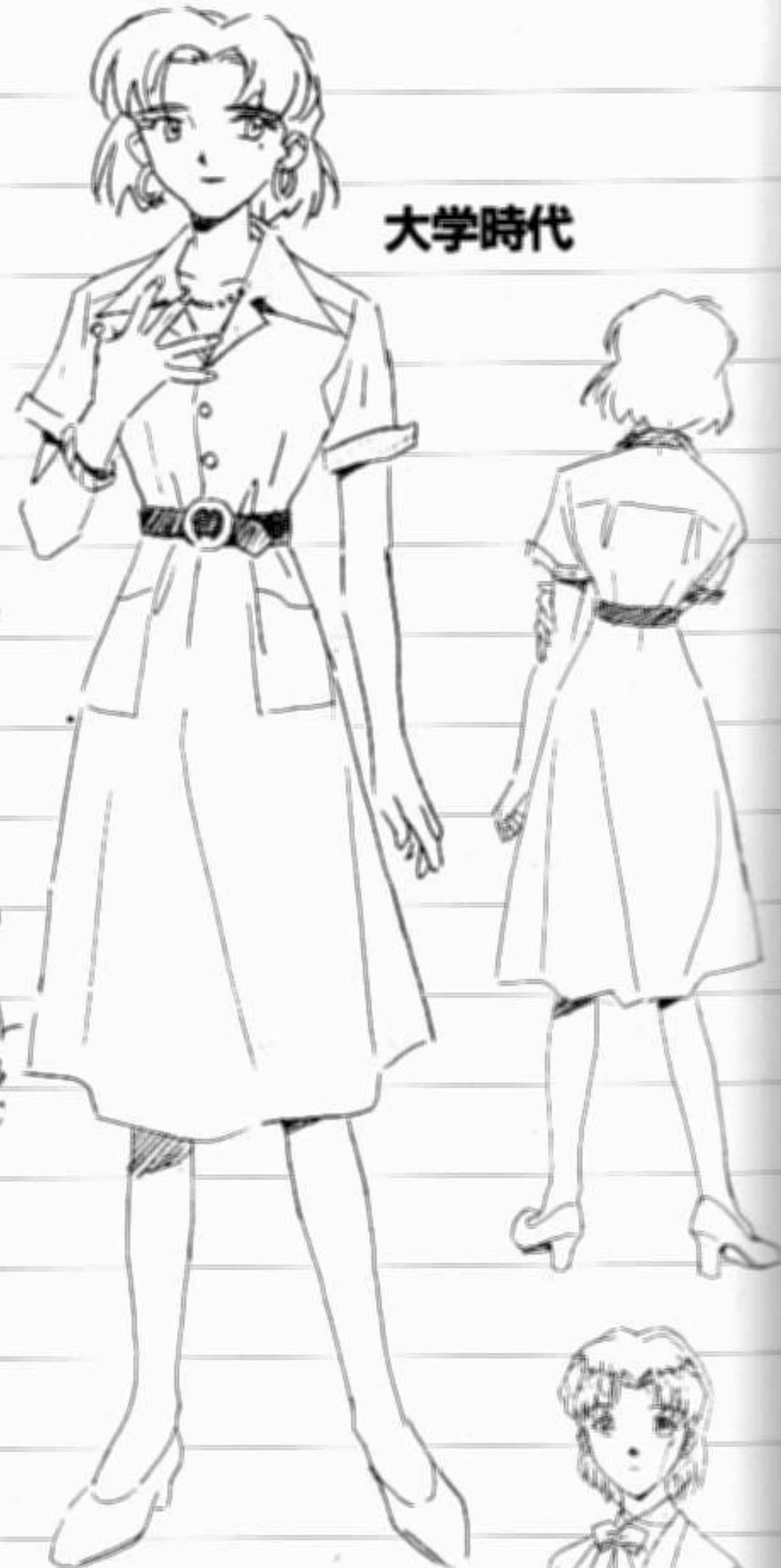

★7話

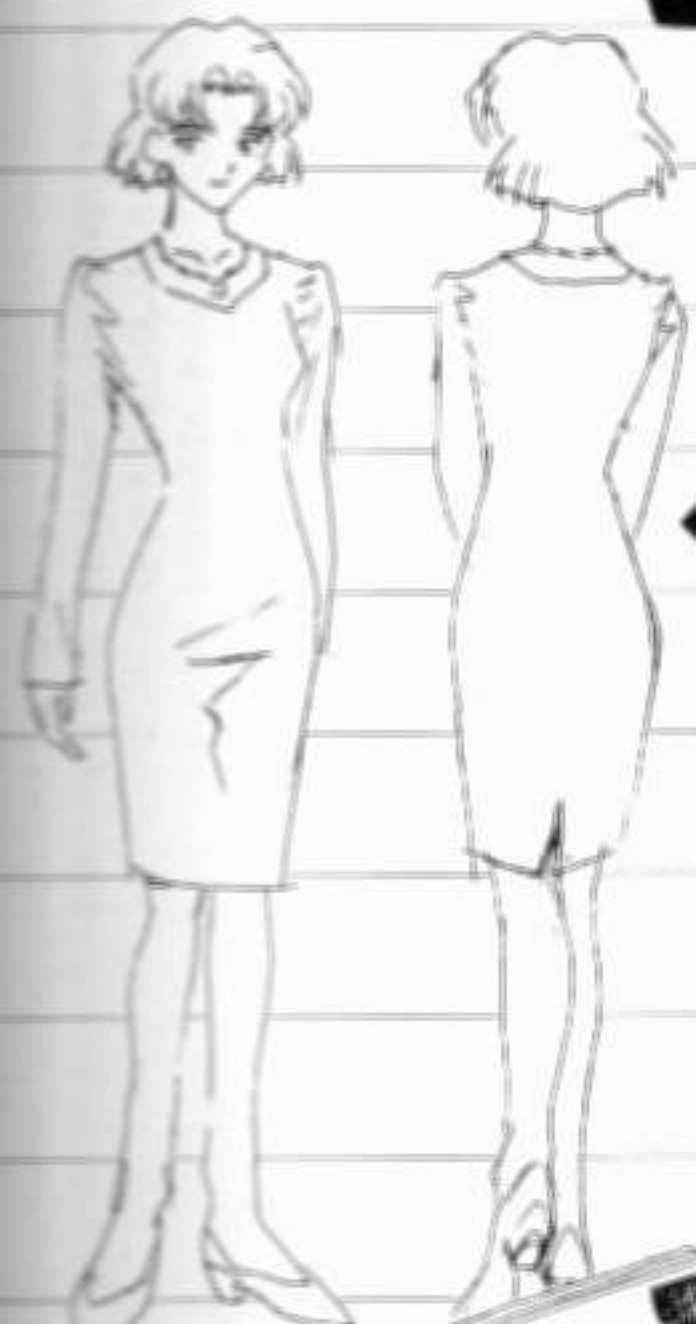

★15話



ベルト

ボタン

2-7の4
230-4

from Scenes
高校時代(21話)



こんな
感じで
デコの上の肌は
みません



ノート型パソコン



モニター(全共通)

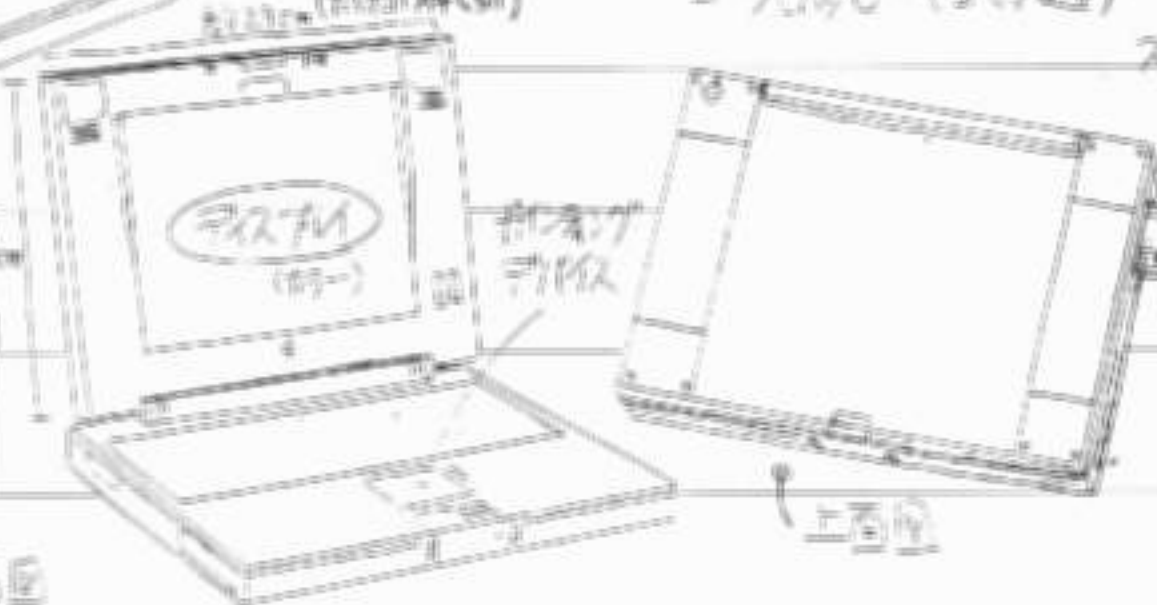

モニター (8.4in AP(S))

液晶

キーボード

20in

70cm

上部



碓ゲンゾウ

GENDO IKARI

人型化研究所の所長を経て、国産兵器の特務機関・ゲイルン、そしてオメガの司令官となる。使徒の研究・調査・せん滅を指揮する。トランスに、人類進化の方向と時を止める特殊プロジェクトの責任者でもある。目的のためには、手段を選ばない冷徹な性格の持ち主。

薄手の
ハイネック
シャツ

常レリアの三層構造ハイライト付です。

ハイライト
色レス

表情集

メガネが
ロング時は
たかの重さでOK。
ヒゲ
あまりアガアガして
短かい事です。

オメガの
時

オメガの
時
?

水
常時手袋
はめてます。

なんでもして
めがねで目。
(オメガの方は目のUVカットのいい目をして、
必ずしもこの設定に合わせなくても良いです)

Properties
メガネ



加持リョウジ

RYOJI KAJI

セルフ特殊警察部に所属し、政府内務省の調査員でもあるダブルスパイ。ドイツ支部よりアスカ、ミカヅキ、そしてアダムと称される物体とともに帰国する。ミサトの学生時代の恋人で、アスカの憧れの男性。女性には軽いが、人生を真剣にしているような部分をもつ。

表情集

表情
基本的に動かしません。

153の色



from Scenes
大学時代(21話)



私服
15話・スーツ

この服にはセーフティベルトがない。
(注) 11話の設定にセーフティベルトは関係ありません。

47" 20.75"

Properties
IDカード



伊吹マヤ MAYA IBUKI

ネルフ本部技術員一課に所属する赤木リツコの部下で、階級は「副・通信長」。中央作戦司令部において、エヴァの操縦者をモニターするオペレーター。運動神経的なところがあり、ダミープラグの使用に難色を示す。

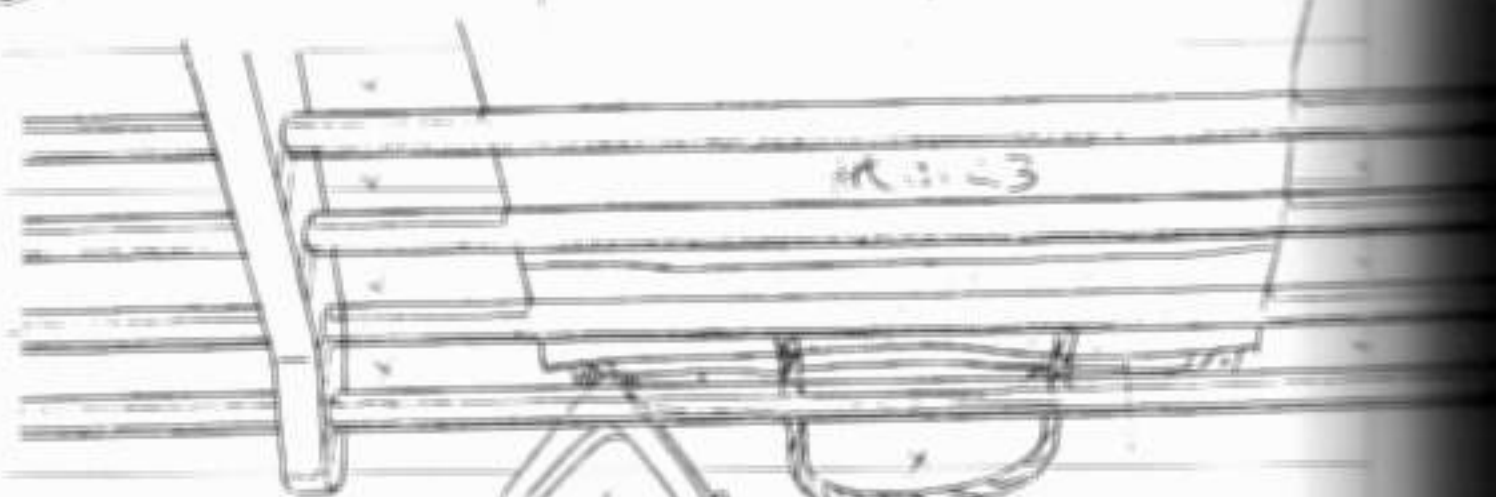

from Scenes
私服(11話)



日向マコト MAKOTO HYUGA

ネルフ本部中央作戦司令部作戦局第一課に所属し、主任としてオペレーターを務める。階級は「副・首席の上級員」。ある日サトに対して憧れにも似た感情を抱いていて、サトのために危険な任務にあたる。髪色は「黒」。



青葉シゲル SHIGERU AOBA

ネルフ本部中央作戦司令部付オペレーターで、日岡とともにもっとも情報分析を担当している。階級は「副・首席の上級員」だが、副司令である冬月の可能性が高い。趣味はギター。



相田ケンスケ KENSUKE AIDA

第七中学校のシンジのクラスメイトで、トウジとは親友。ミラタリー＆メカマニアで、エヴァへの興味からエヴァの搭乗者になることになり、シンジに誘われてエヴァに乗るが、他徒の侵入で機体を取られてしまう。

鈴原トウジ TOJI SUZUHARA

シンジのクラスメイトで、睡魔の熱血漢。シンジの初めての戦闘で妹が自衛したことから、シンジに怒りをぶつける。後にフォースナルドレンに選ばれ、エヴァ3号機に乗るが、他徒の侵入で機体を取られてしまう。

制服



私服



Properties ビデオカメラ

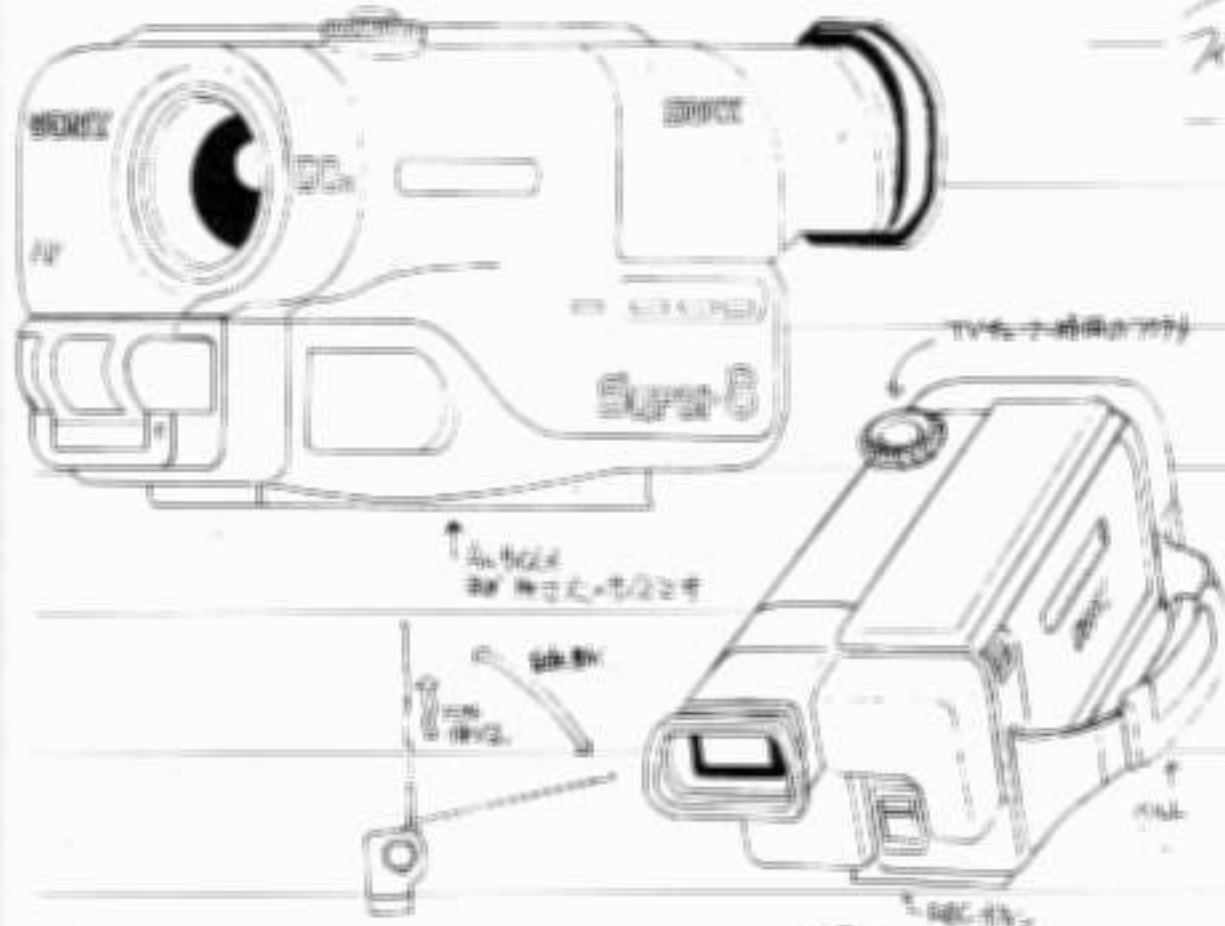

Properties カバン



表情集



表情集



ジャージ姿



洞木ヒカリ
HIKARI HORAKI

シンジたちのクラスメイトで、学校委員長。正義感が強く、トウジたちに嫌たられるが、実は、ひそかにトウジの「優しいところ」にひかれていて、ユズメという姉とノゾミという妹がいるが、物語では2人は登場しなかった。



エプロン姿 (17話)



パジャマ姿





15年前

RED
UP時ハロイト
女

キール・ローレンツ

KEEL LORENZ

人類補完委員会、そして、世界を陸から操る巨大組織、ゼーレの中心人物。ゲンドウとは古くから面識があったようで、2人だけで会話を交わすなど、明らかに他の委員たちとは違った態度を取る。



人類補完委員会

伊のマスクの蓋はひらく。

ハロイト



作業員



作業員

作業員



ペンペン

PEN?

新種の温泉ペンギン。ミサトの同居人であり、彼女のマンションにある温泉浴場の部屋に住んでいる。大の風呂好きで、風呂に入っていればゴキゲン。知能も高い。

ハイライト



ネルフ諜報員

2015/1/17
10:00

軍司令



空母関係 (8話)



from Scenes

謎のおばさん (15話)

時田 (7話)



学校関係

ツツジのクラスメート (男子)



GRUEL AMGEL

The Official Art of EVANGELION

使徒



サキエル

SACHIEL

15年ぶりにその異形を人類の前に呈し、初めて日本本土を襲った第二使徒。腕から光の槍を放つ。●地帯の攻撃で、第二の頭部が出現。両腕からの光線で第三新東京市を破壊した。初豆種の攻撃に傷つき、自爆する。

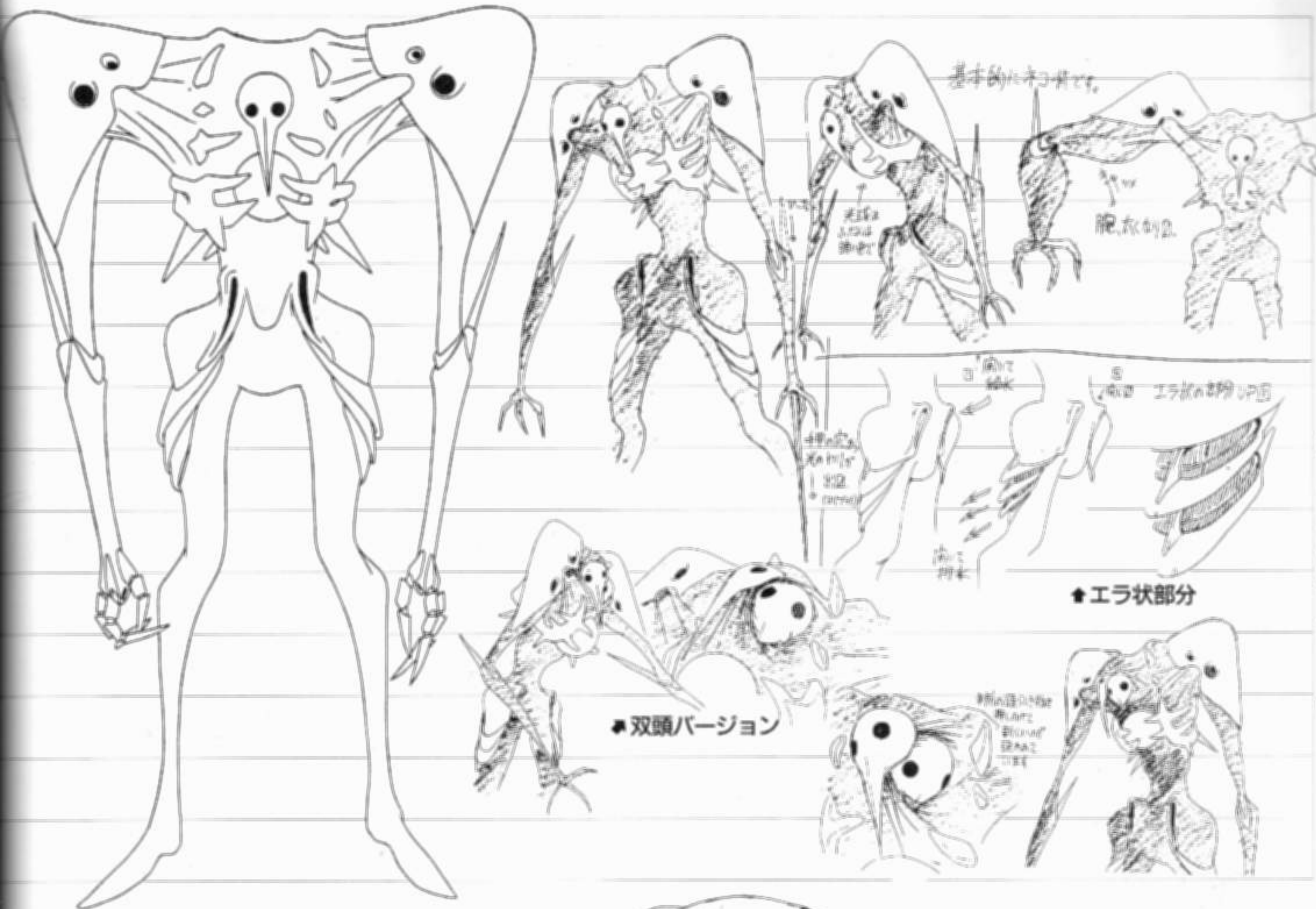

シヤムシエル

SHAMSHIEL

飛行形態から戦闘形態へと形態を変え、両腕状の部分から伸ばした二本の光のムチで攻撃する第四使徒。その力はエヴァの巨体を軽々と持ち上げられるほど。●初豆種のプロダ・ナイフを光線に変えたことにより、活動を休止した。

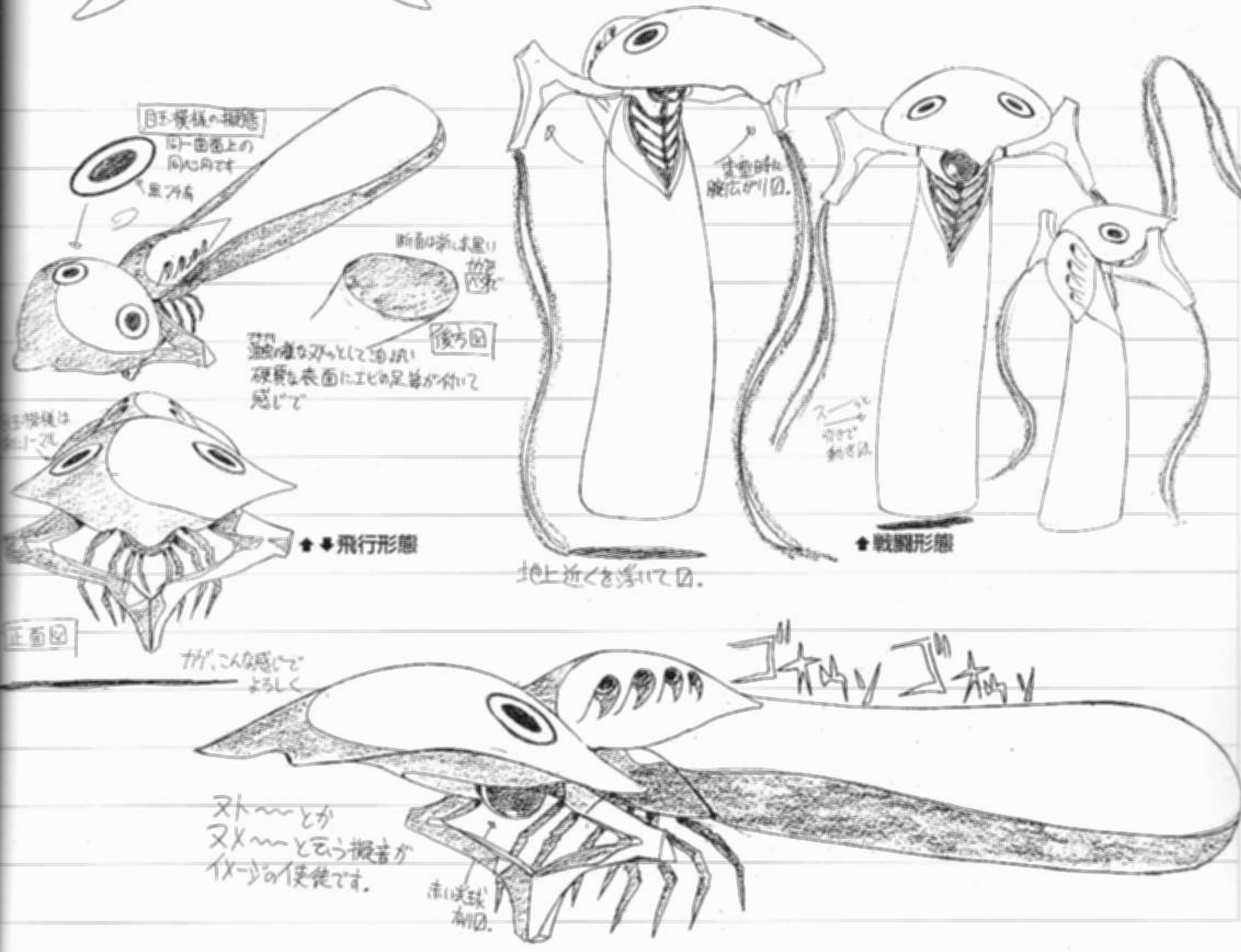

ガギエル

GAGIEL

加賀の輪船で「アダム」を運んで太平洋（伊豆近海と
熊鷹）に出現した。アスカが初めて襲った第六の使徒。
口内に侵入したミサト機に口をこじあけられたところへ、
護衛艦が侵入、その船撃と自爆によって海中に散る。



• 口部のデザイン
変更して新機。
• 対比の変更あり。
EVA
の機体サイズ
を参考。

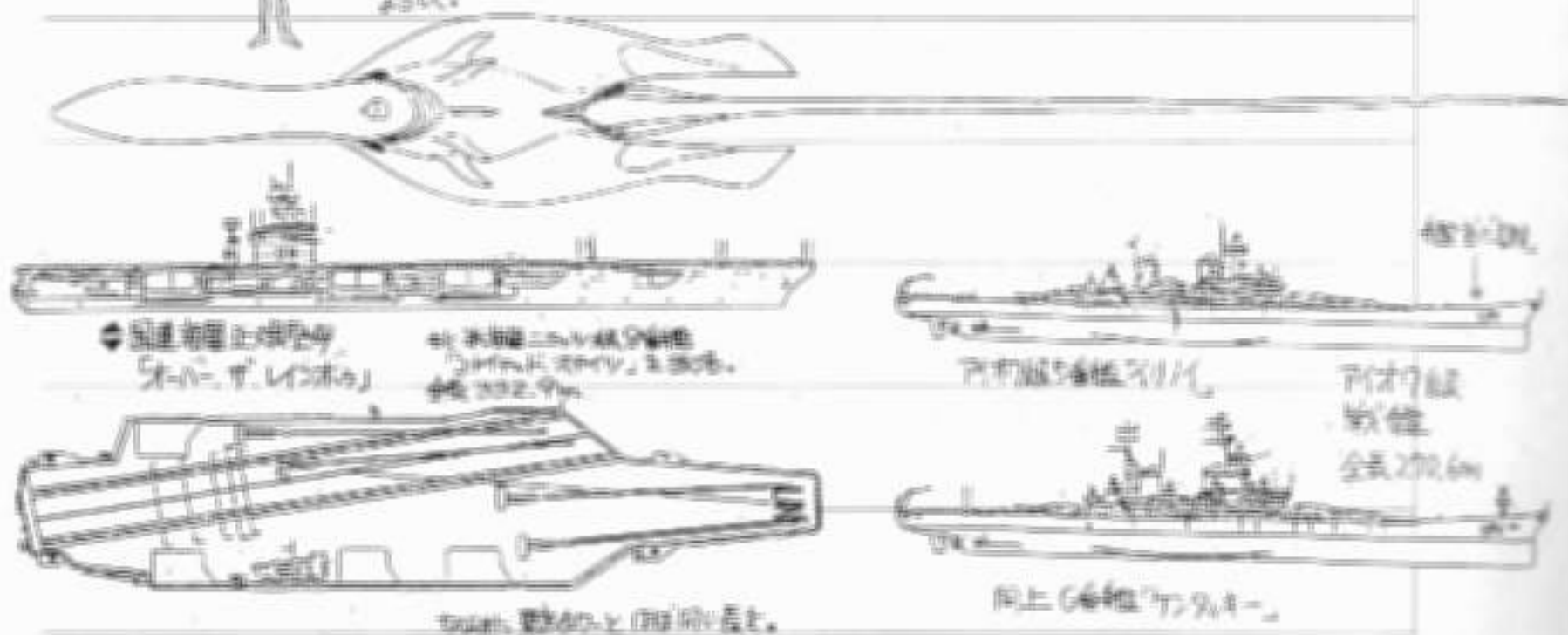

• 駆逐艦 聖多美丸
5000トンの艦

• 潜水艦 伊勢丸
2000トンの艦

• 潜水艦 伊勢丸

• 潜水艦 伊勢丸

• 潜水艦 伊勢丸

• 潜水艦 伊勢丸

対比図



• 潜水艦 伊勢丸
の機体サイズ
を参考。

イスララフェル

ISRAFAEL

紀伊半島沖に潜伏していた第七使徒。ミサト機の長刀を交
けて2体に分離。一度は初見機とミサト機を敗退させた。
特別に「シンクロ」に成功した初見機とミサト機を前に合
体したところ、核による機体の命中、爆死した。

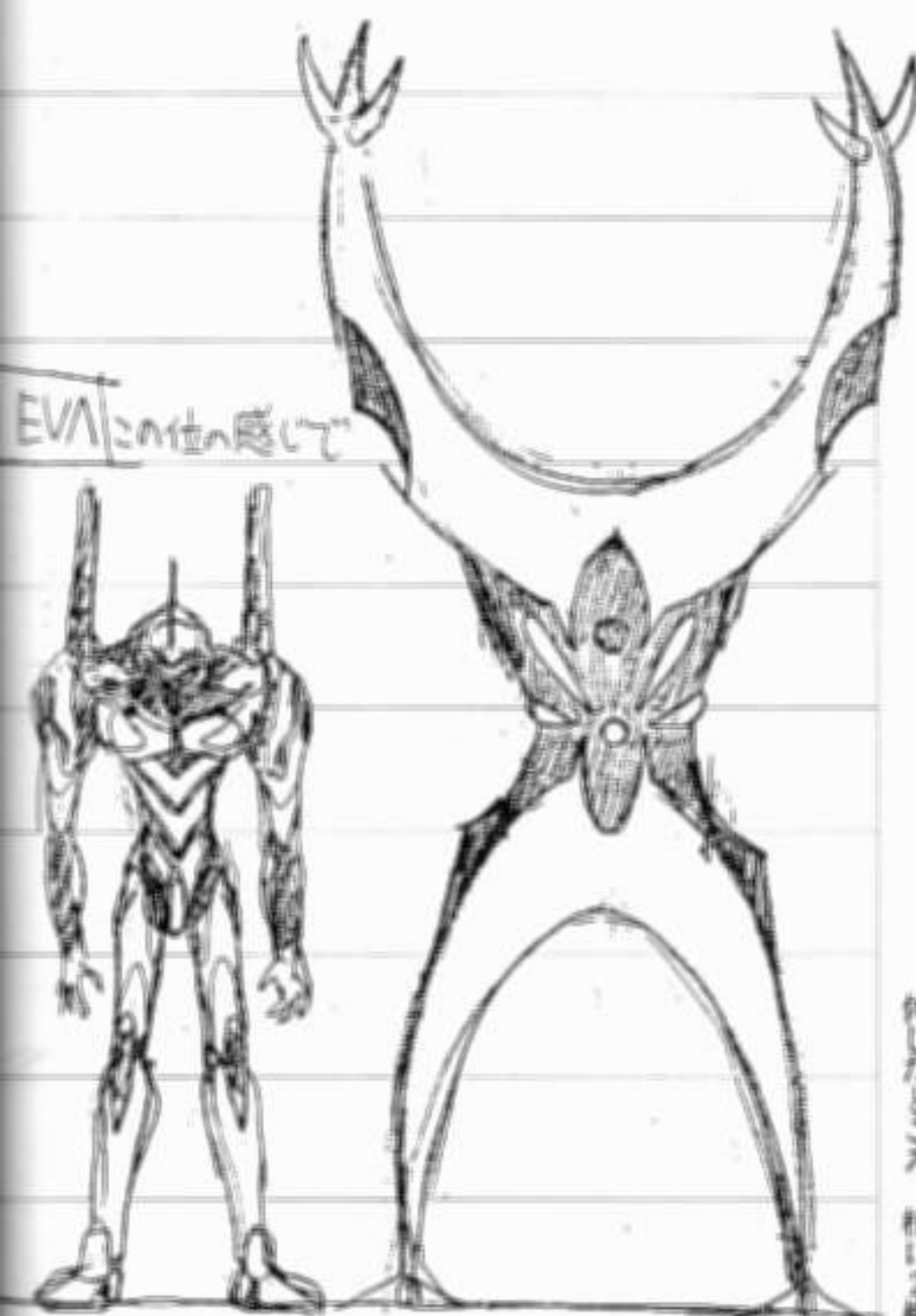

顔のデザイン
EVA
の機体サイズ
を参考。

サンダルフォン

SANDALPHON

浅間山の火口に眠っていた第八使徒。ネルフの捕獲作戦
の最中に覚醒し、船底のよさな姿から羽化した。マダマ
の中でも自在に活動が可能。熱膨張の原理を応用した火
災機の、冷却液による攻撃を受けて絶命、分解した。



• 潜水艦

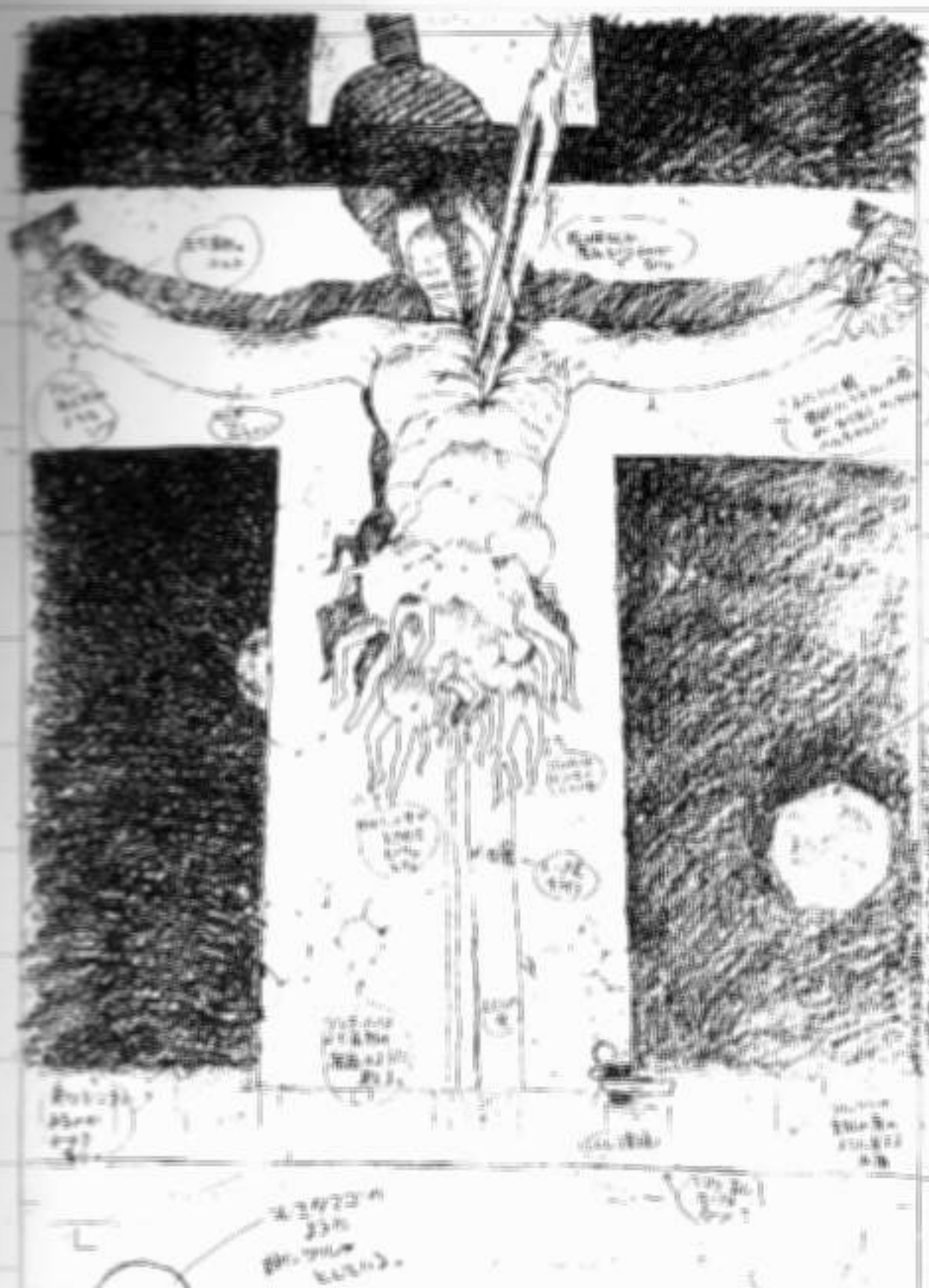

アダム?(リリス)

ターミナルドグマに保管されている第一使徒。エヴァ誕生の要となった。書籍に出現したものと同一かは不明。エヴァと接触すればサードインパクトが起きると噂されたが、嘘だった。7つの目がゼーレのマークに類似

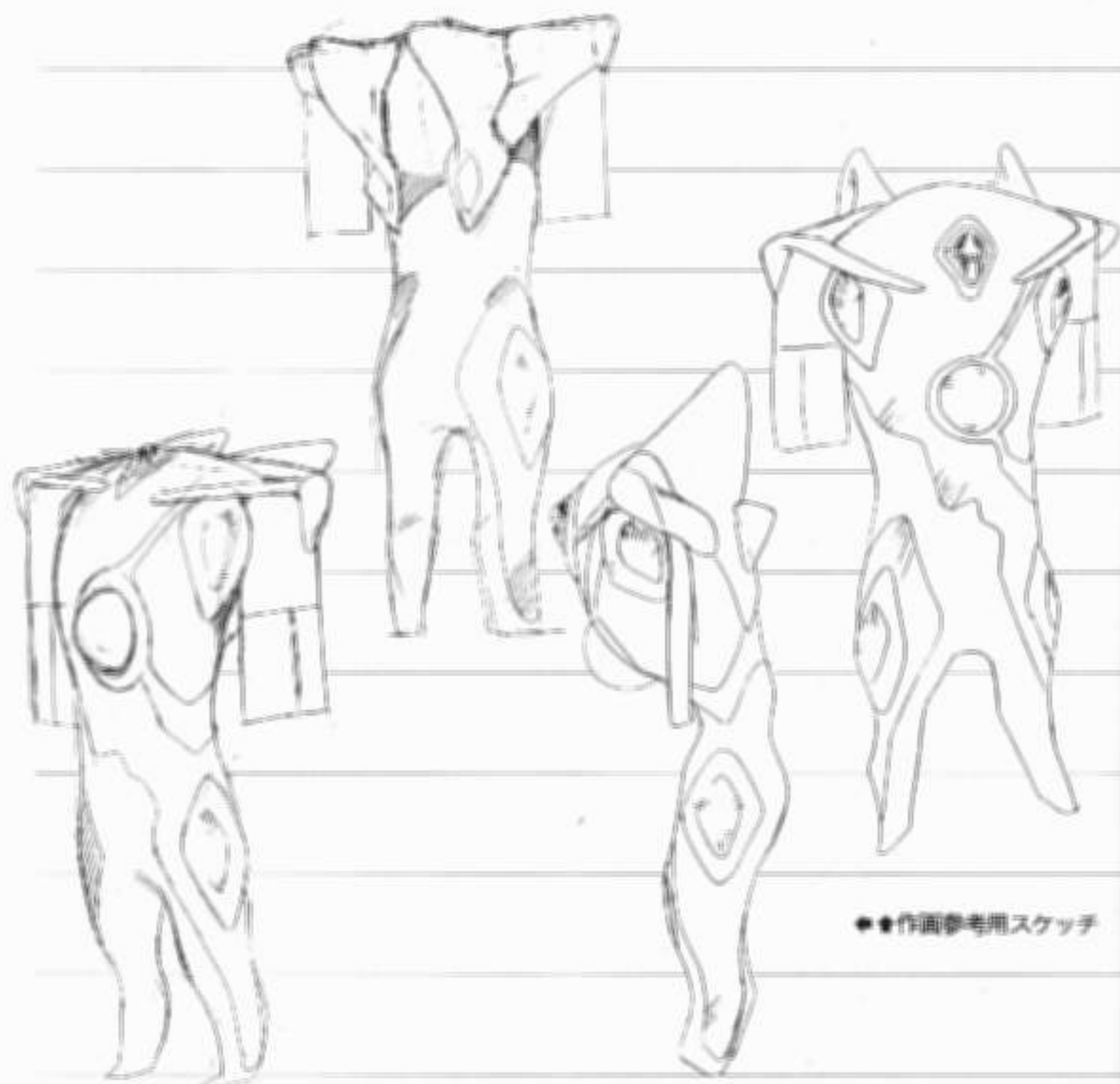
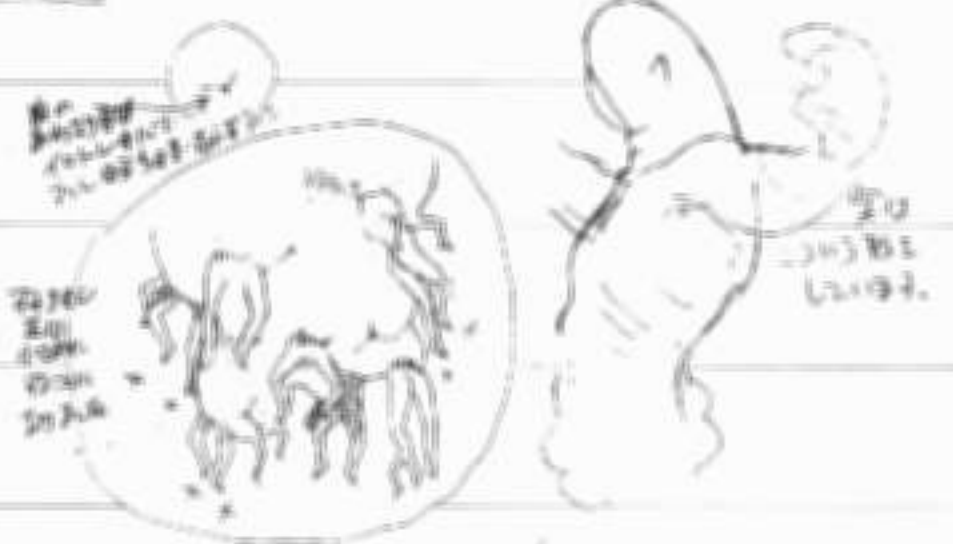

●●作画参考用スケッチ

アラエル



衛星軌道に出現した光り輝く鳥の翼のような第十五使徒。ATフィールドに類似した可視波長によるエネルギー光線で、上空から式号機内のアスカに精神攻撃を仕掛けた。電号機が放ったロンギヌスの槍に貫かれて、消滅

ある朝突然、第1新東京市に現れた第十二使徒。空中に浮かぶ白黒ストライプ模様の球体が影で、その下の黒い影こそが本体。内部に広がる虚数空間「ディラックの海」に初号機を取りこむが、エヴァの脱出により破壊された



レリエル
イロウル



アルミサエル

光り輝く巨大な輪のような姿をした第十六使徒。空中を移動し、接触によって相手の体だけでなく精神をも融合させる能力をもつ。電号機およびレイとの融合をはかった。シンジをかばったレイの自爆によって破壊される

光の巨人

西暦2000年に南極に出現した使徒。セカンドインパクトの元凶と考えられているが、詳細は不明。そのシルエットは著しくエヴァに類似しており、なんらかの関連性が予想されるが、その謎はゲンドウの胸中に秘められている



渚カヲル

KAWORU NAGISA

歌の好きな少年だが、実は、人間の姿をした第十七使徒・タプリス。ゼーレより派遣されたフィフスナルドレンとしてネルフ本部に現れた。シンジと交流をほかり、シンジも心を開きかけるが、その真の目的はターミナルドグマに侵入して「アダム」を接触することにある。最期はみずから堕んで、シンジの乗る初号機の手を握り潰される。



◆◆初期ラフイメージ

from Scenes
初号機の手の中で
(24話)



from Scenes
風呂場にて
(24話)





第3新東京市&ネルフ

The Official Art of EVANGELION

STAGE OF THE MYTH

第3新東京市

TOKYO III

第3新東京市は現在の箱根付近に建設中の計画都市。だが、本町の姿は従来都市のための豪華都市である。なま、初期編やラフ設定のうち、山下鶴雄的なものは、山とくく、きお誠見、鹿野秀明はかガイナックススタッフが、美術的なものはスタジオ美術が手がけた。

●●右は第3新東京市の位置を示した初期稿。現在の平原、大塚にあたる地域が水没している。下の地図ではその辺りに国際空港が作られている。第3新東京市は芦ノ湖の真北に位置しているが、第2話で番号機が自爆したことで芦ノ湖の水が流れ出し、都市は壊滅状態になる

●下は第3新東京市と周辺地図のラフイメージ。



周辺地図



●ラフ設定

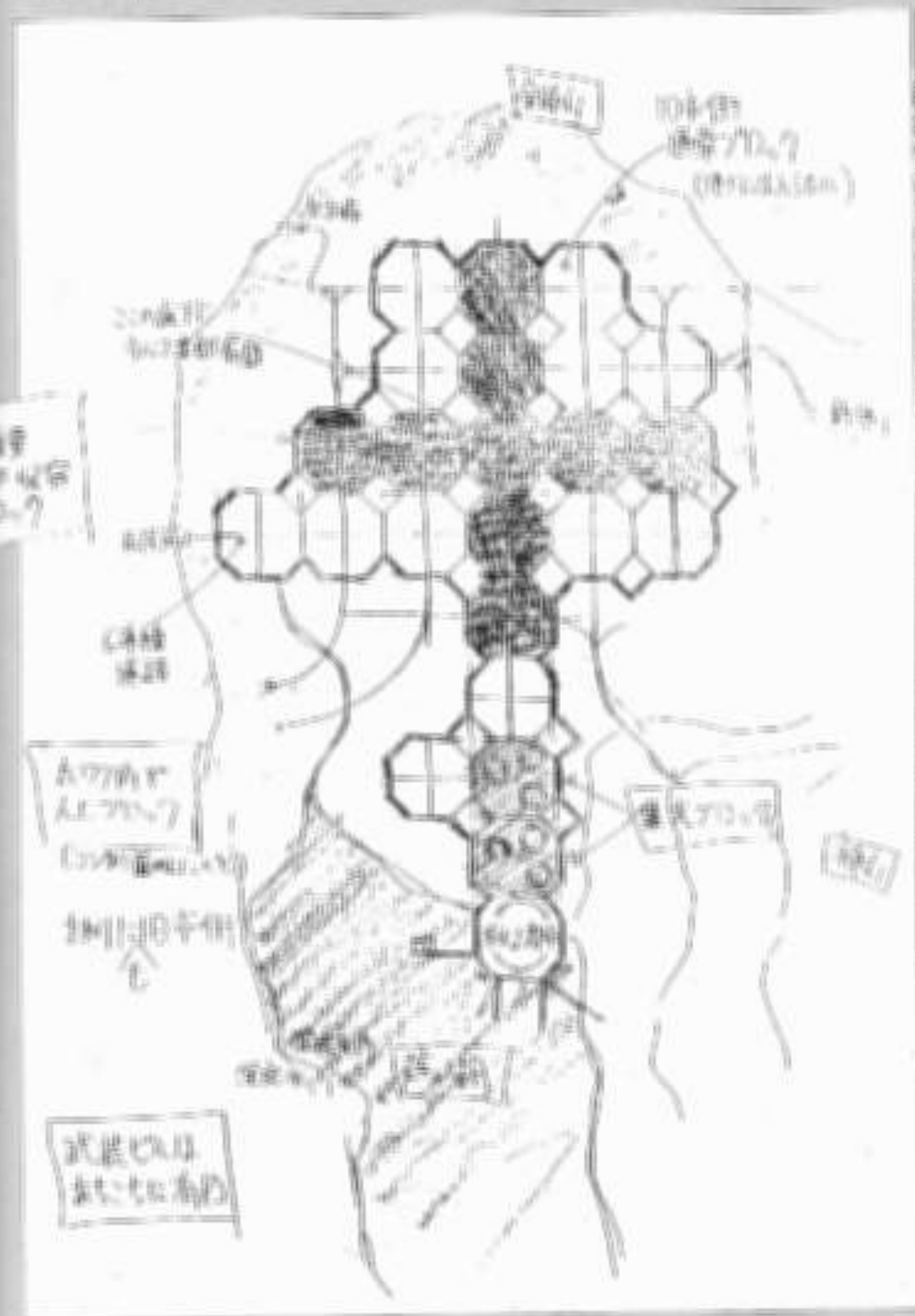

●ラフ設定



●初期稿

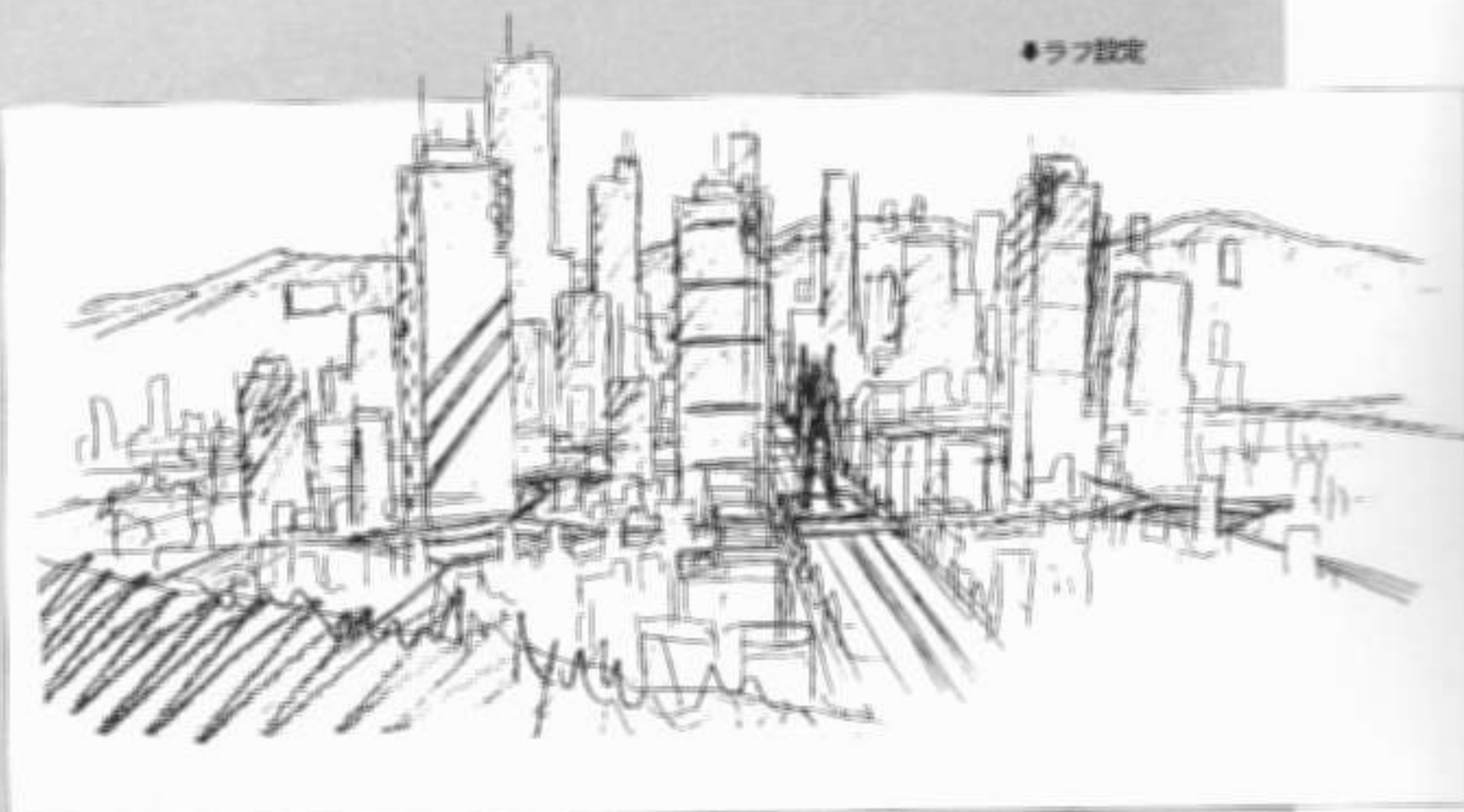



武器庫ビル

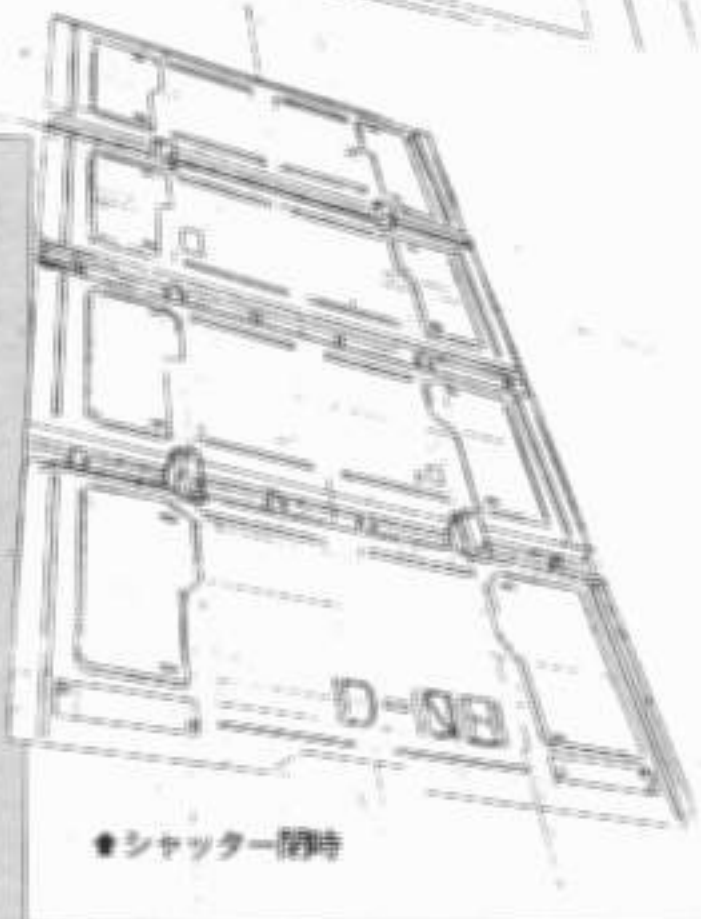
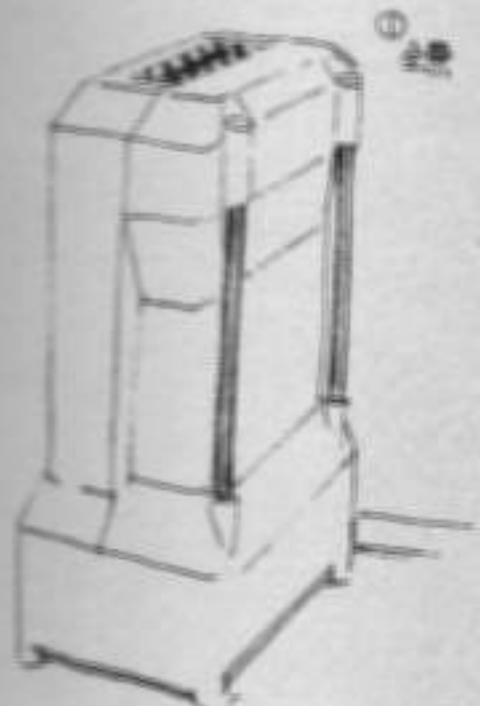

全体図

●左3カットは、武器庫ビルのギミックイメージ。上図の決定案と比べると、全体の形状の違い、ロックボルトの露出、シャッターではなく蓋になっているなどの相違が認められる

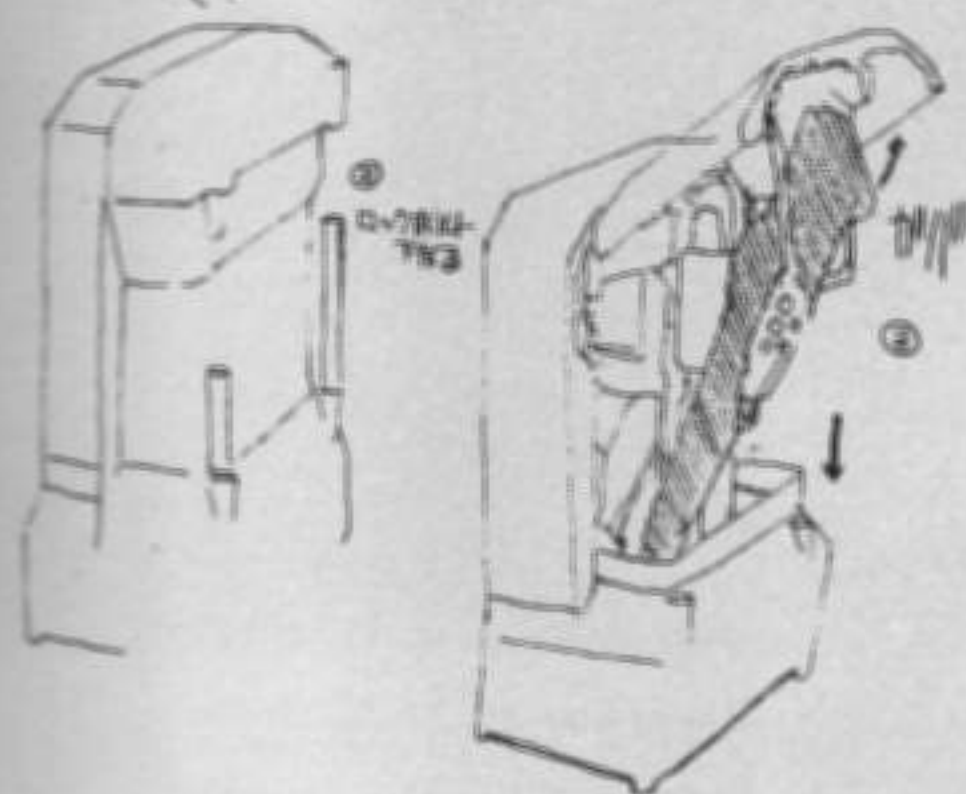

水没ビル

●第1話で、第三使徒サキエルが登場したシーンで使われた印象的な水没ビル群のラフスケッチ。天変地異で街が崩壊した様子が効果的に表現されている

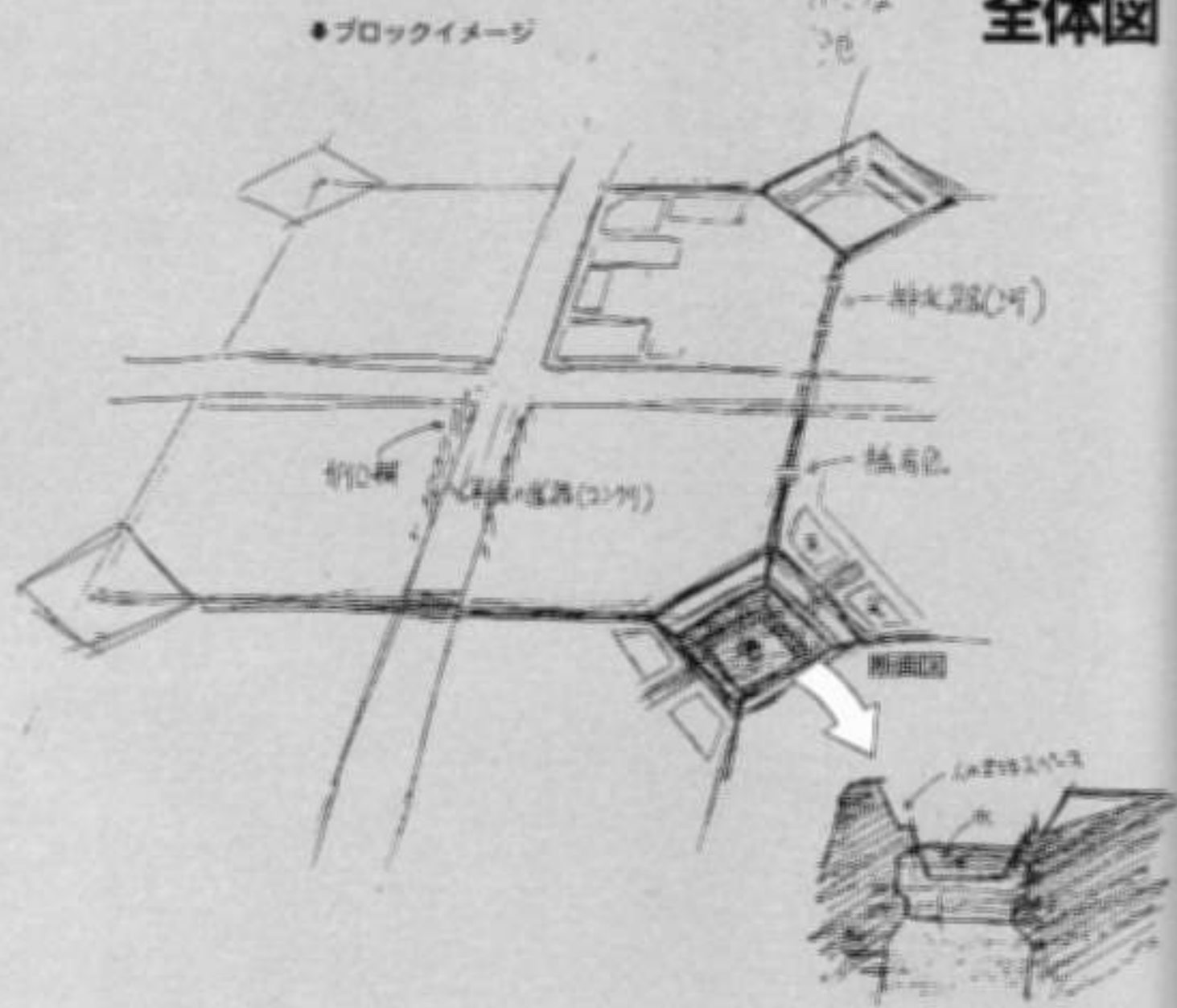
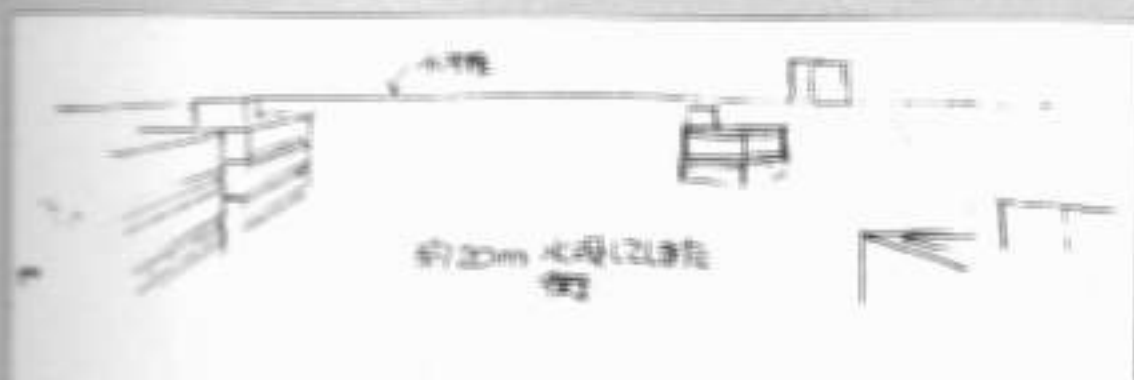

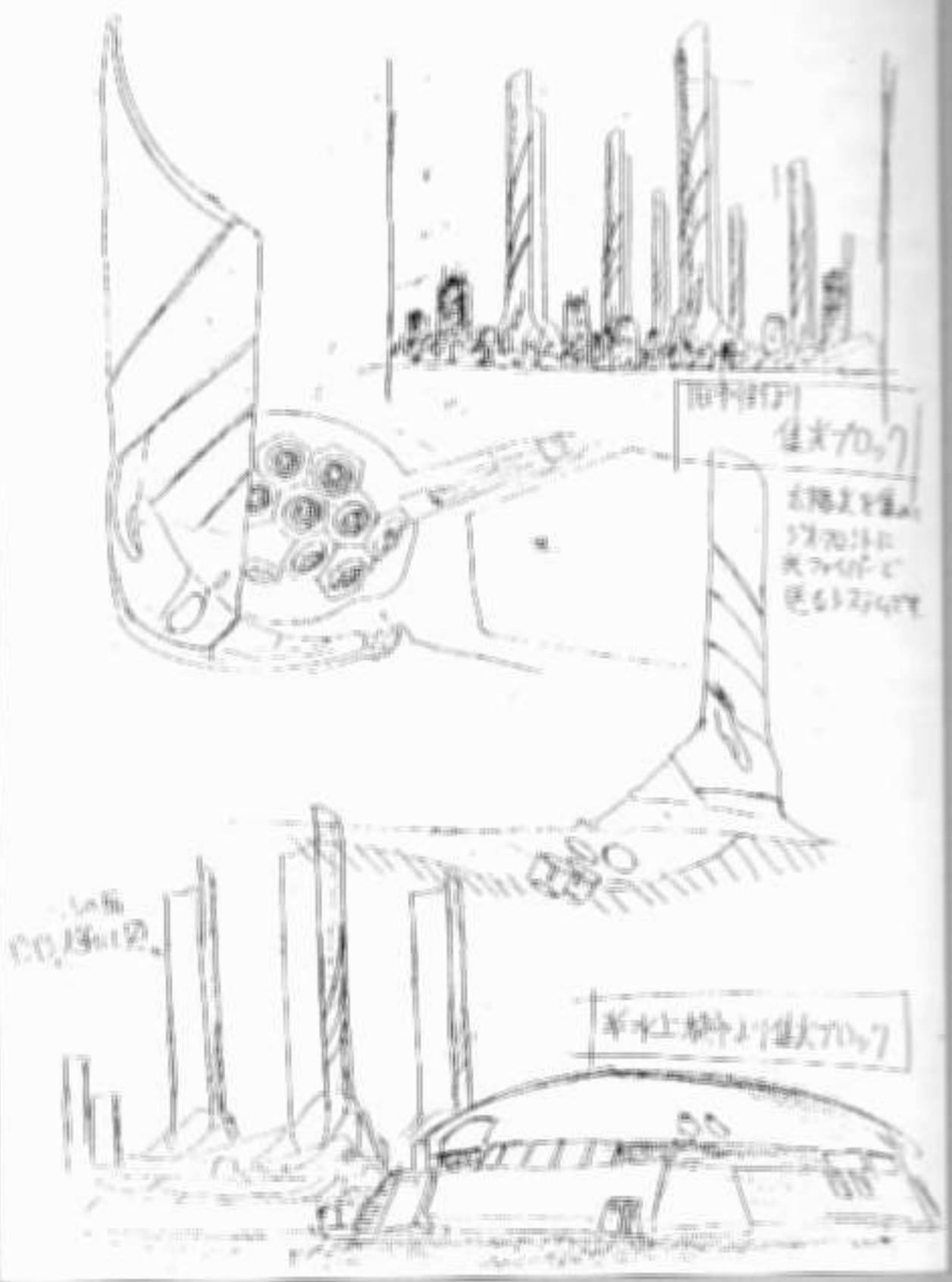
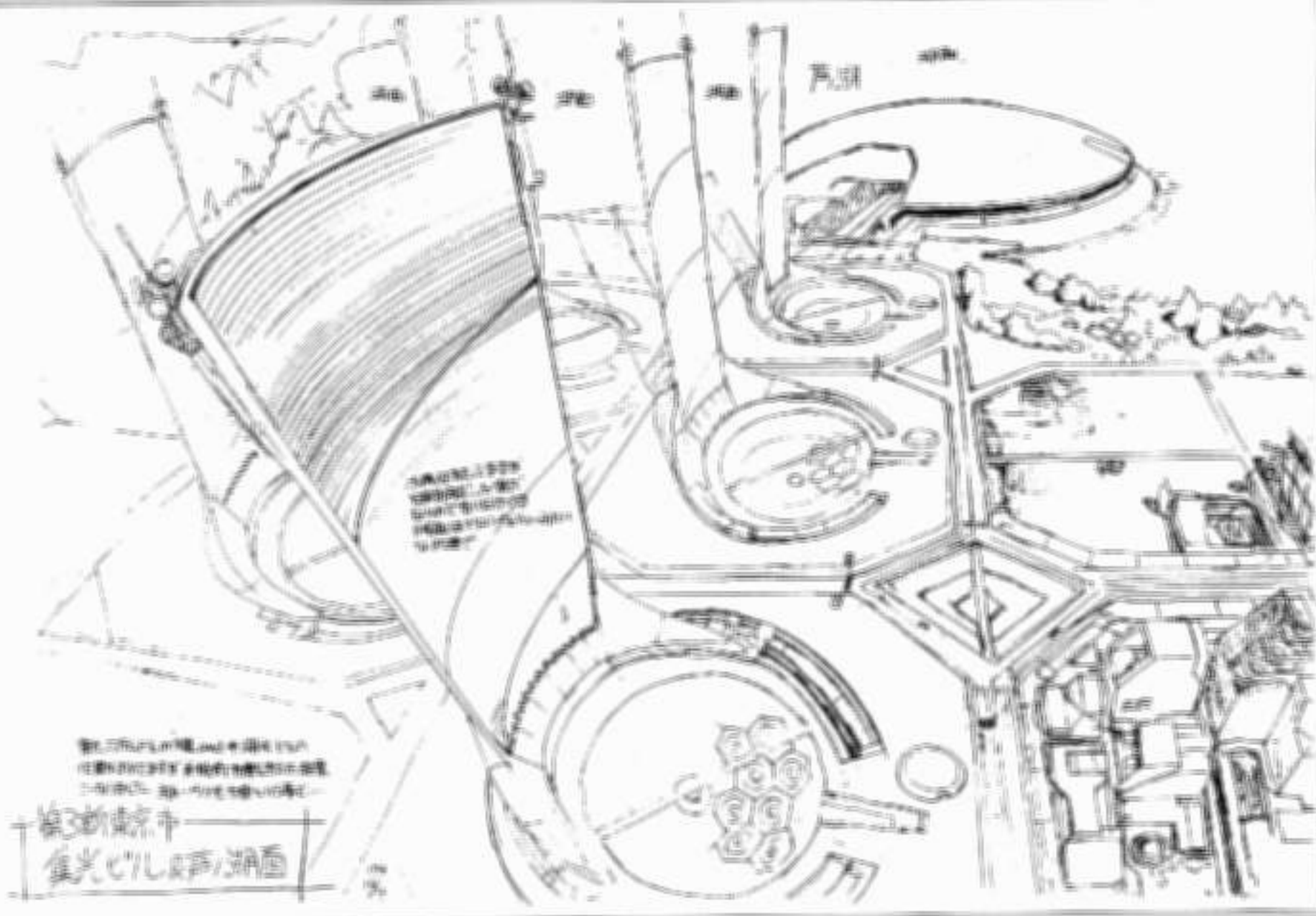

集光ビル

●●初期ラフイメージ

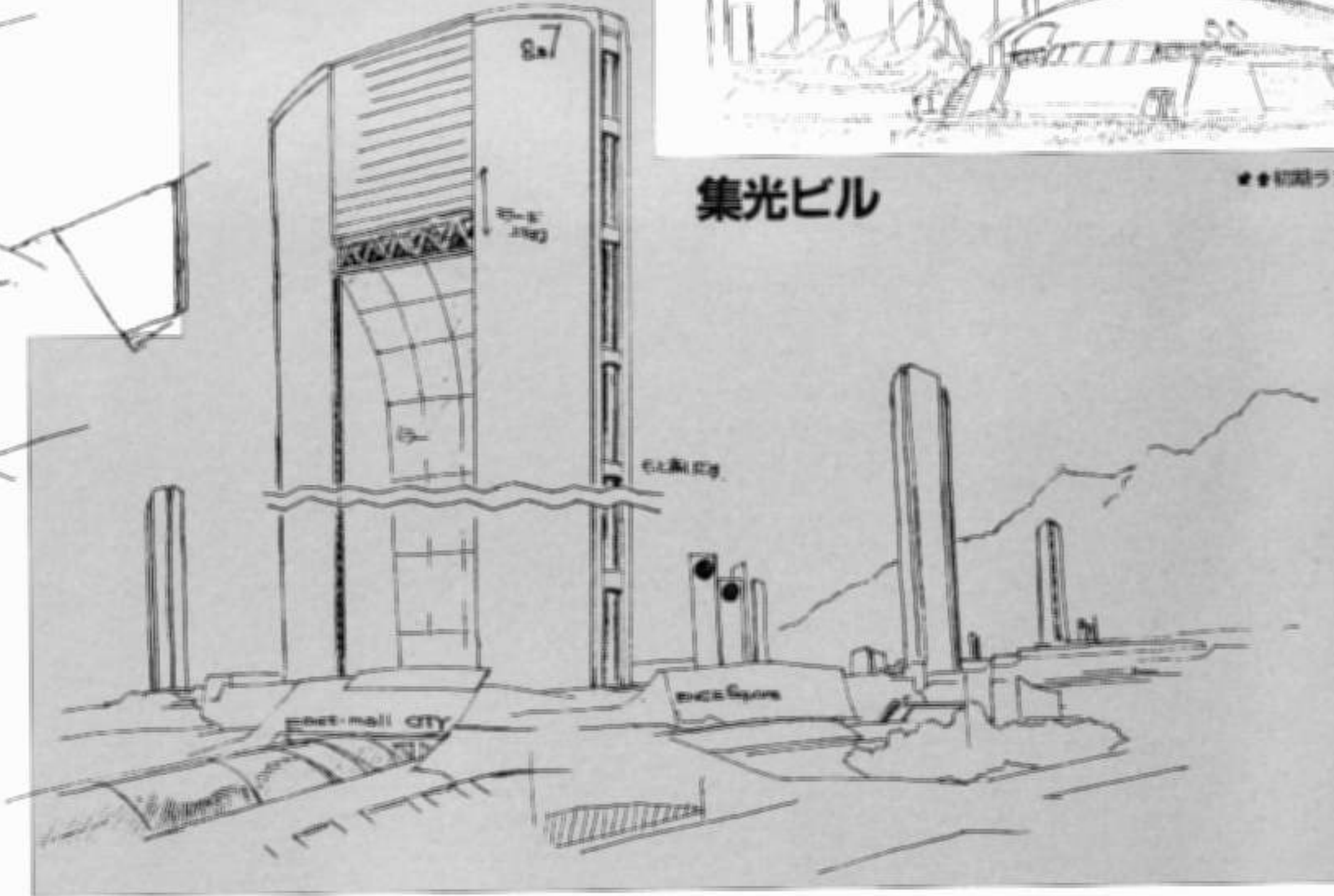
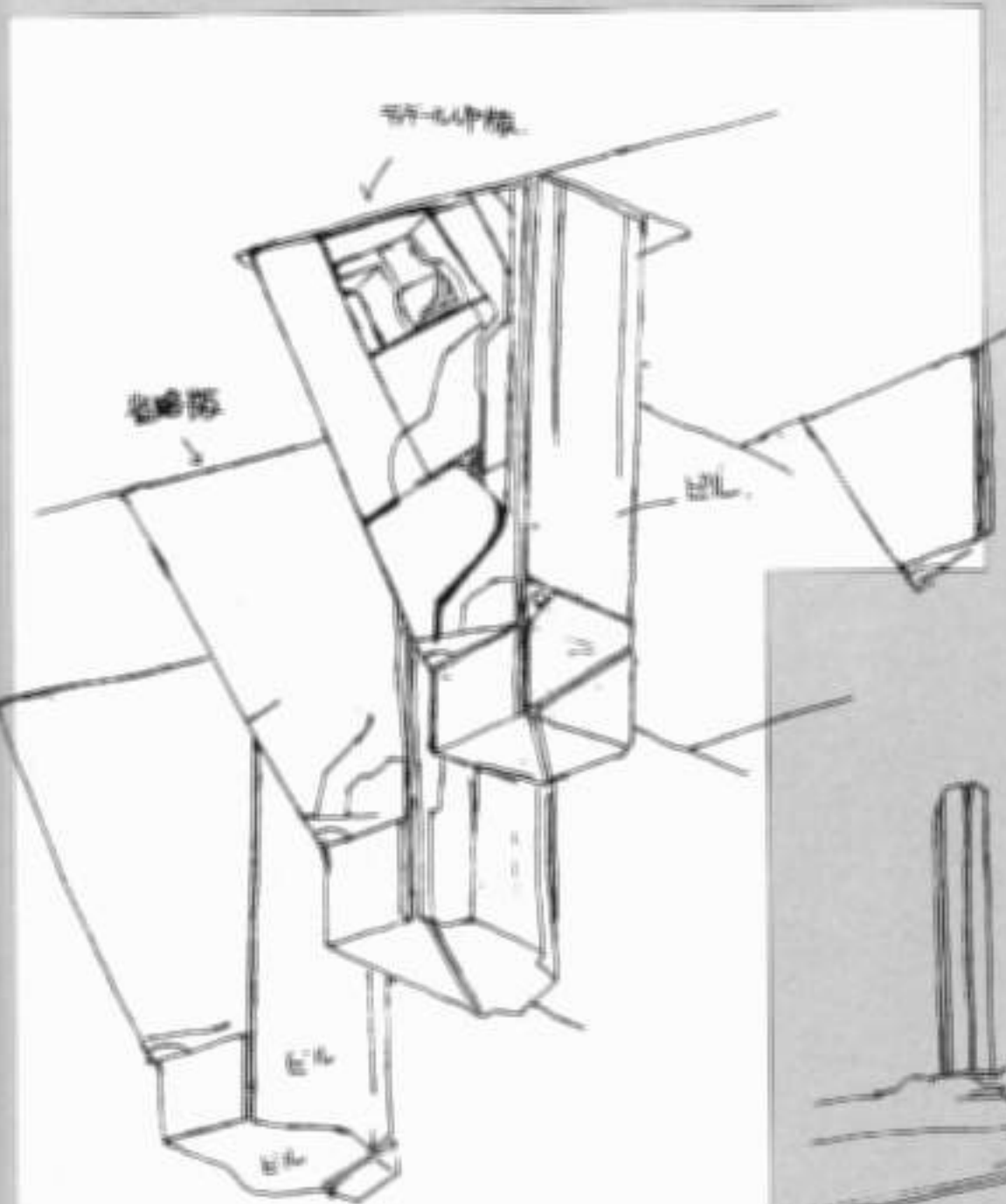

天井ビル

●●天井ビルのしくみ
ラフイメージ

ビルと天井ビル
つなぐビルを張り出す

ビルと天井ビル
つなぐビルを張り出す

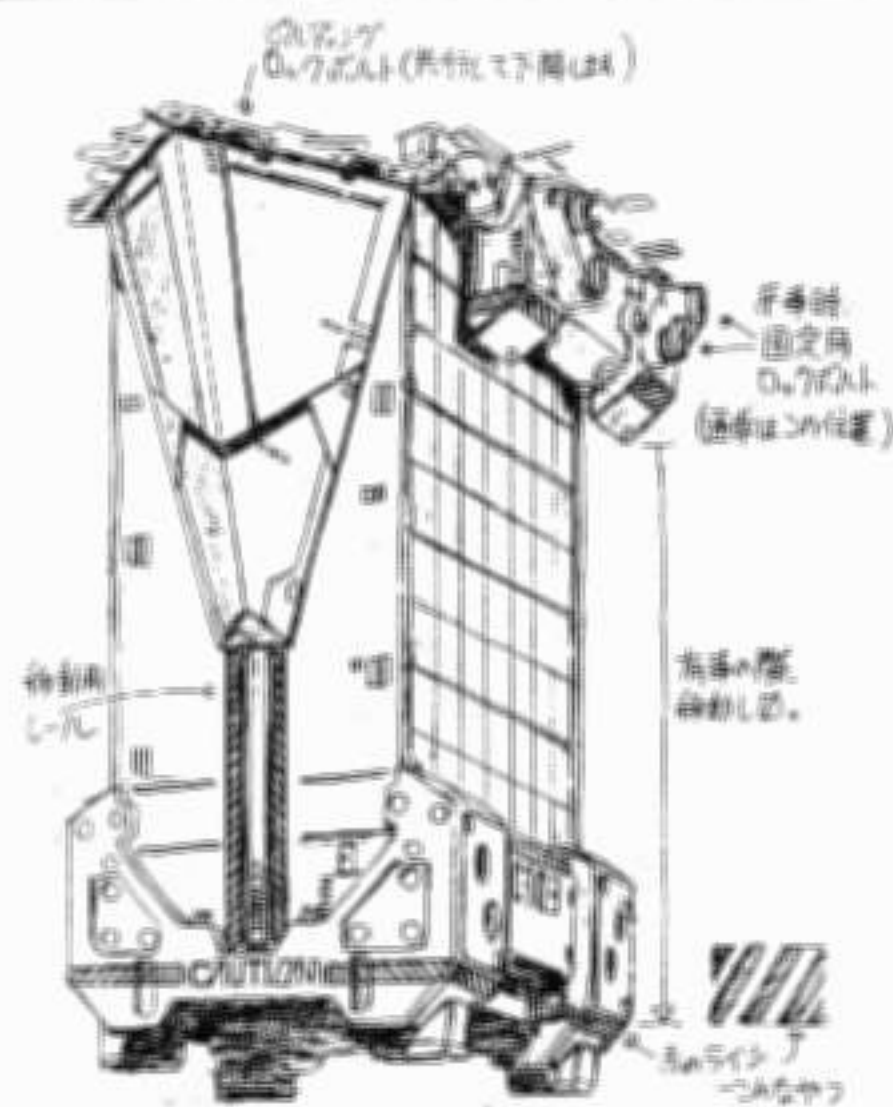

●ビルは色々なデザイン有り。
●ビルポルトと基部は共通でよろしく。

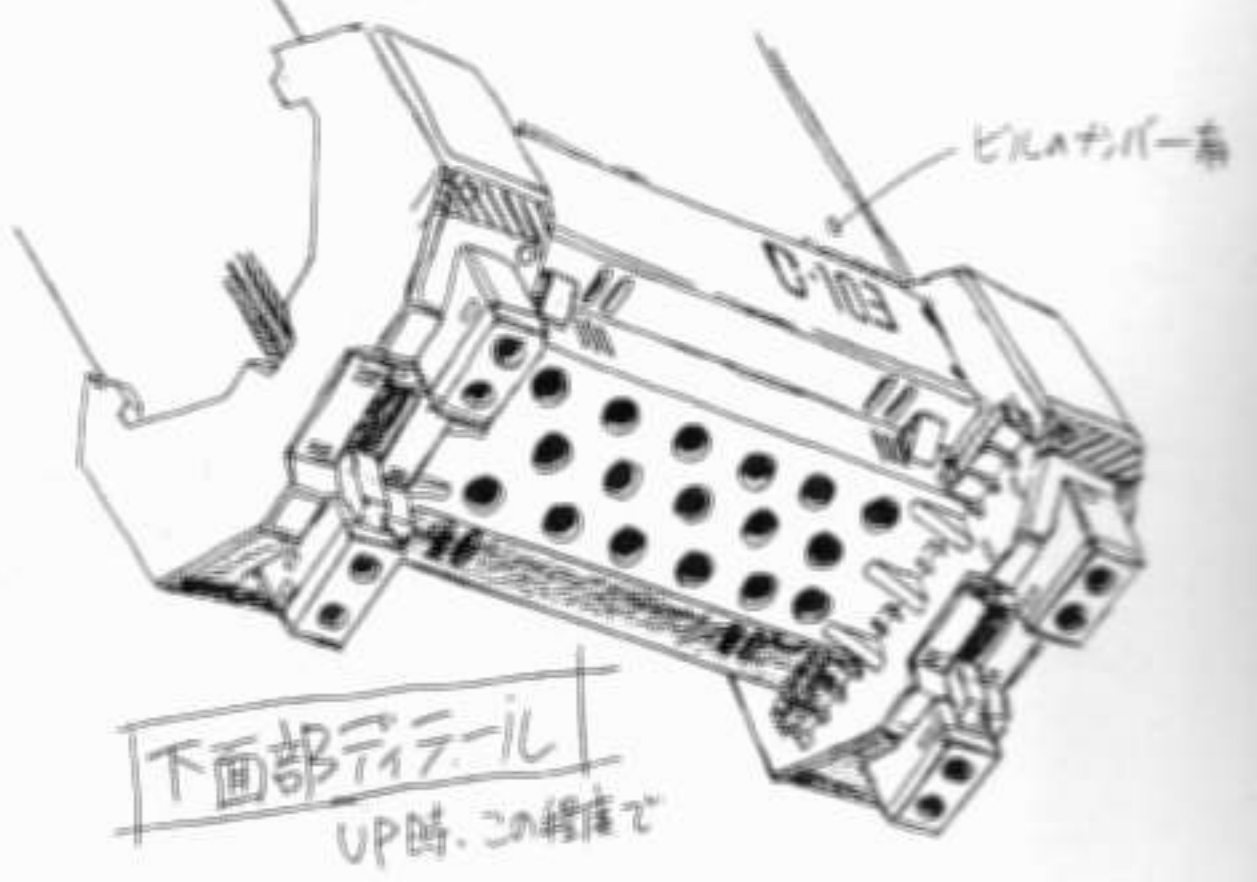

下面部ディテール
UP時. この状態で

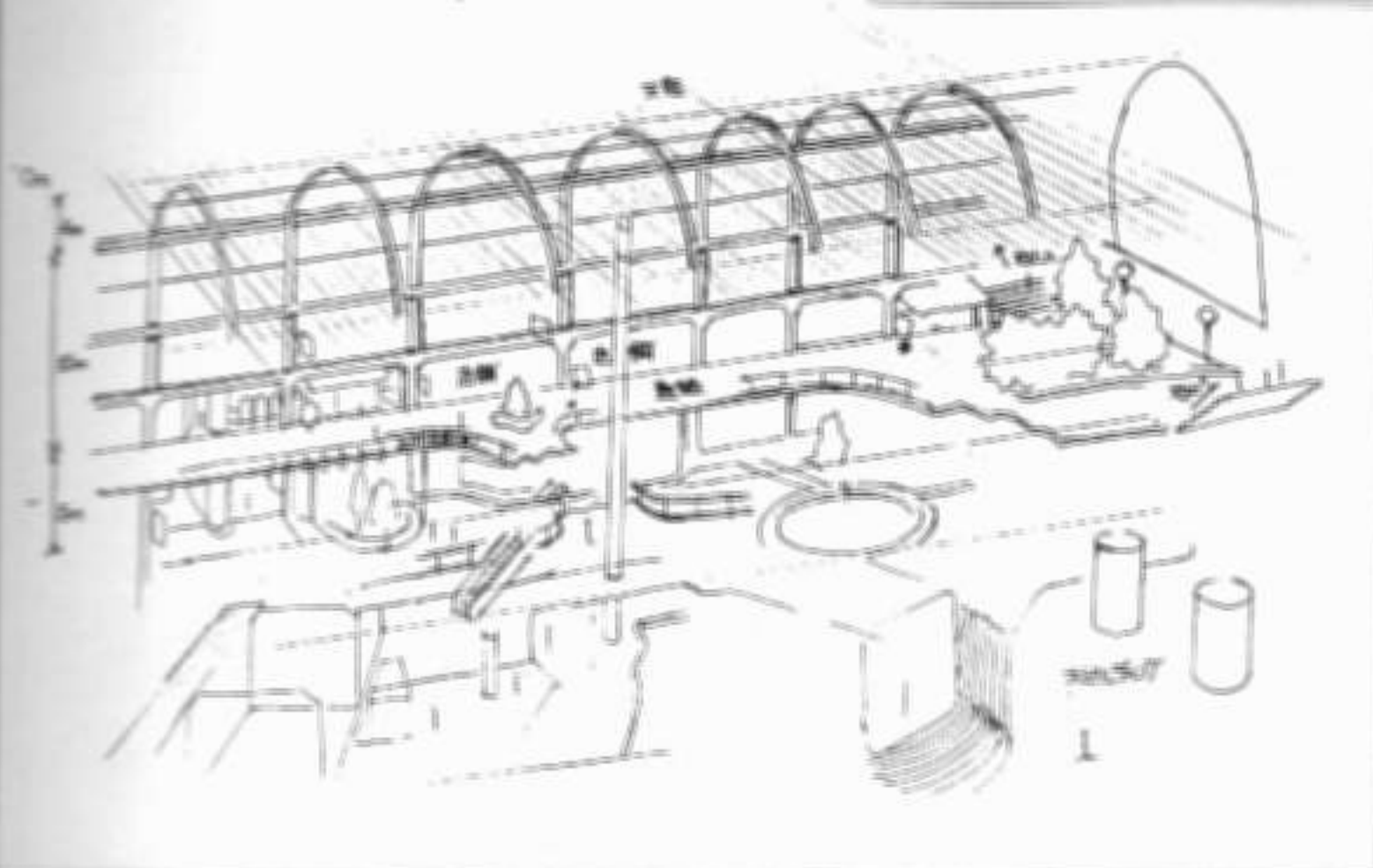
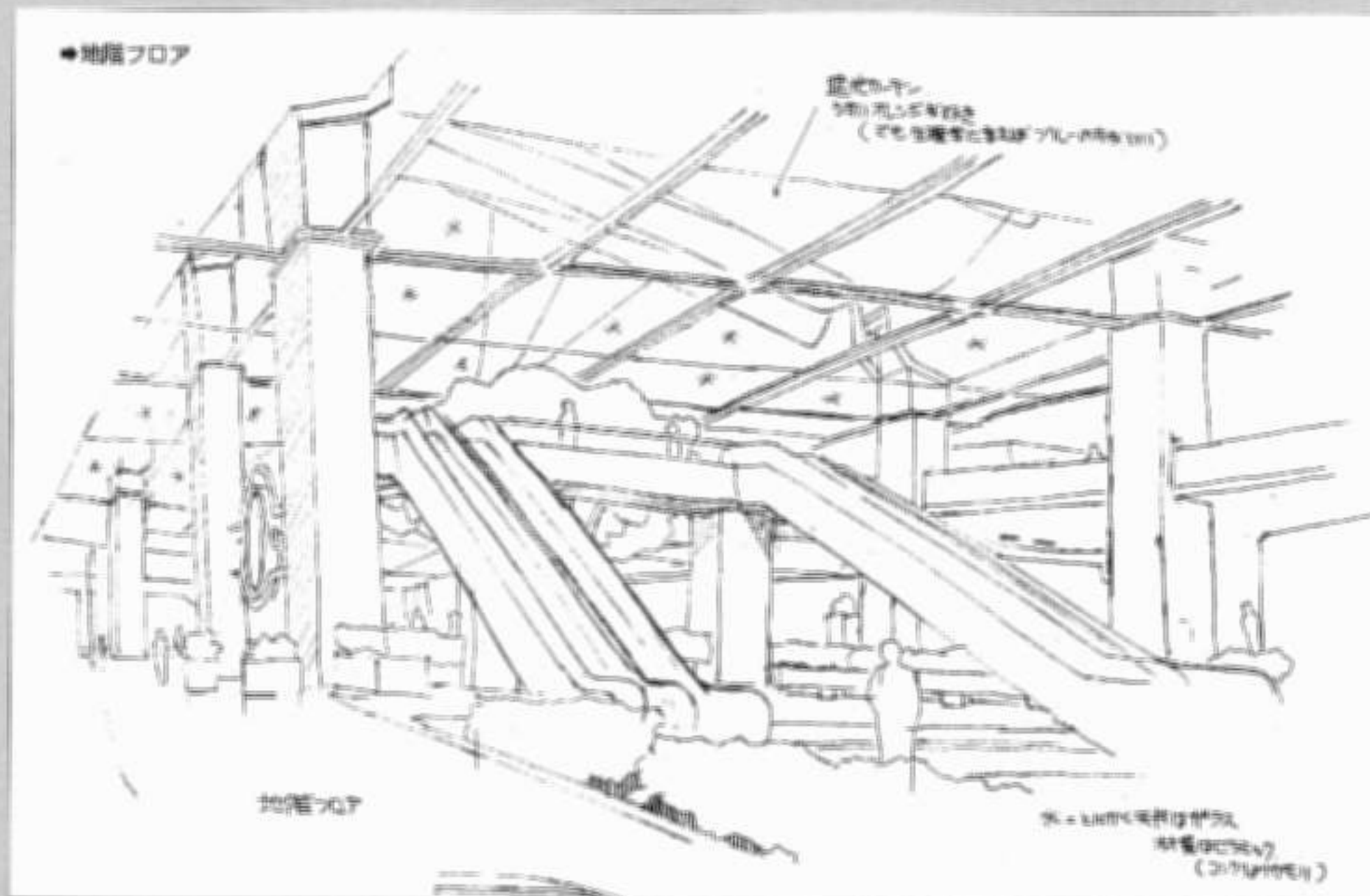
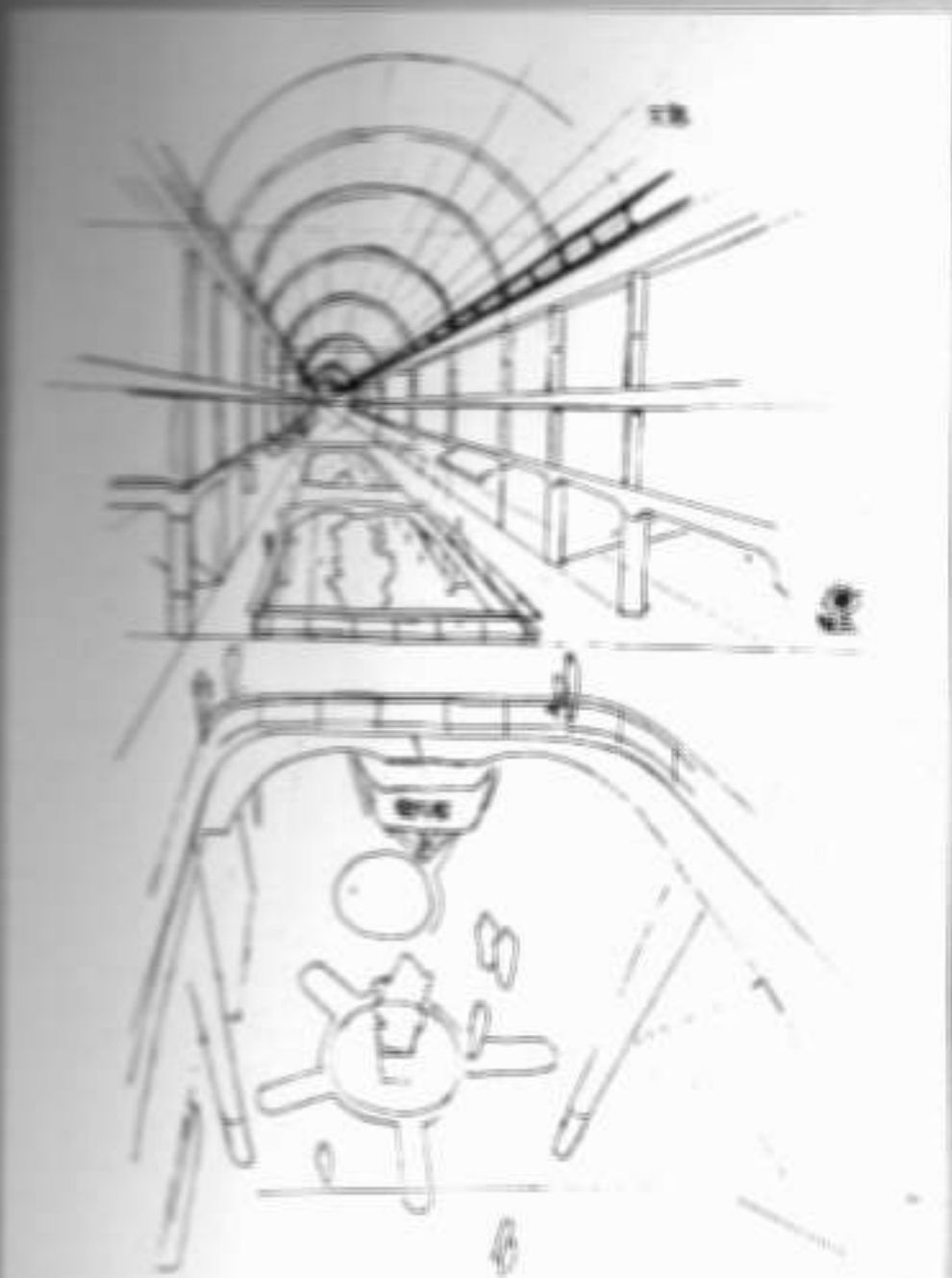

●●これらは第1新東京市の市街地ラフスケッチ。実際に描かれた図よりも、かなり近未来的なイメージになっている。右側のバス停などは、特に目を引くデザインだ。上2カットは、アーケードモールのような天蓋付きストリート。「市民に開放感を与えつつ地下での暮らしが苦にならないような町」をコンセプトに描かれている

市街地初期ラフイメージ

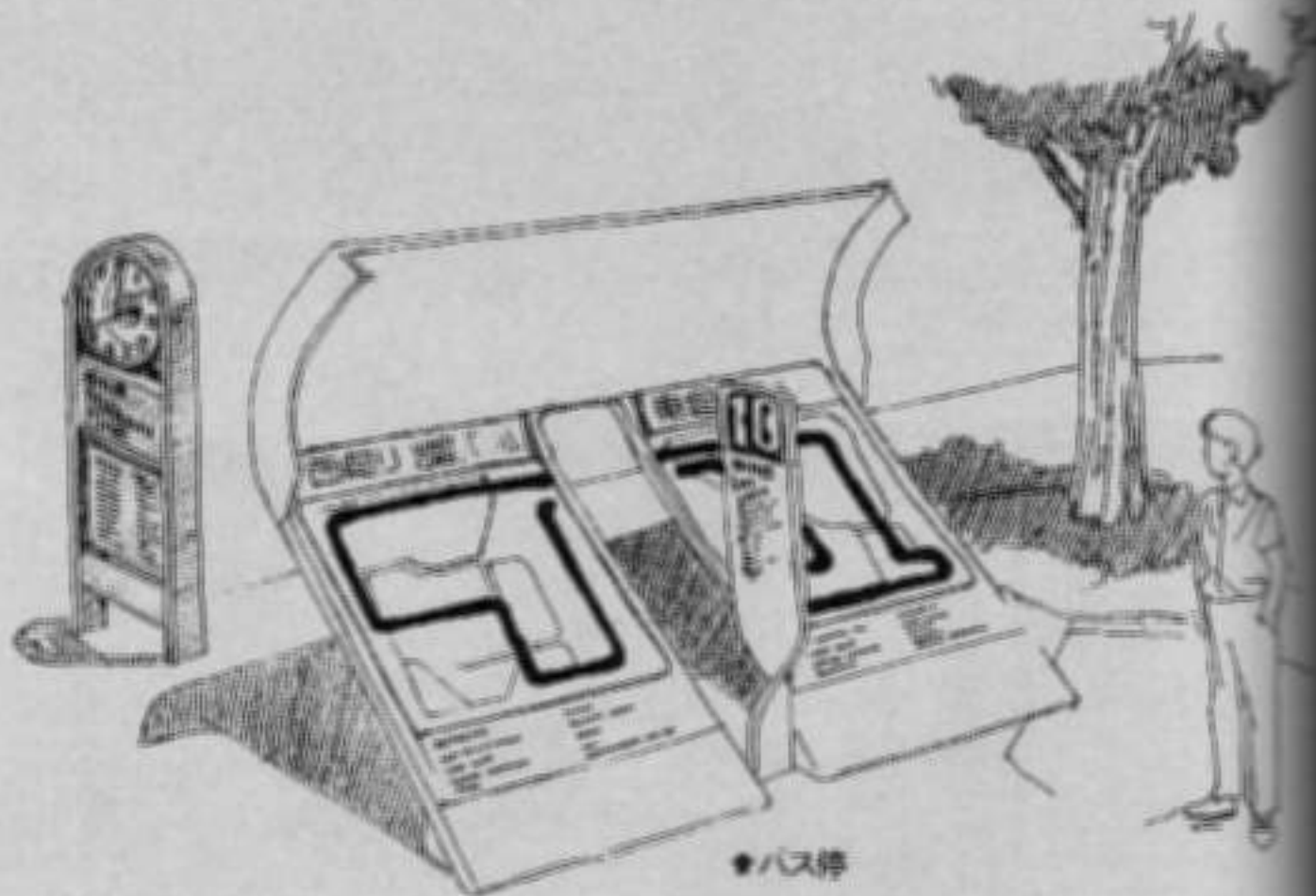

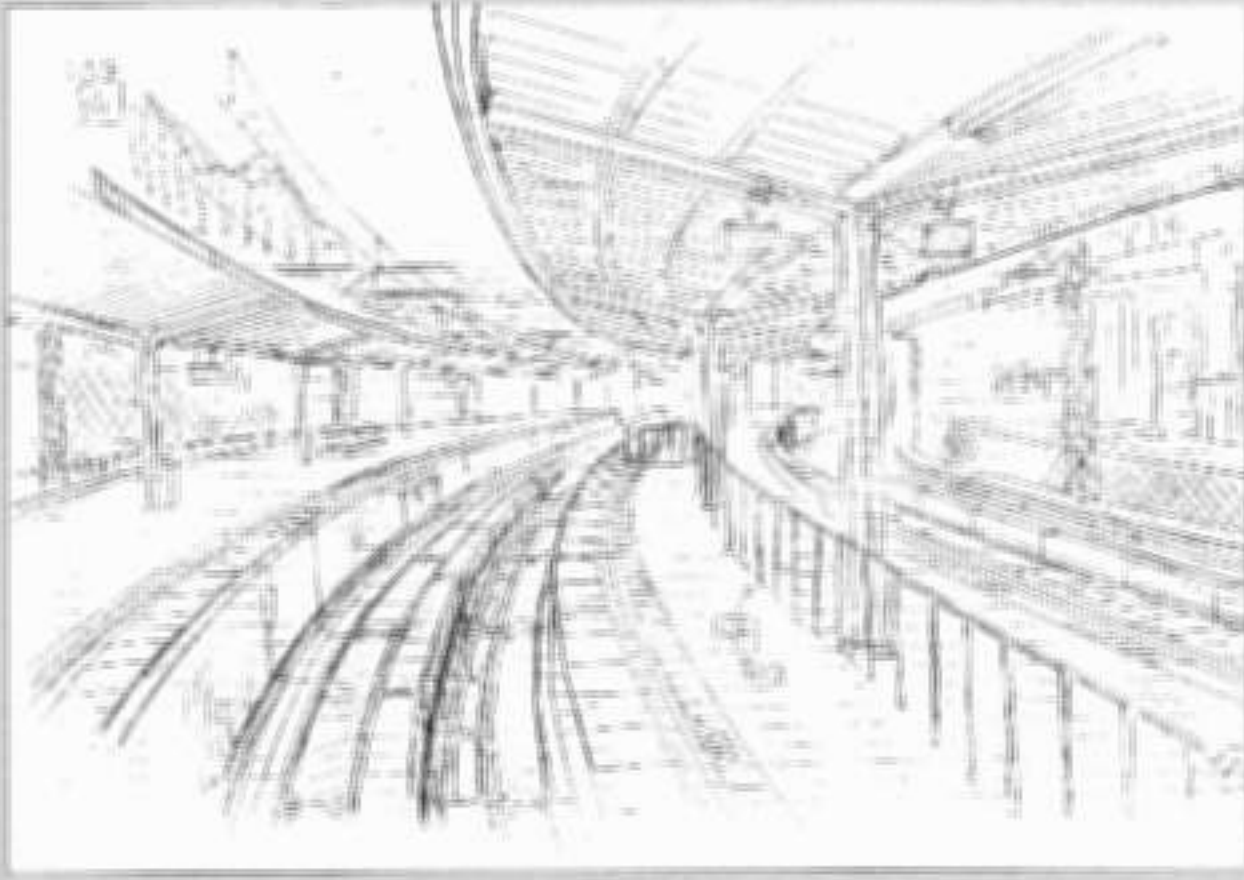

◆◆◆第4話に登場した新箱根湯本駅。駅入口の左にはスタンド喫茶「エム」、右側にはコインロッカーがある。右下の設定には、ミサトの車の通路まで細かく指定されている

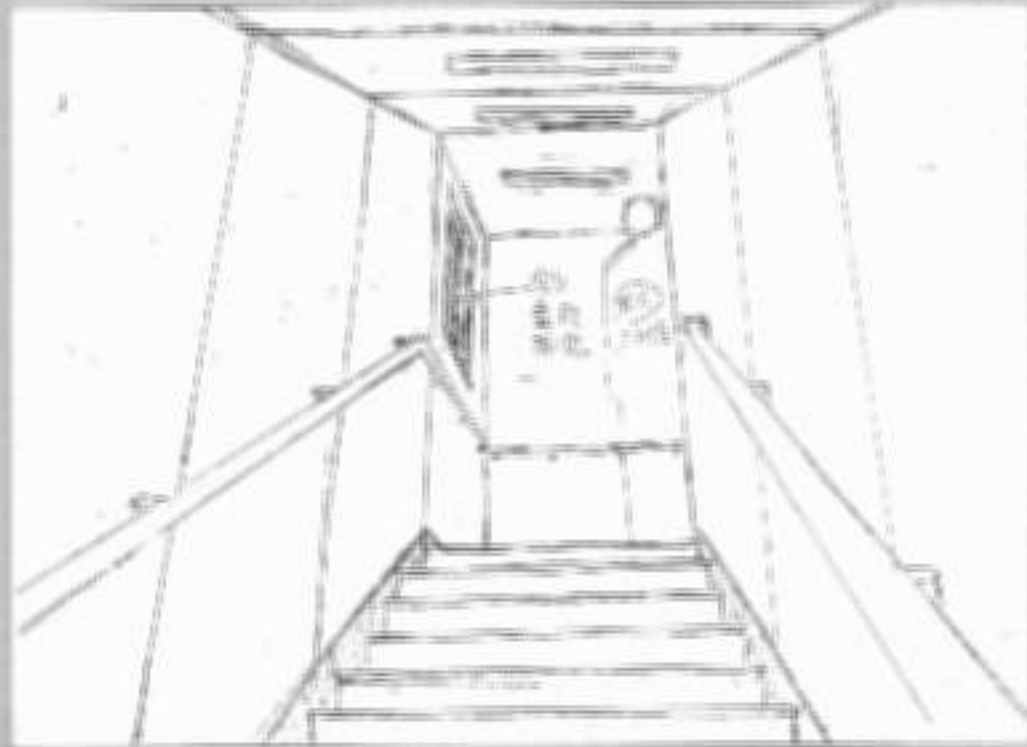
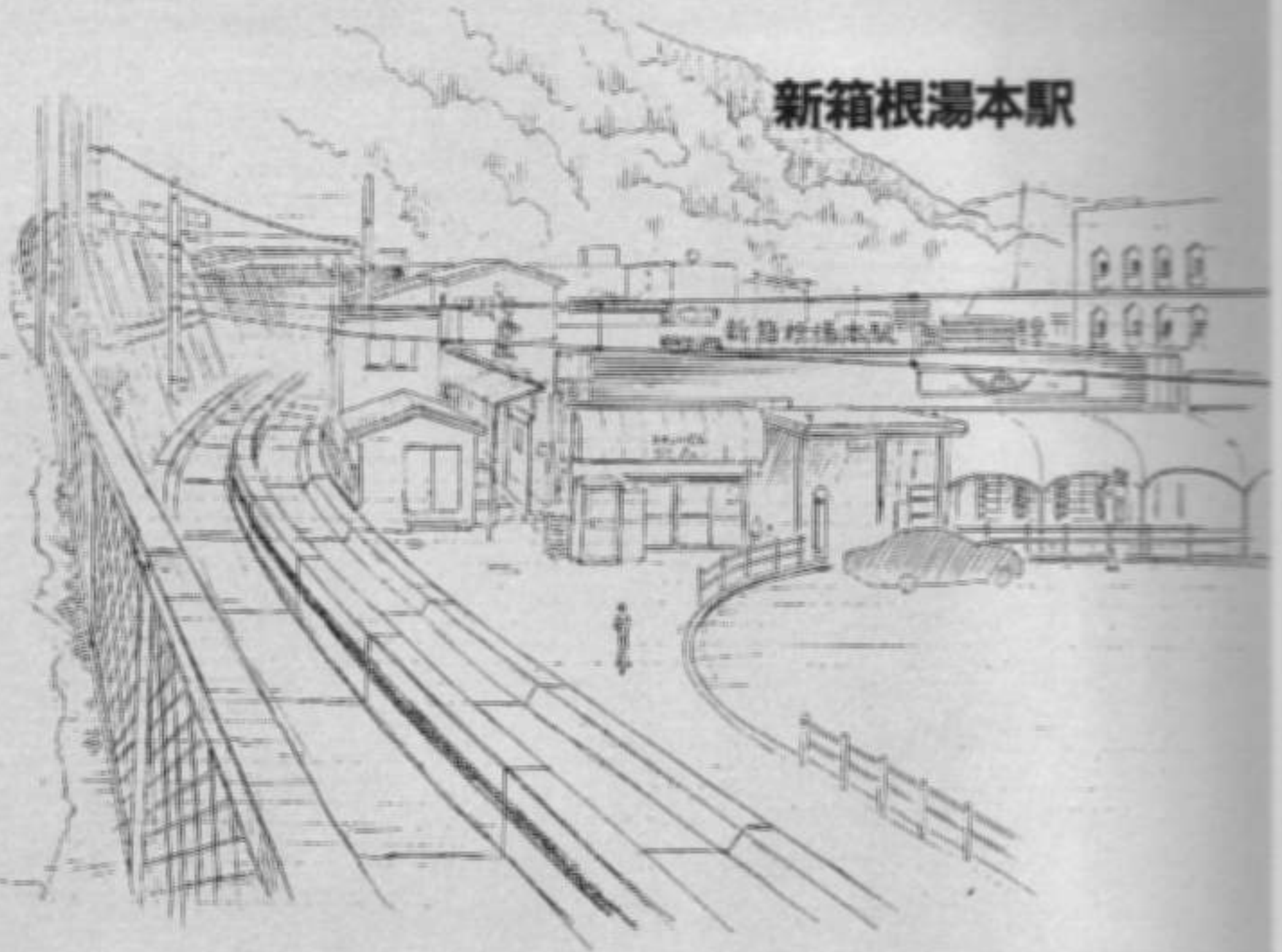

◆◆第4話でシンジが課長の車庫に進行される際に通る駅の階段。ネルフ専用の通路で、意には金網が張られている。ホームへ向かう階段というよりは、刑務所や収容所などの通路のような味さだった

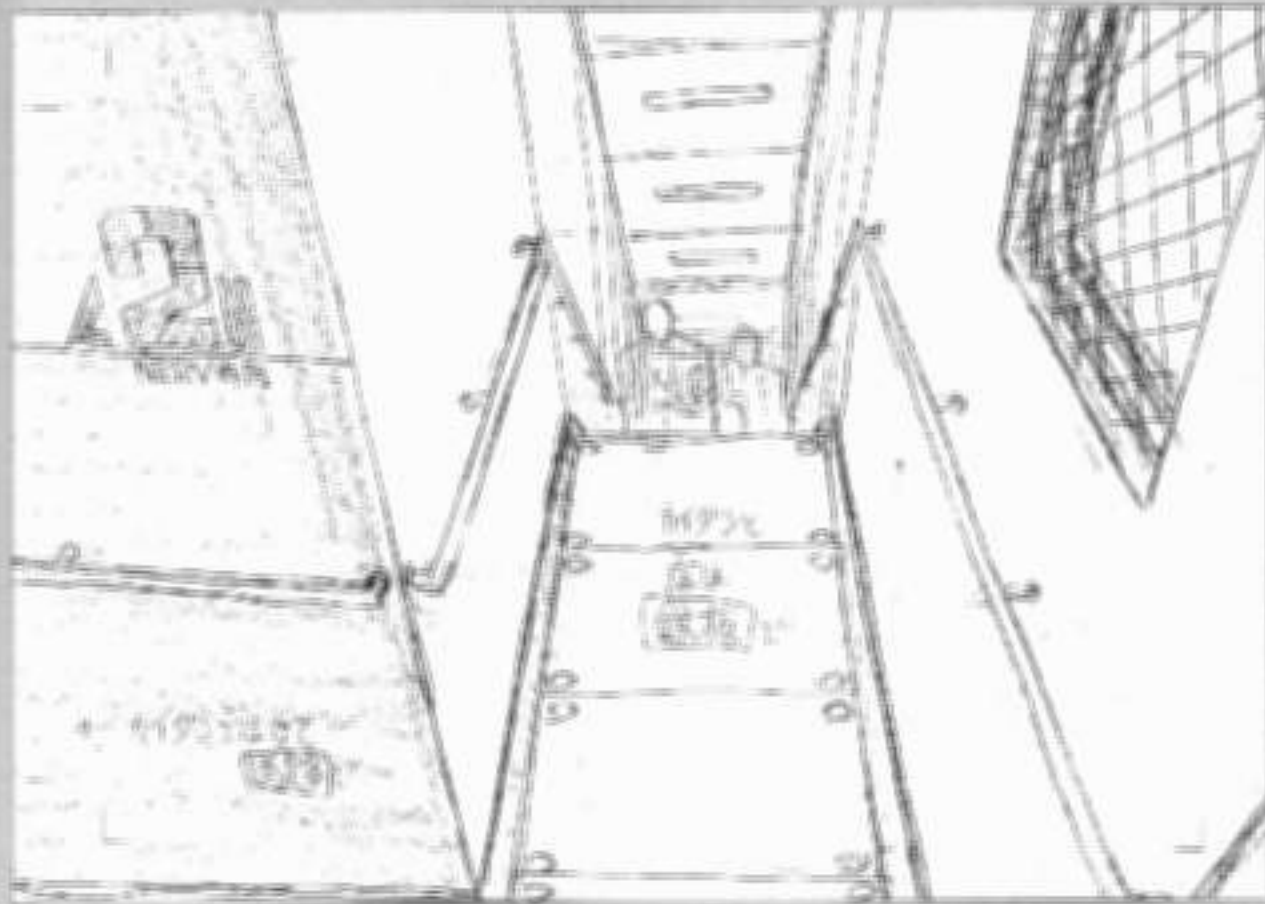

リニア式小田急ロマンスカー

◆左はリニアレールを上から見たディテール、右は車庫ディテール

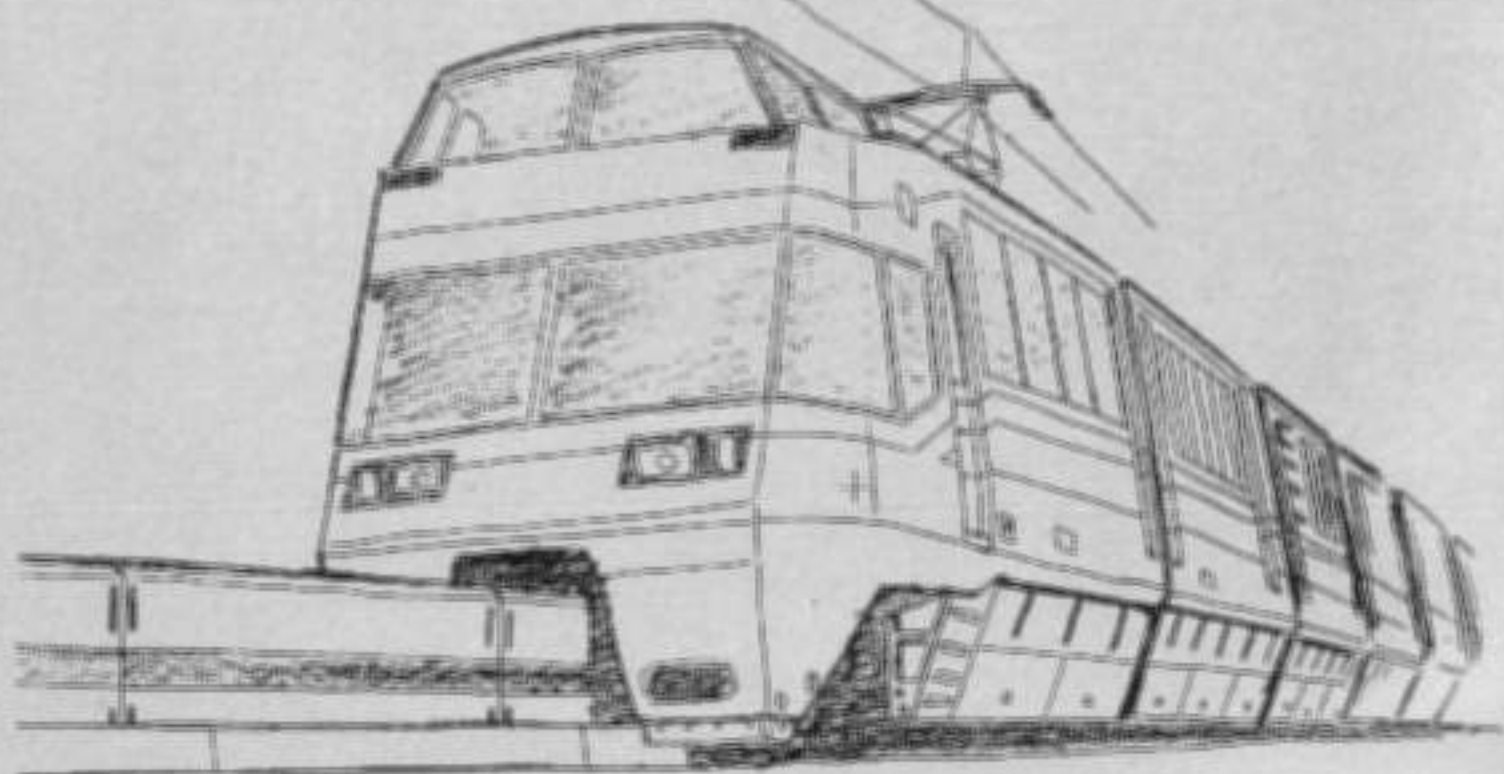
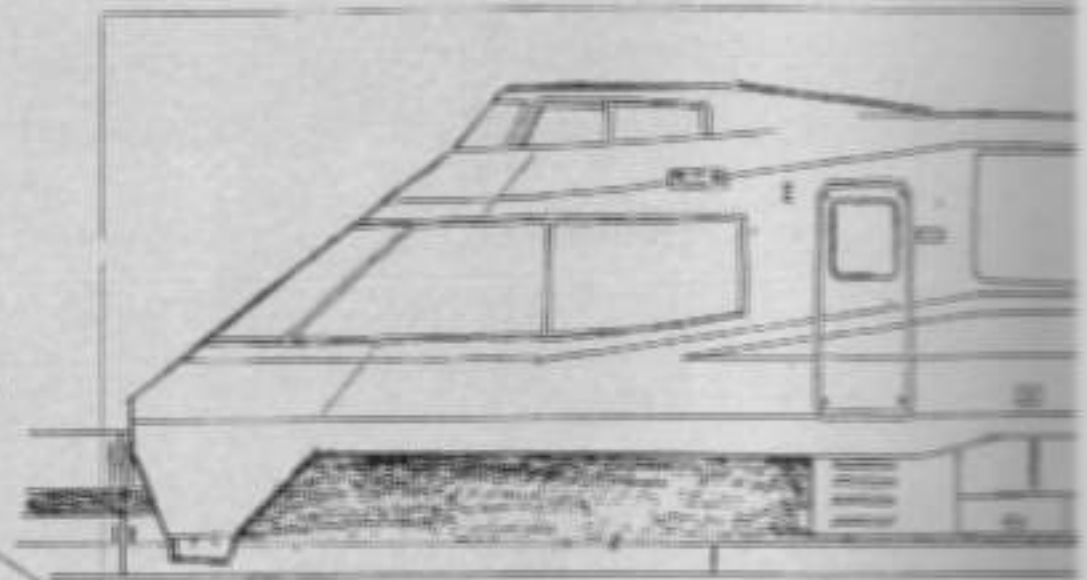

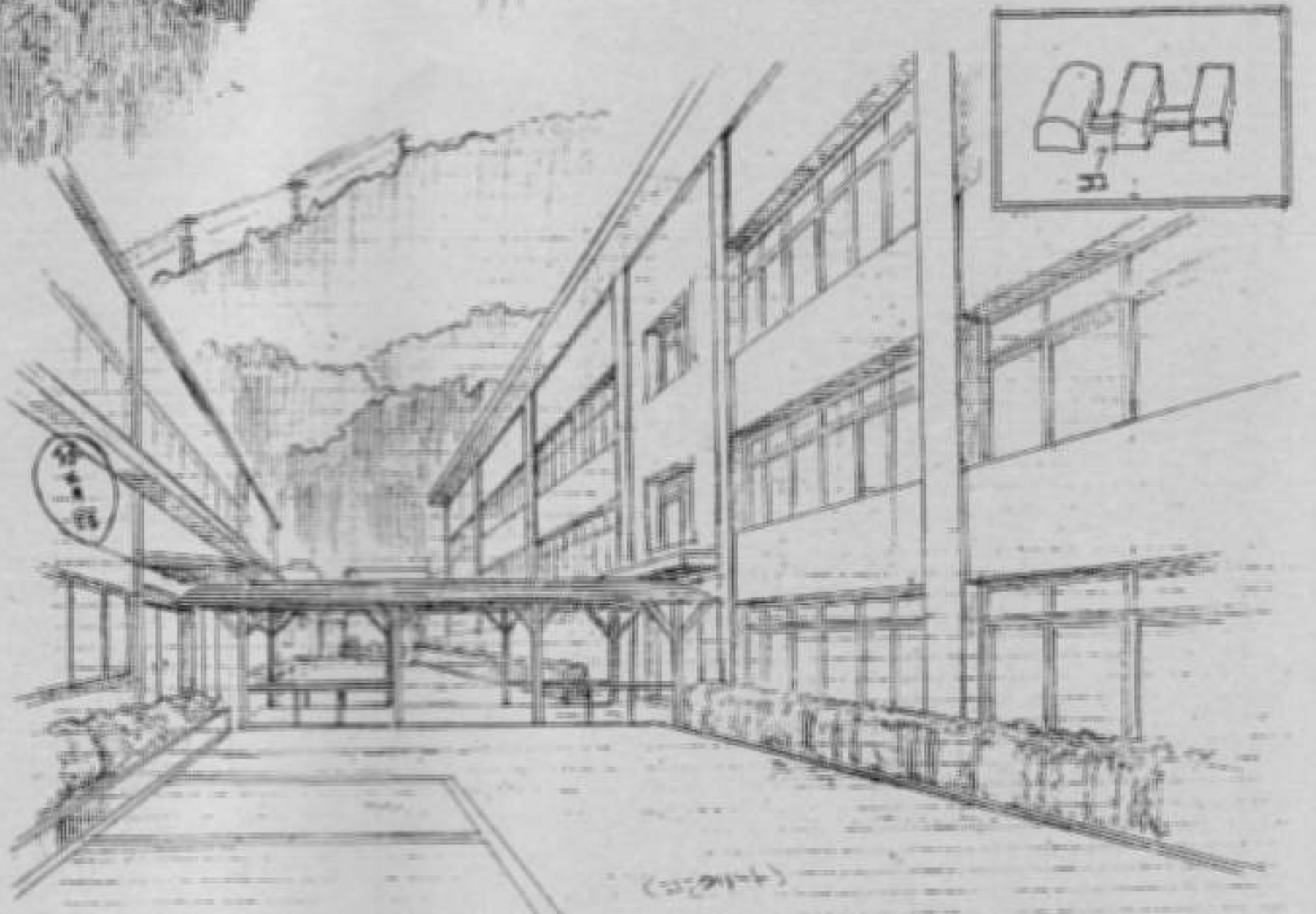
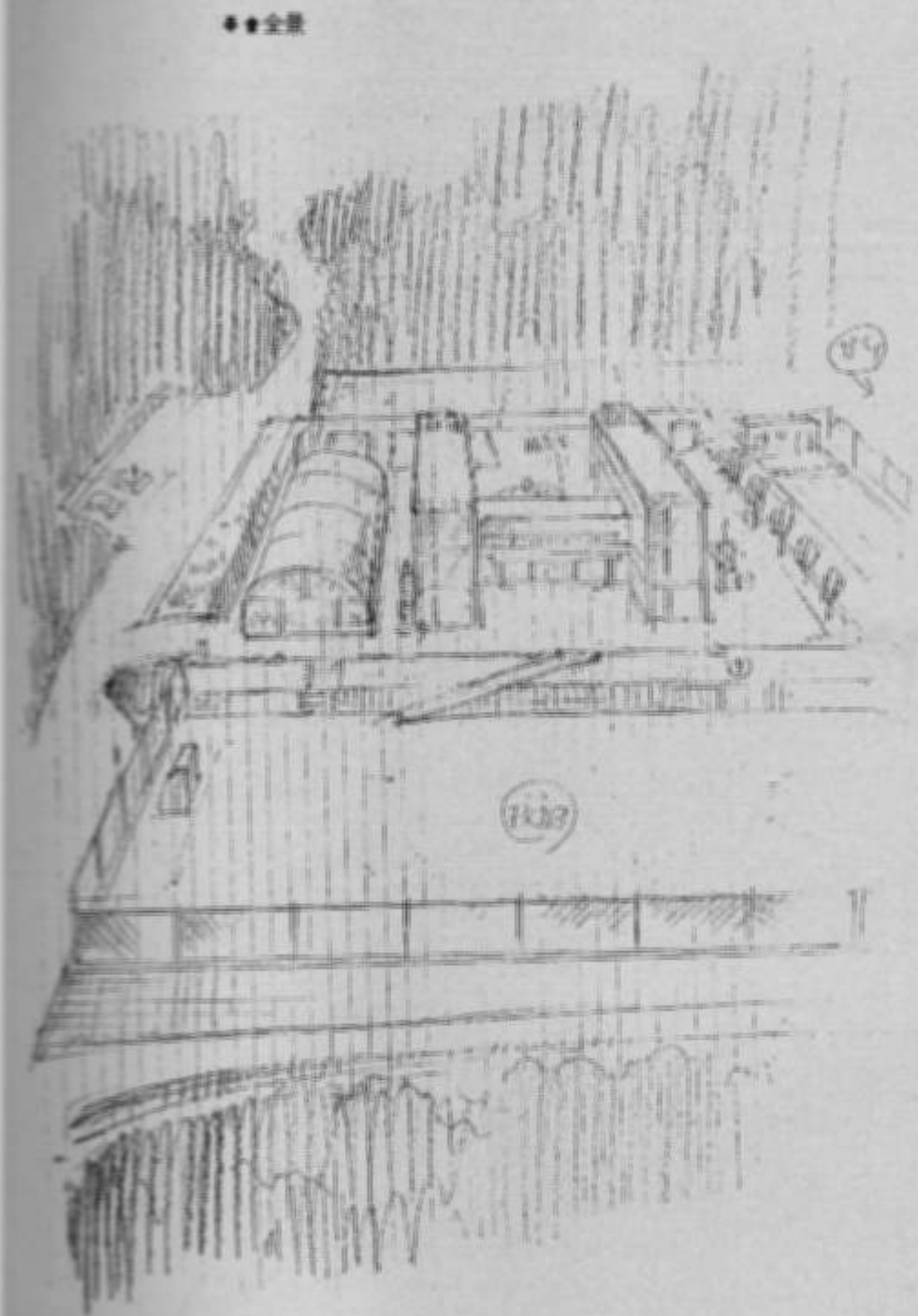
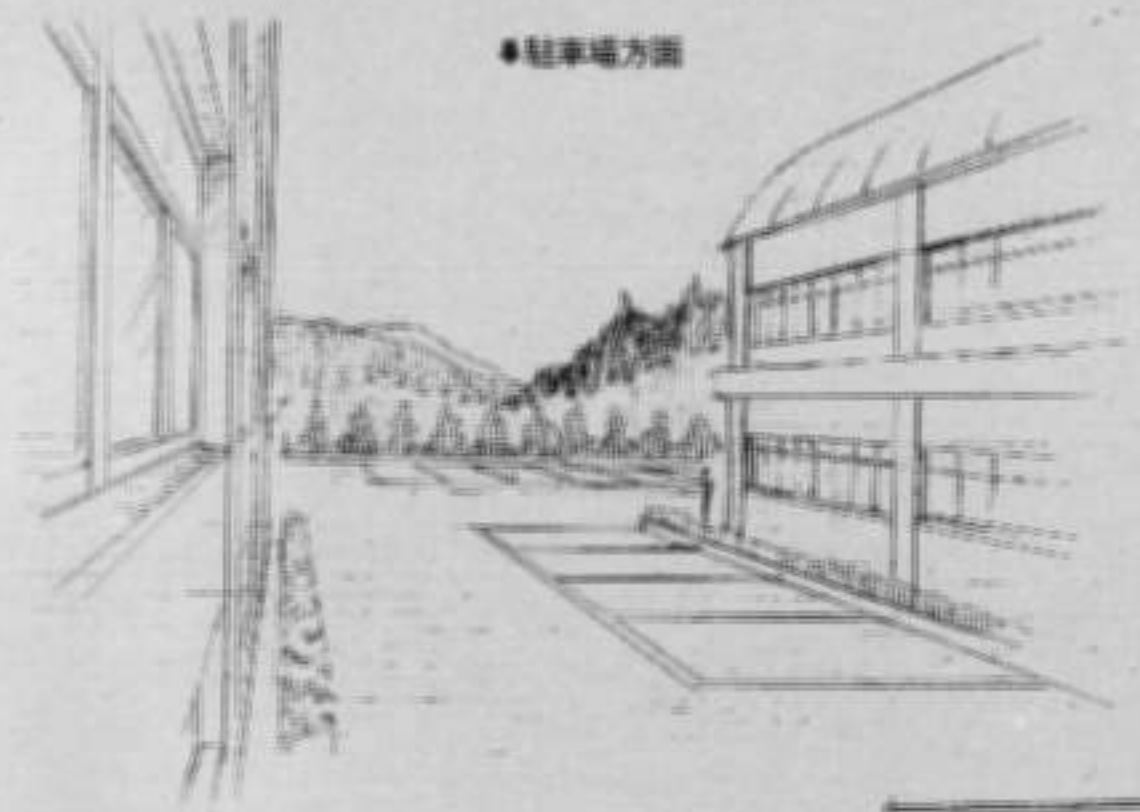

第3新東京市立第壹中学校

●上の1つの図は、第1話でトウジがシンジを回りつけた、体育館と校舎の間の通り南下付近と、その切り返し。駐車場方面は教員の出入口でもある

●第5話でシンジがレイを見つめていたプール。校舎をはさんで体育館のちょうど反対側に位置する

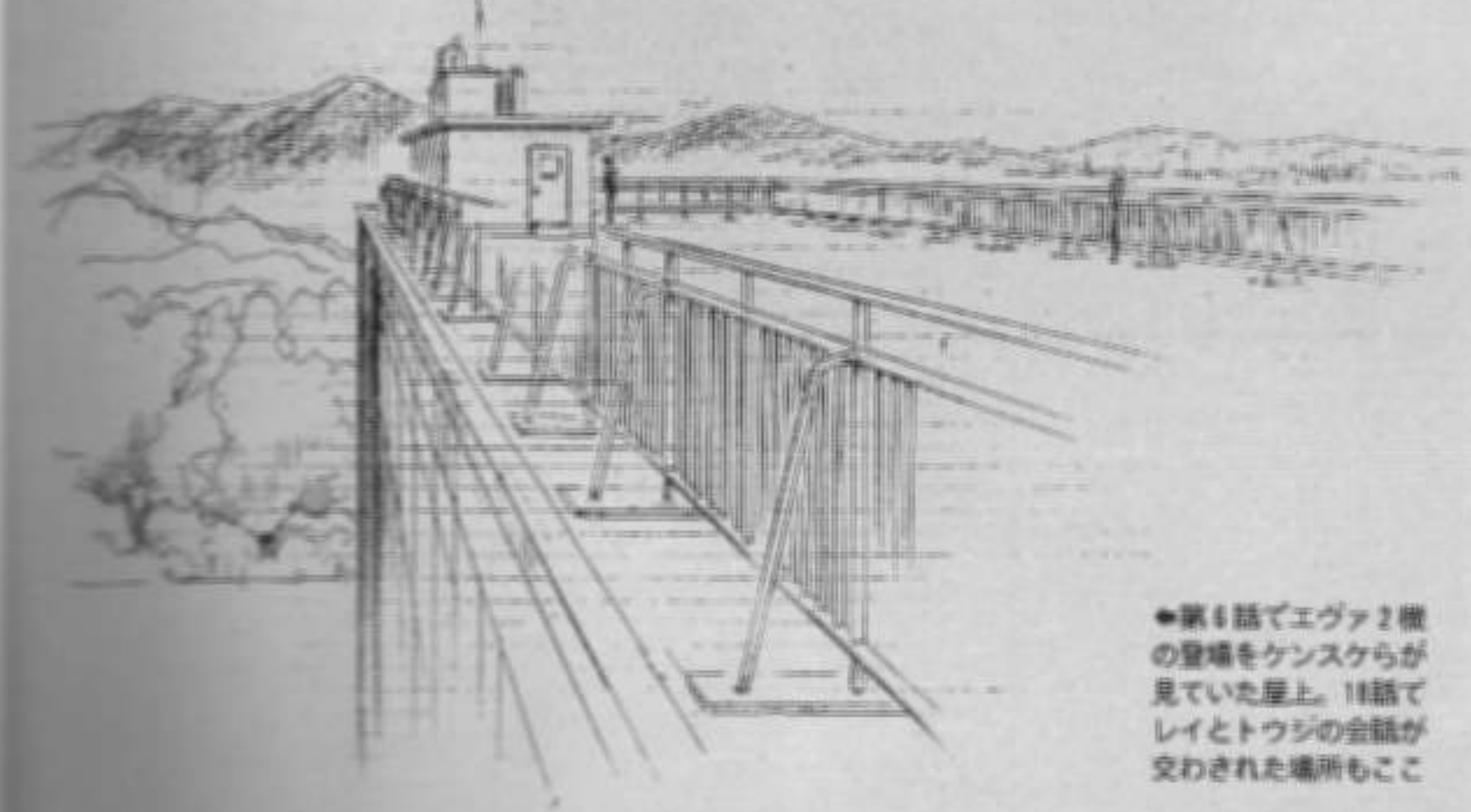

●第4話でエヴァ2機の登場をケンスケらが見ていた屋上。11話でレイとトウジの全航が交わされた場所もここ



第3新東京環状第7号線

●第4話で、シンジが家出をするときに使った路線。第12話では、ミサトたちがラーメンを食べに行くとき利用

第壹中学校内部

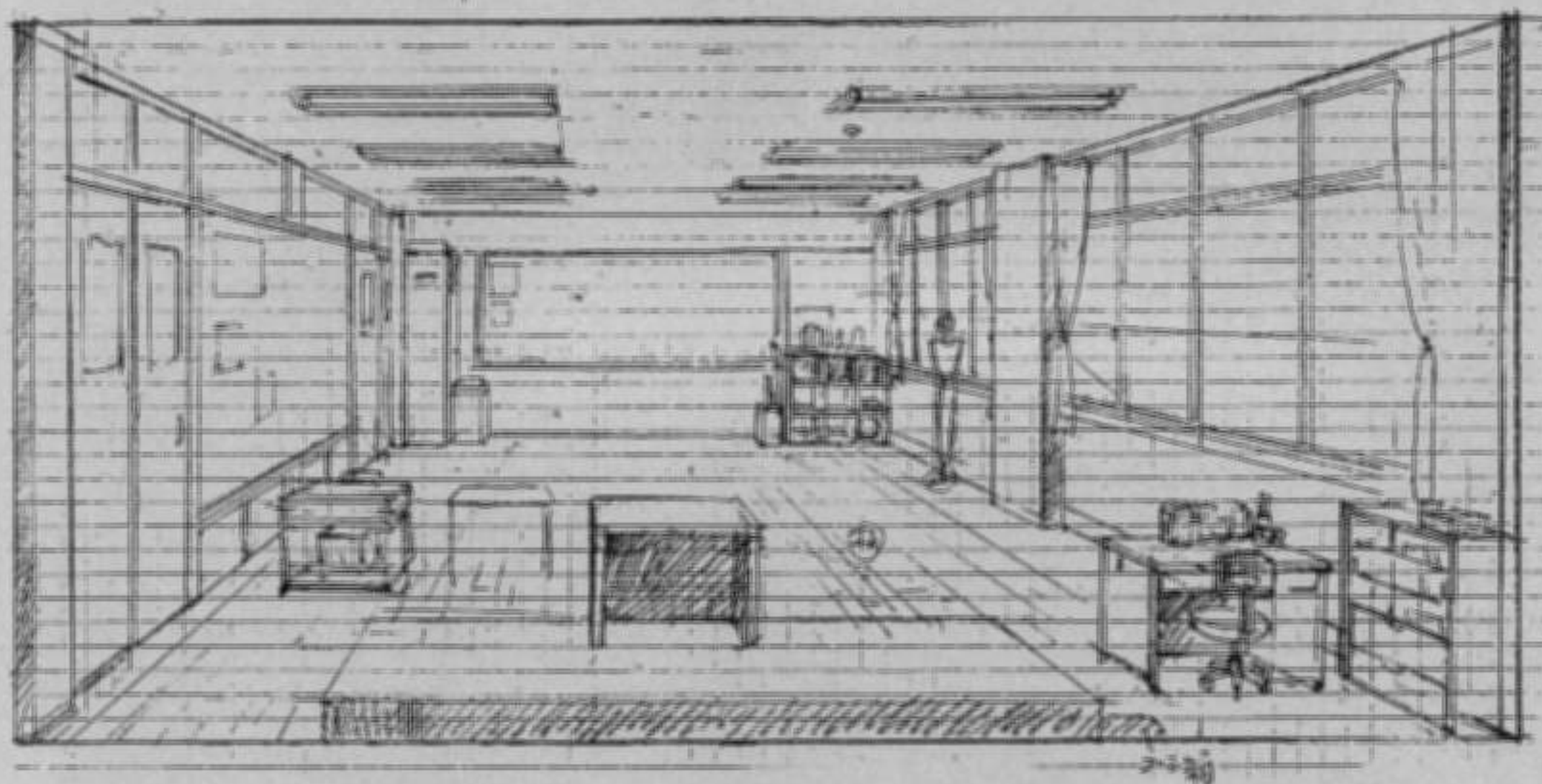
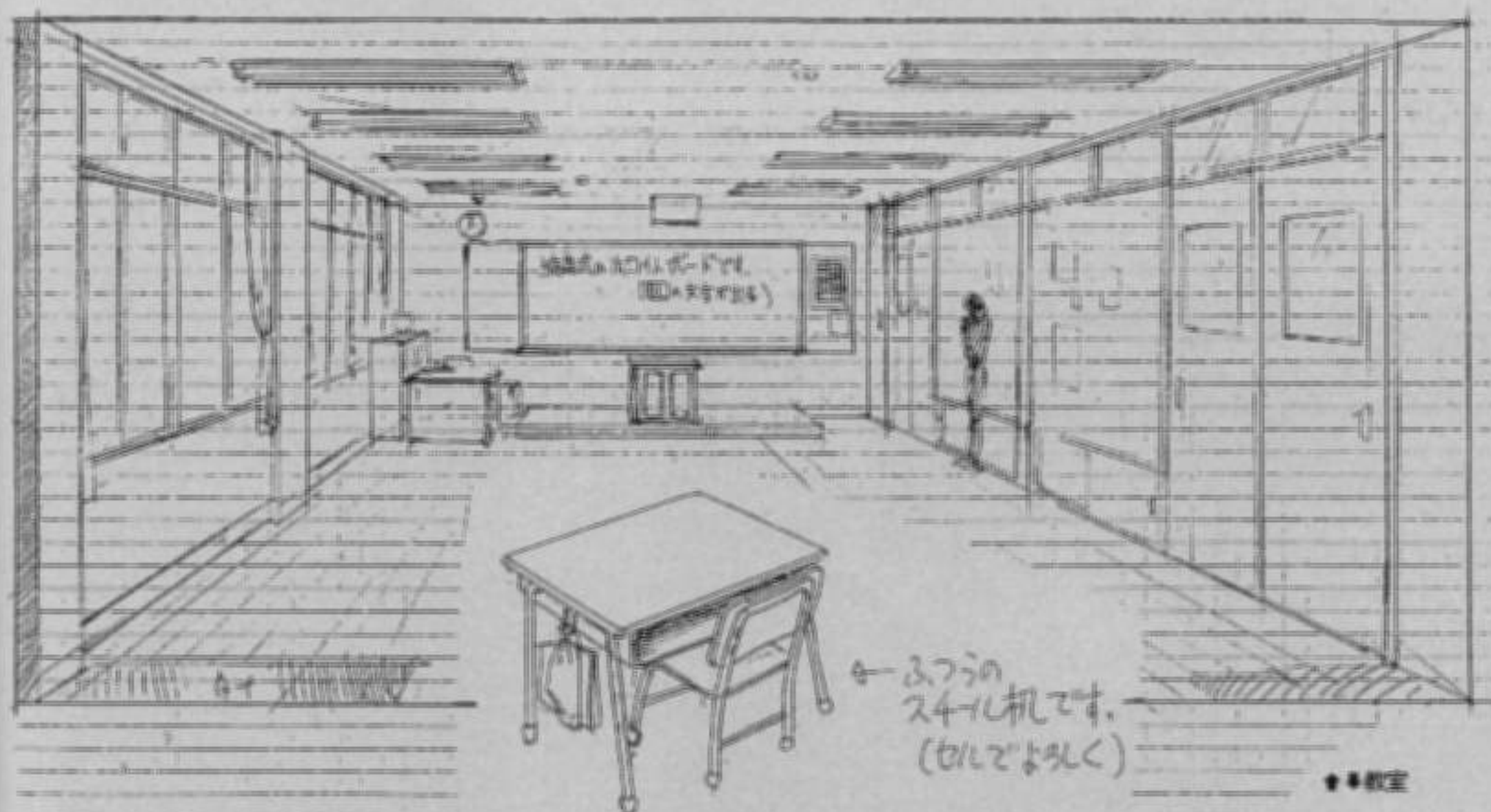

◆遊戯用シェルター

「セリで」が面白い。
(実際にでもよく使っています。それです)
「変な話」

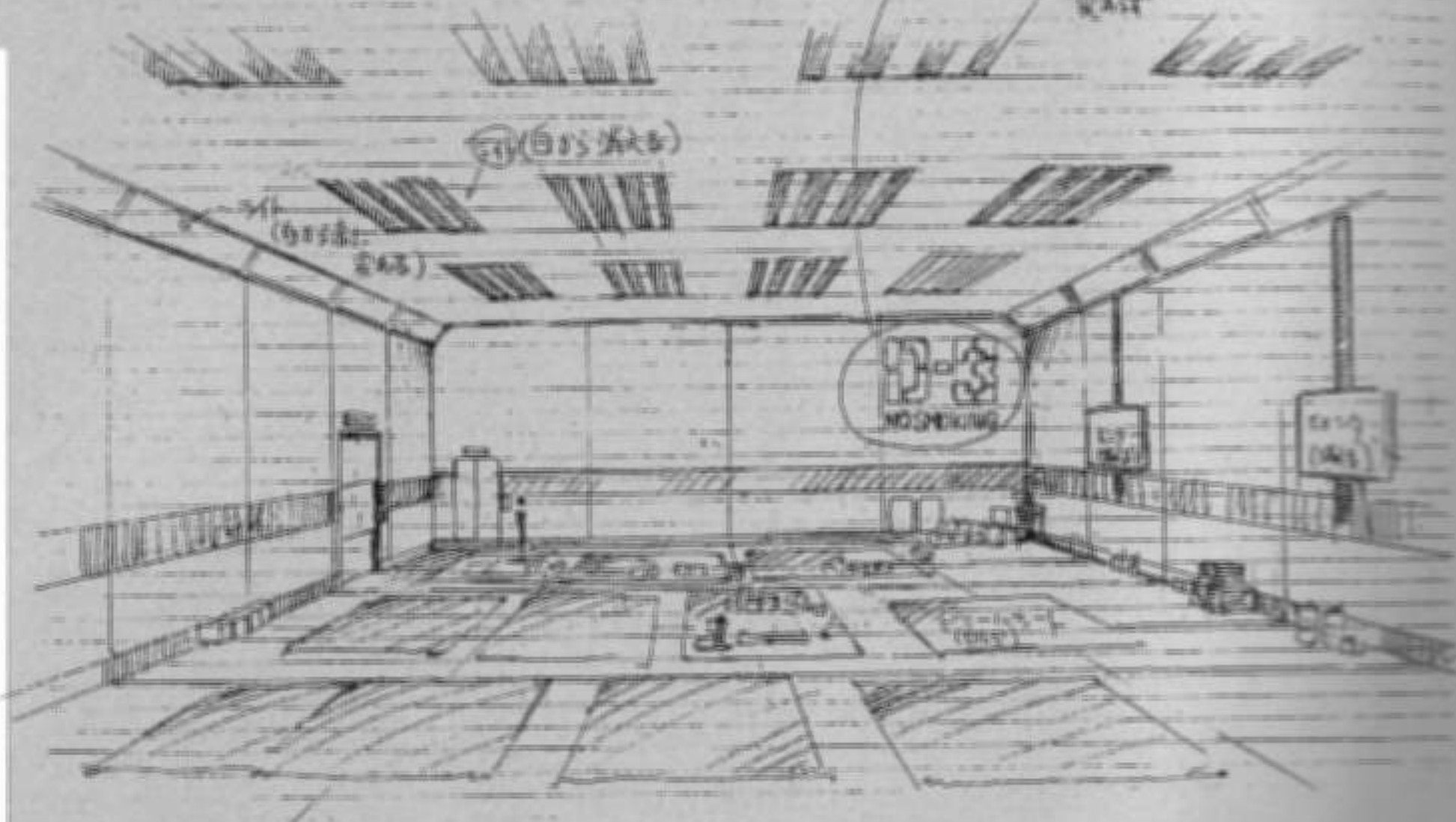

◆ケンスクのテント

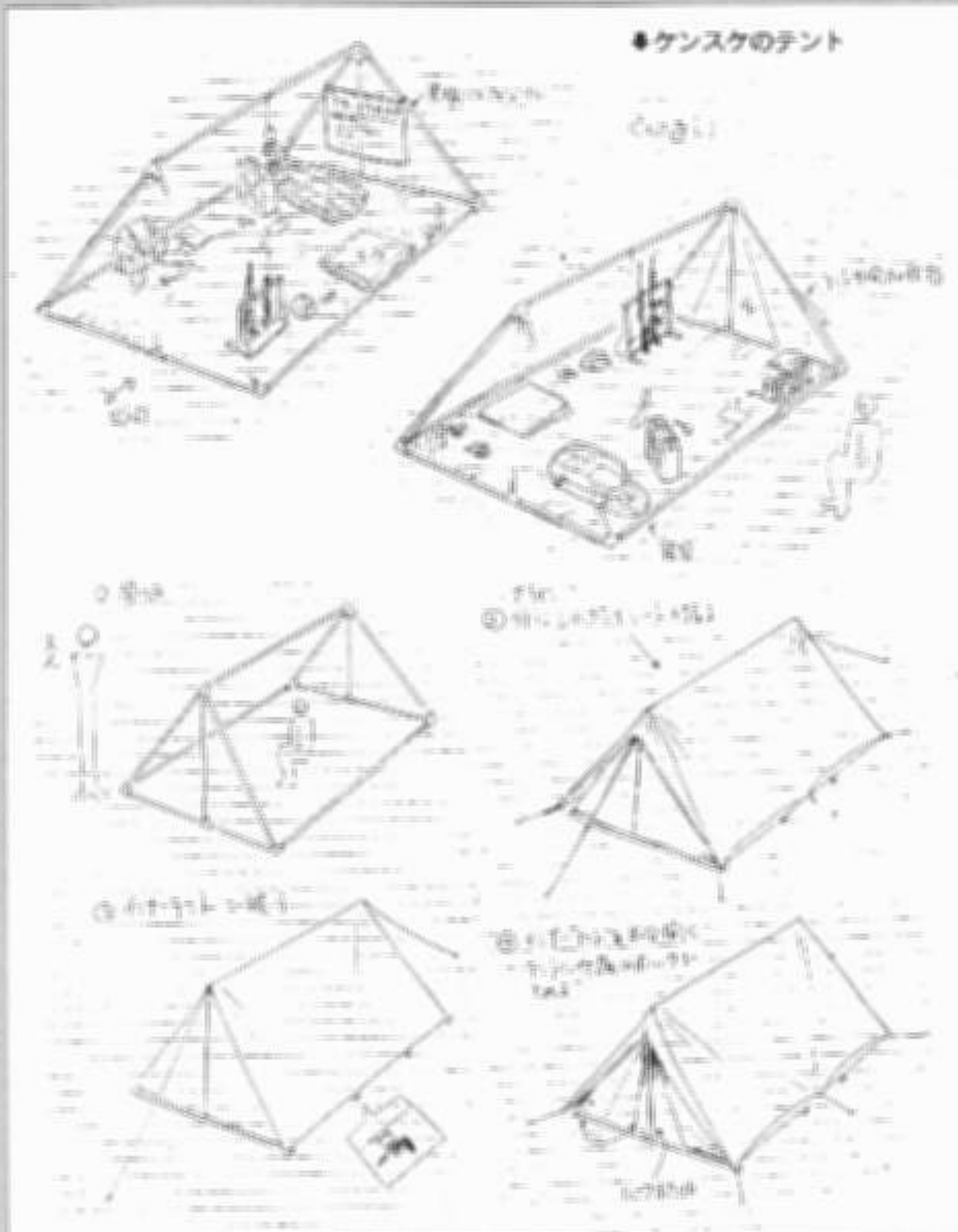

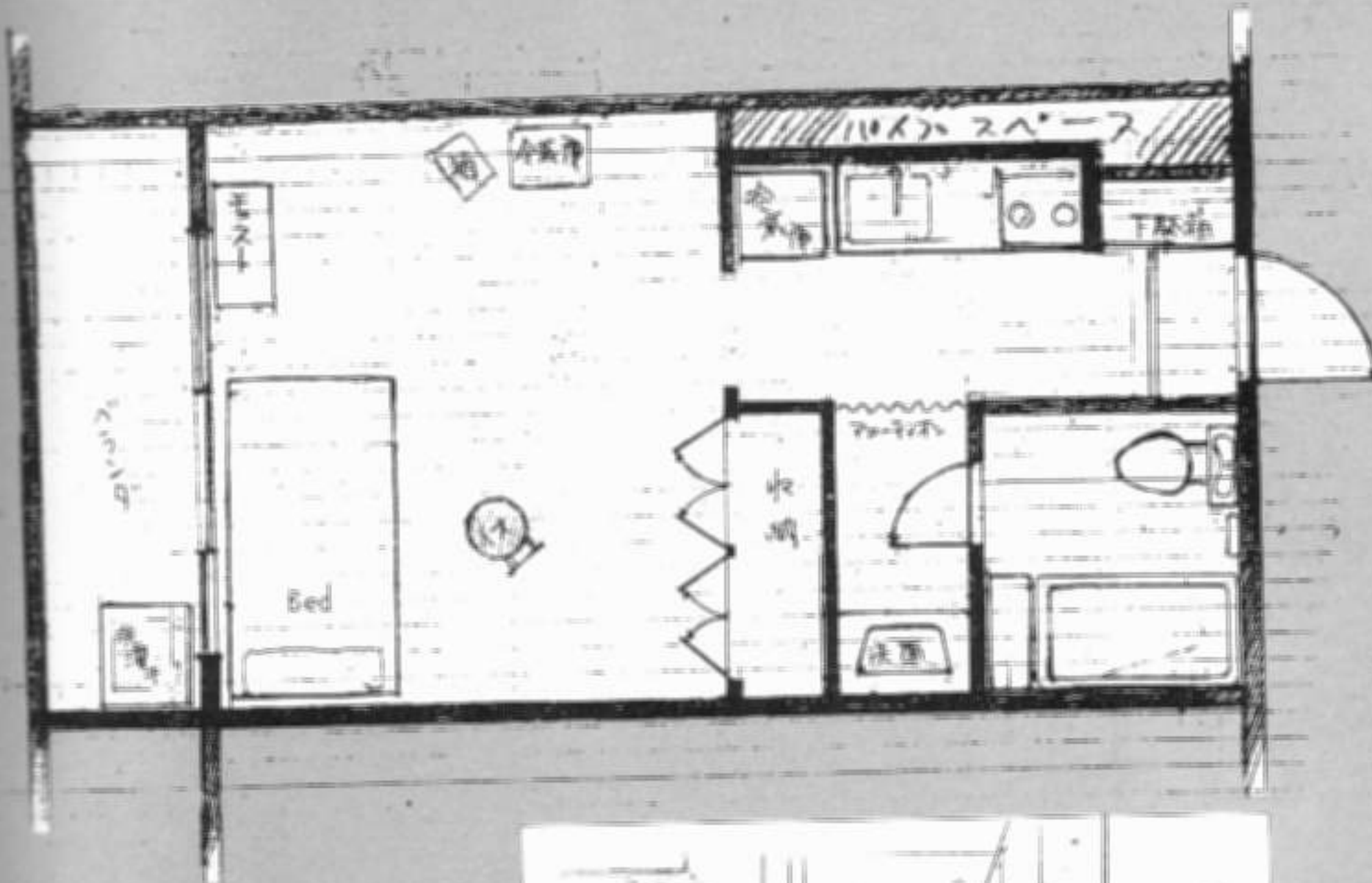

●部屋の間取り図

レイの部屋

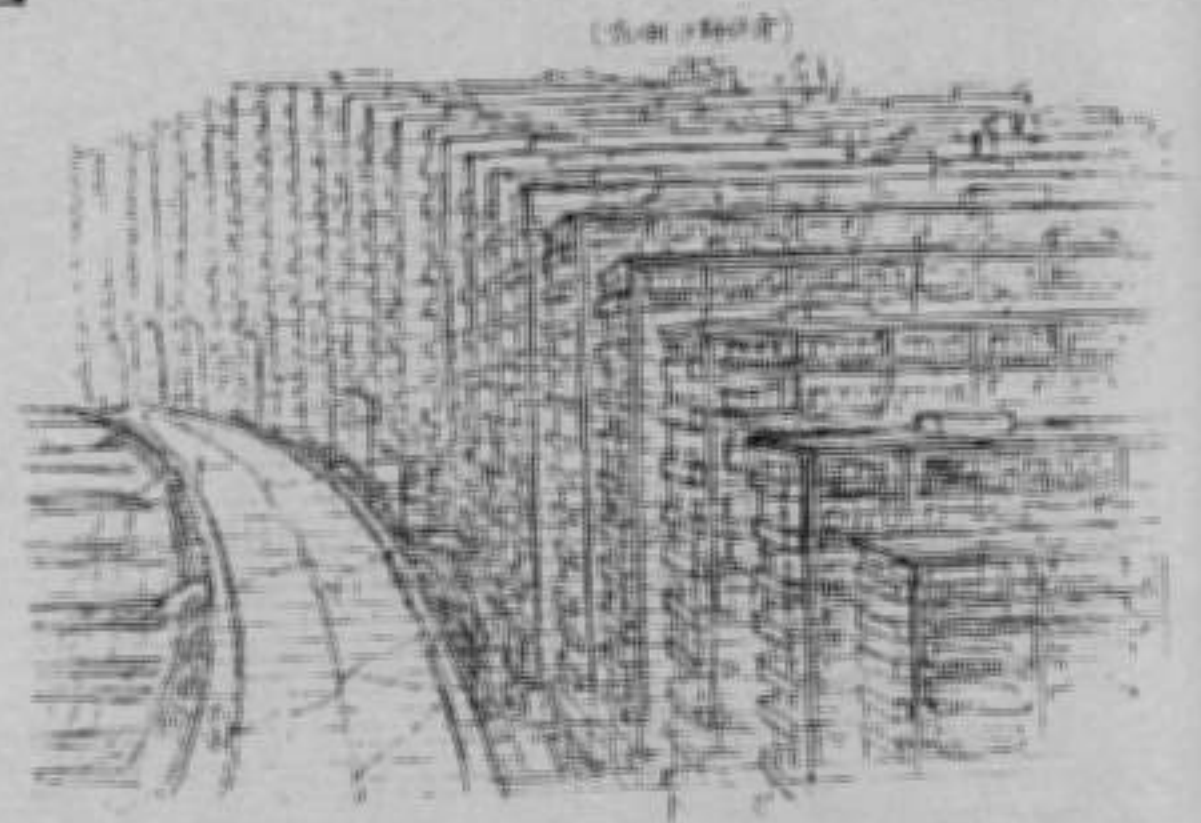

●レイの住むマンモス団地の外観



●部屋に通じる通路。ほとんど住人はいない



●家具もほとんどなく、生活感のない室内

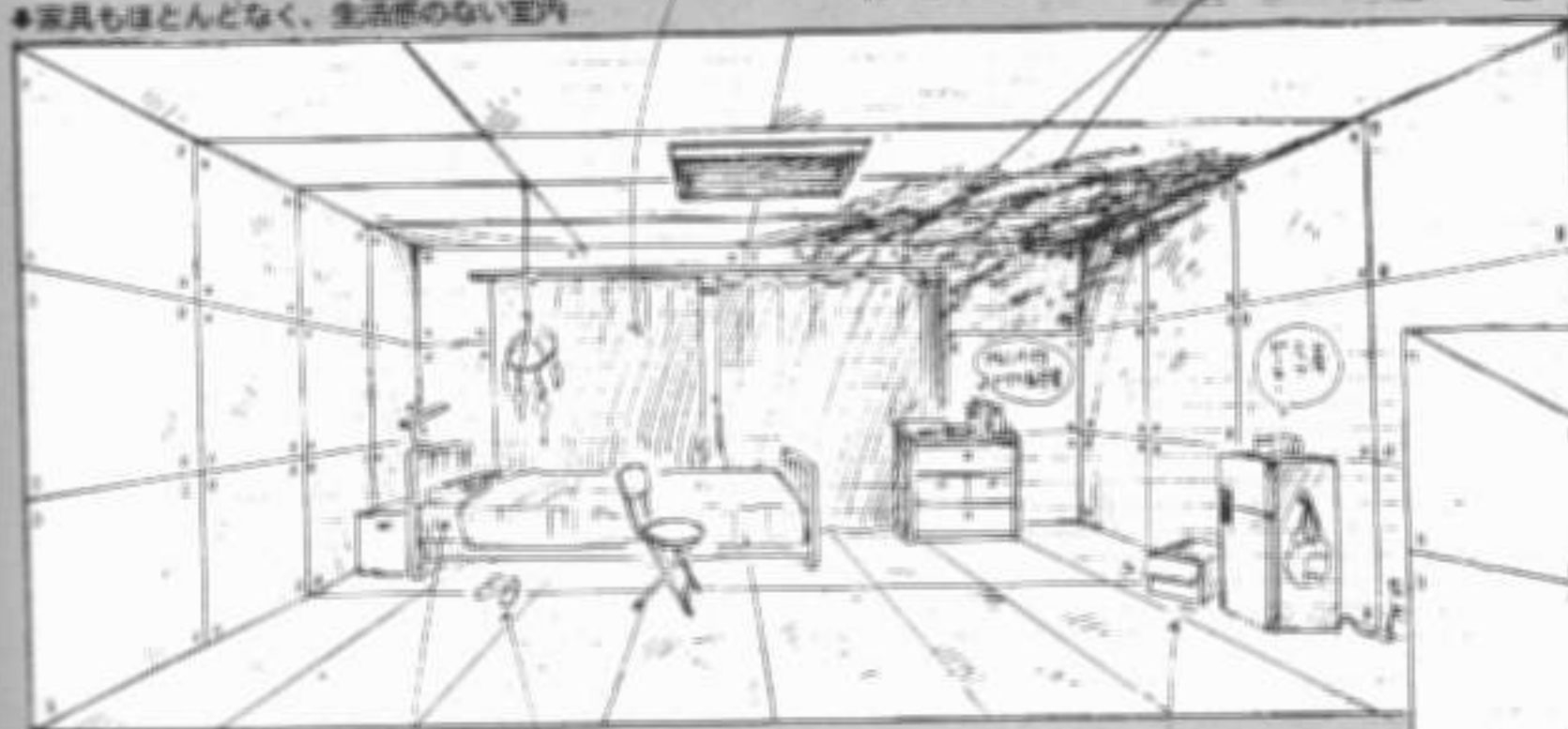

ヒカリの部屋

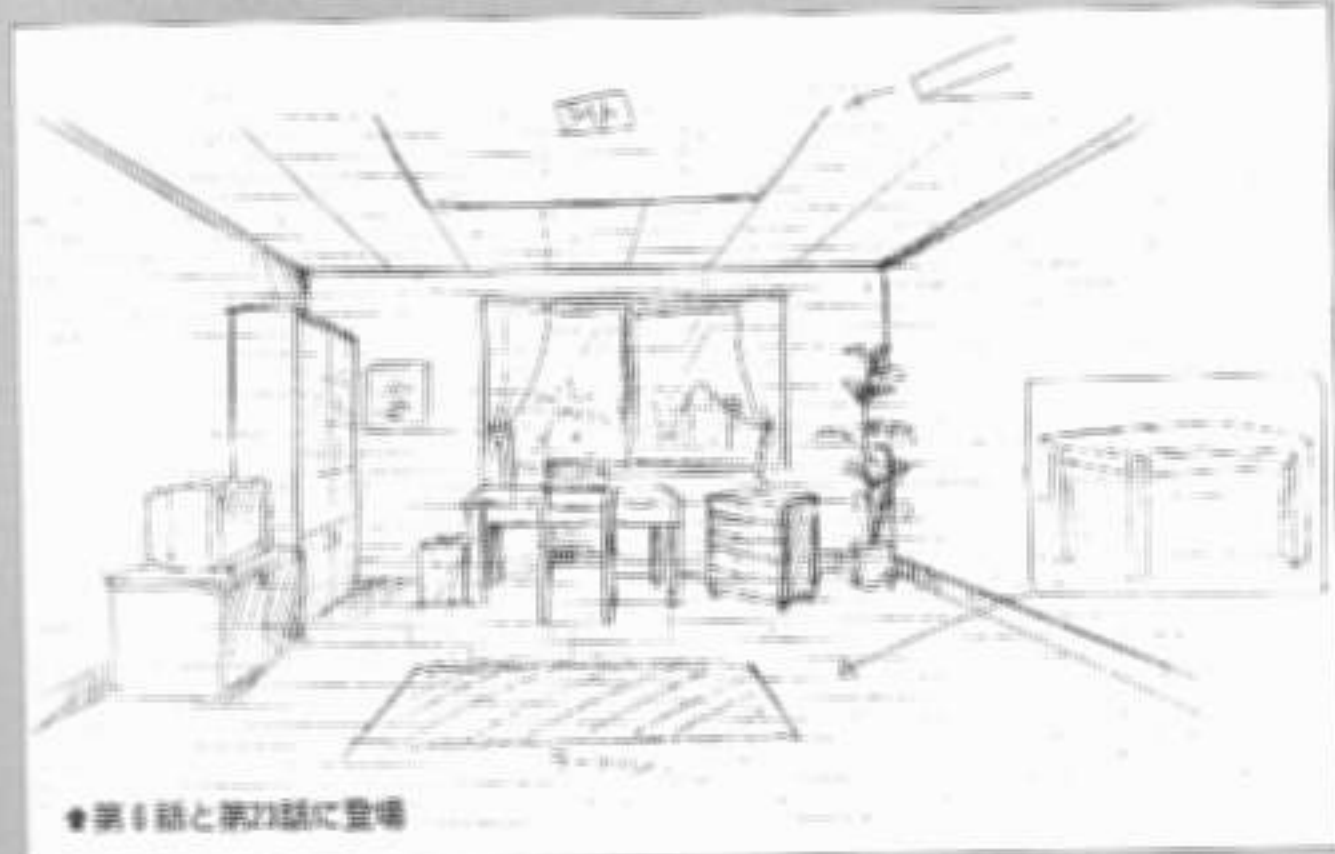

●第1話と第2話に登場

広さのイメージは3Dモデルを参考に

壁は打ち抜きのツラツラ

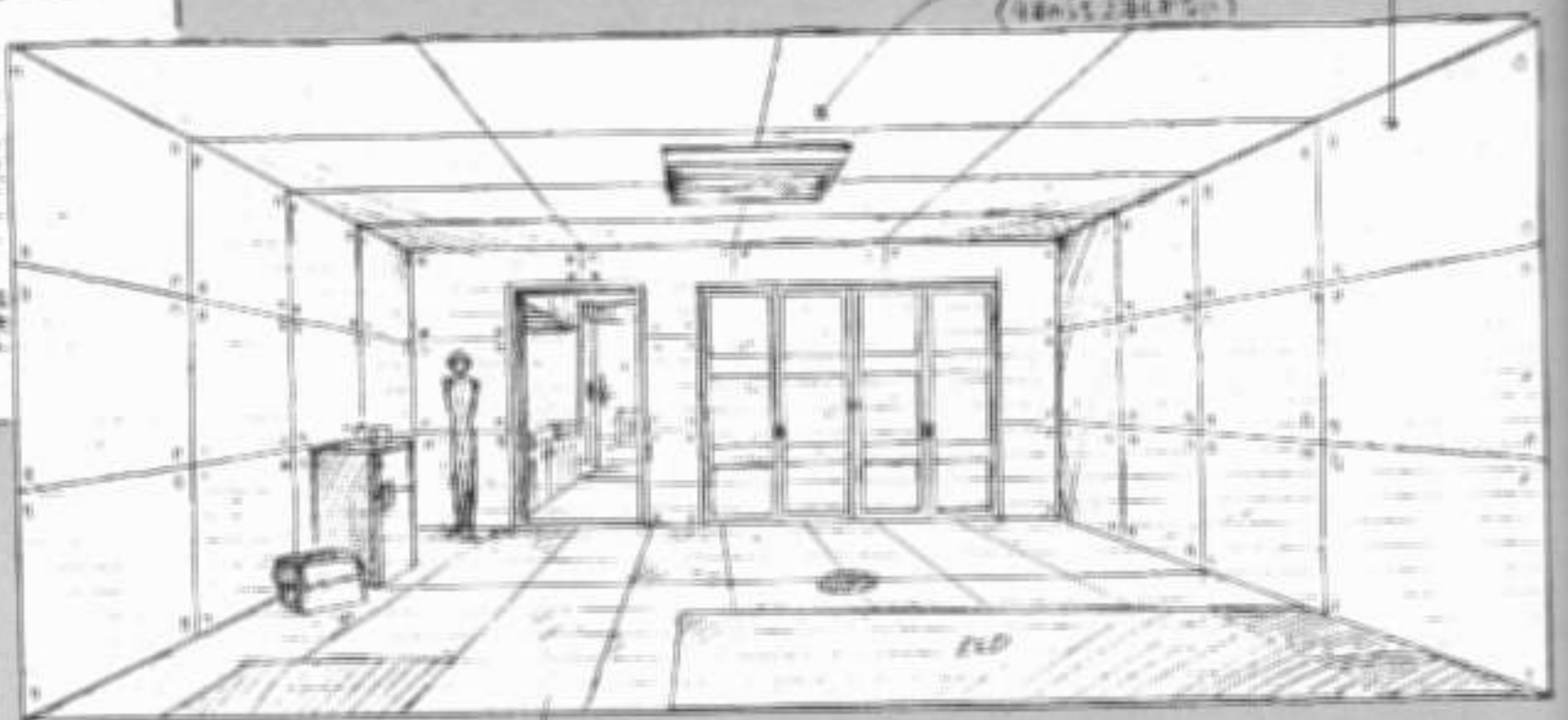

●部屋奥から、収納スペースがわかる

トウジの部屋



●第1話に登場した

ミサトのマンション

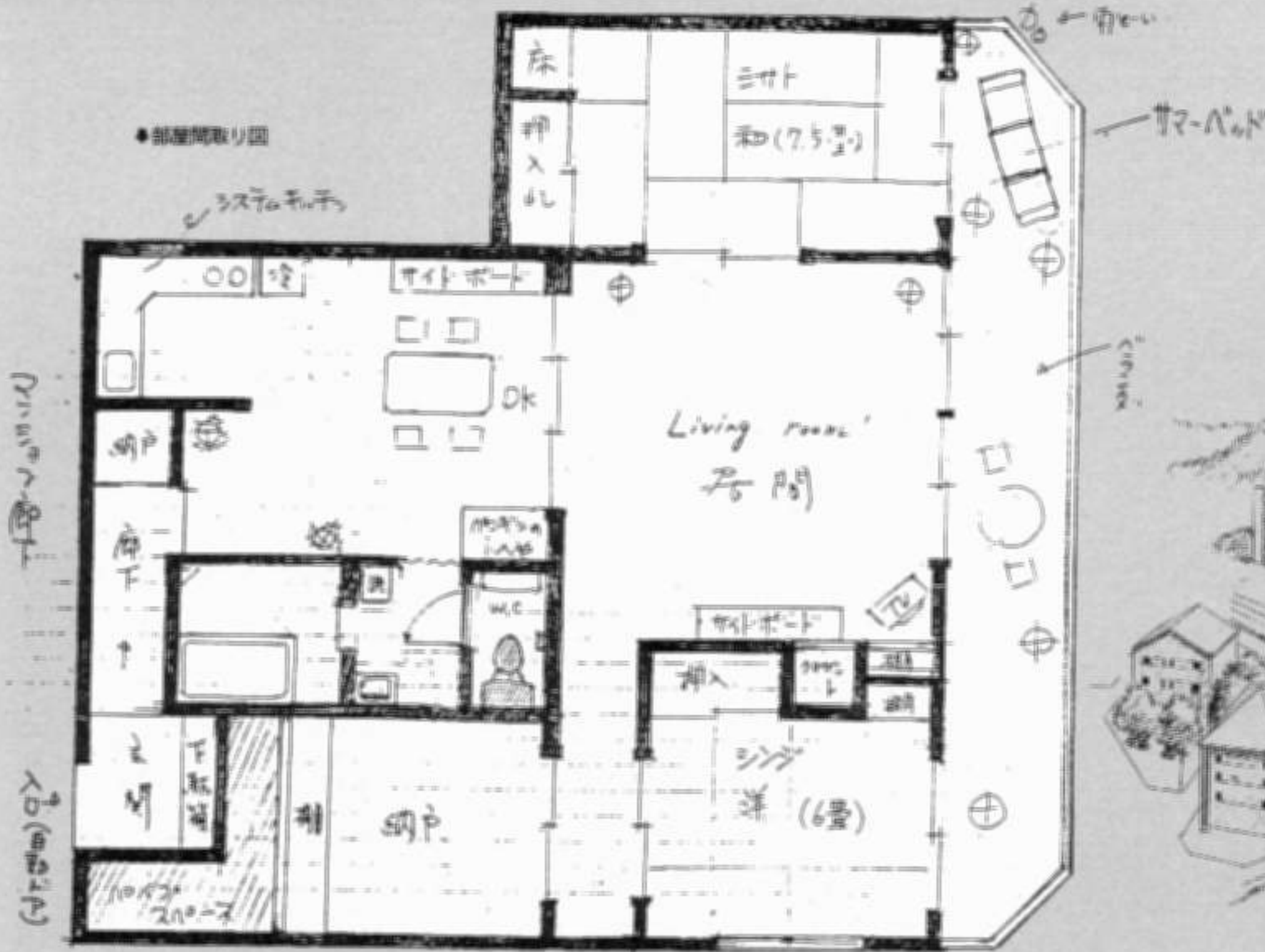

●市郊外に位置する高級マンション

(⊕は使用種別です)



●キーロック以外はごく普通



●玄関から奥までのぞ



●入口と玄関前



●エビスビール

●アレンジしたエビチュービール

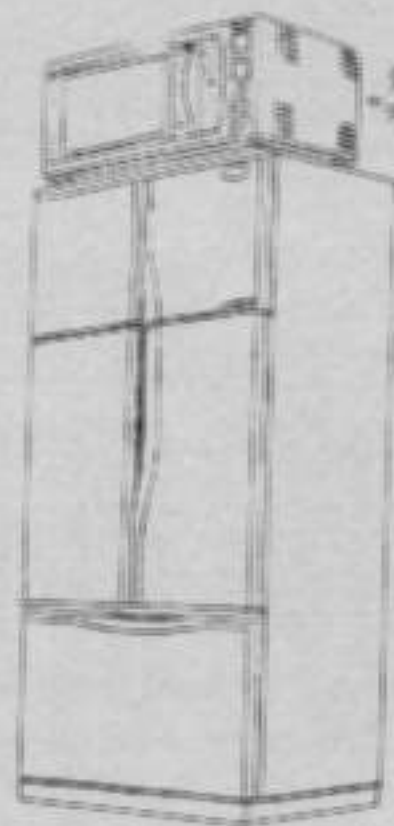

●大型冷蔵庫



●ダイニングキッチン

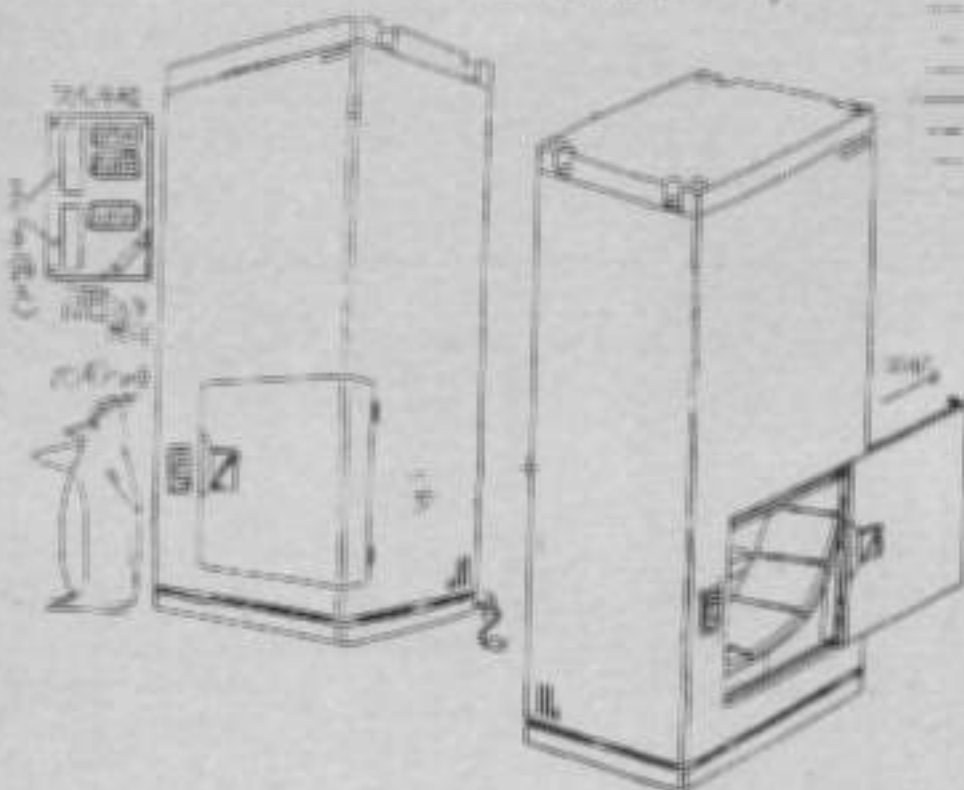

●ベンベンが住む部屋



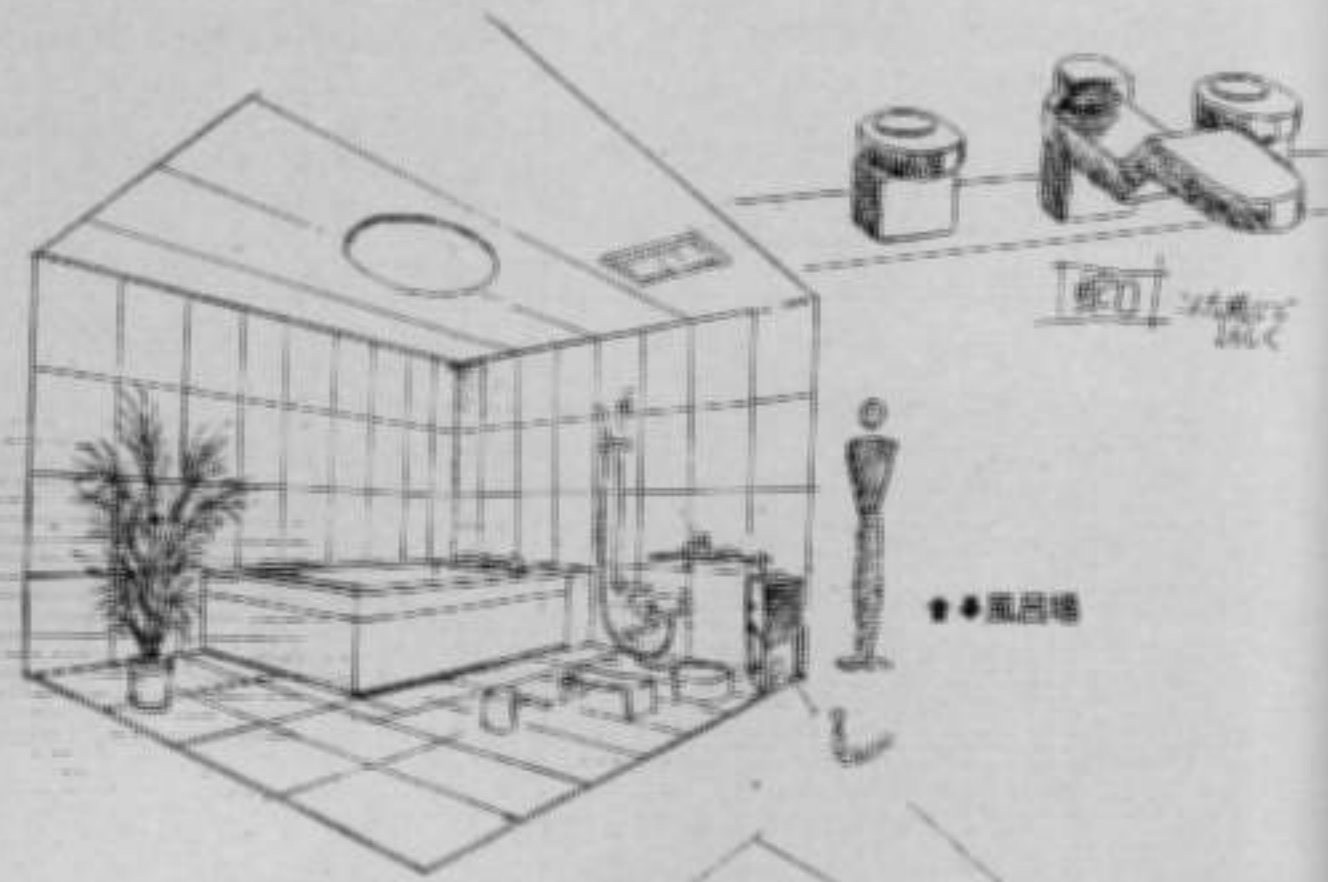

●乾燥機付洗濯機
●脱衣所兼洗面所

●風呂場



●リビングルーム



●ミサトの部屋



●シンジの部屋

from Scenes
カヲルの部屋(24話)

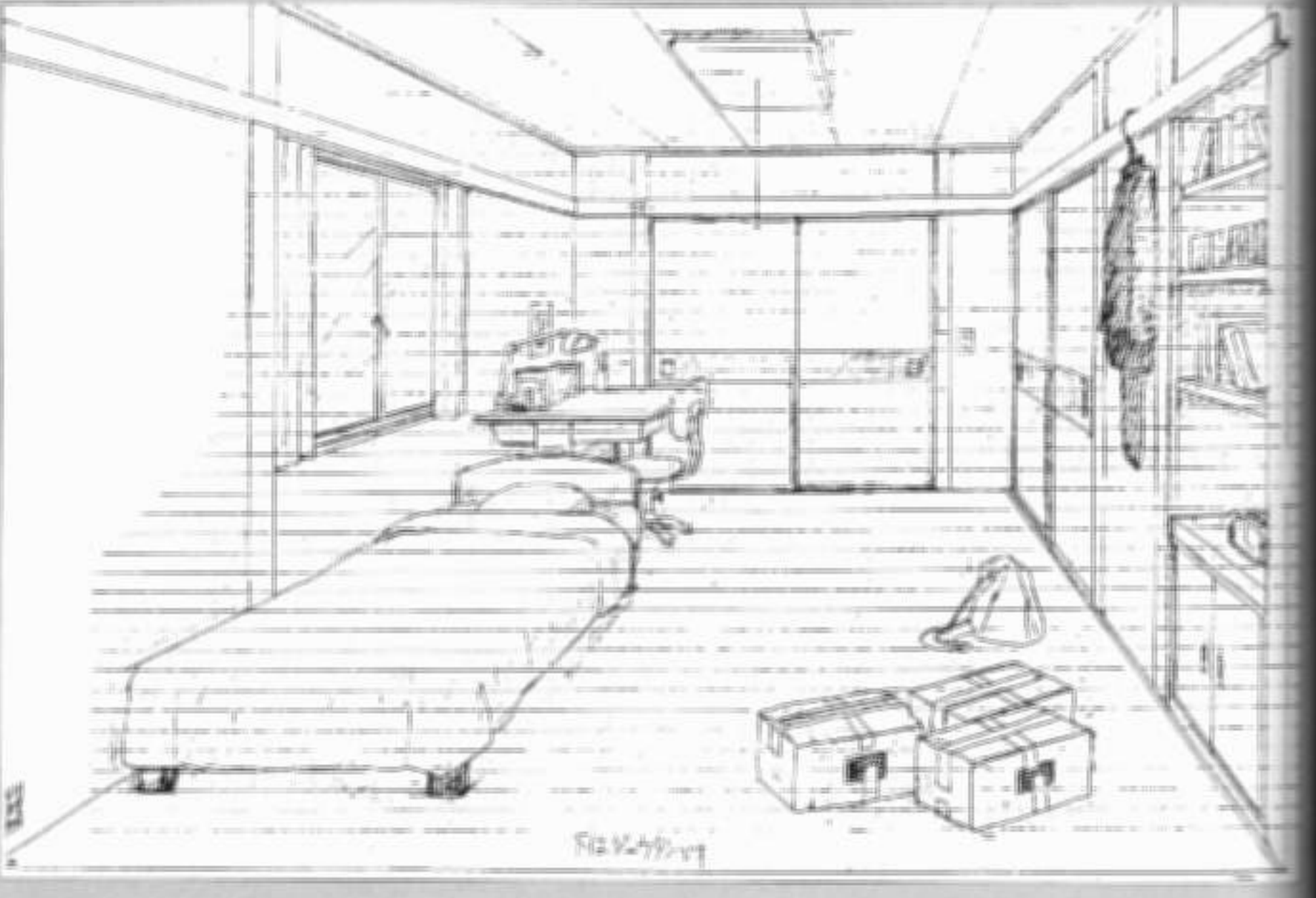

ジオフロント・ネルフ本部

GEO FRONT & NERV'S HEAD OFFICE

ジオフロント

この4カットは、ジオフロントとネルフ本部が描かれた初期ラフイメージ。ピラミッド状のネルフ本部が中央に配置されているのは変わらないが、巨大な地底湖は見当たらない

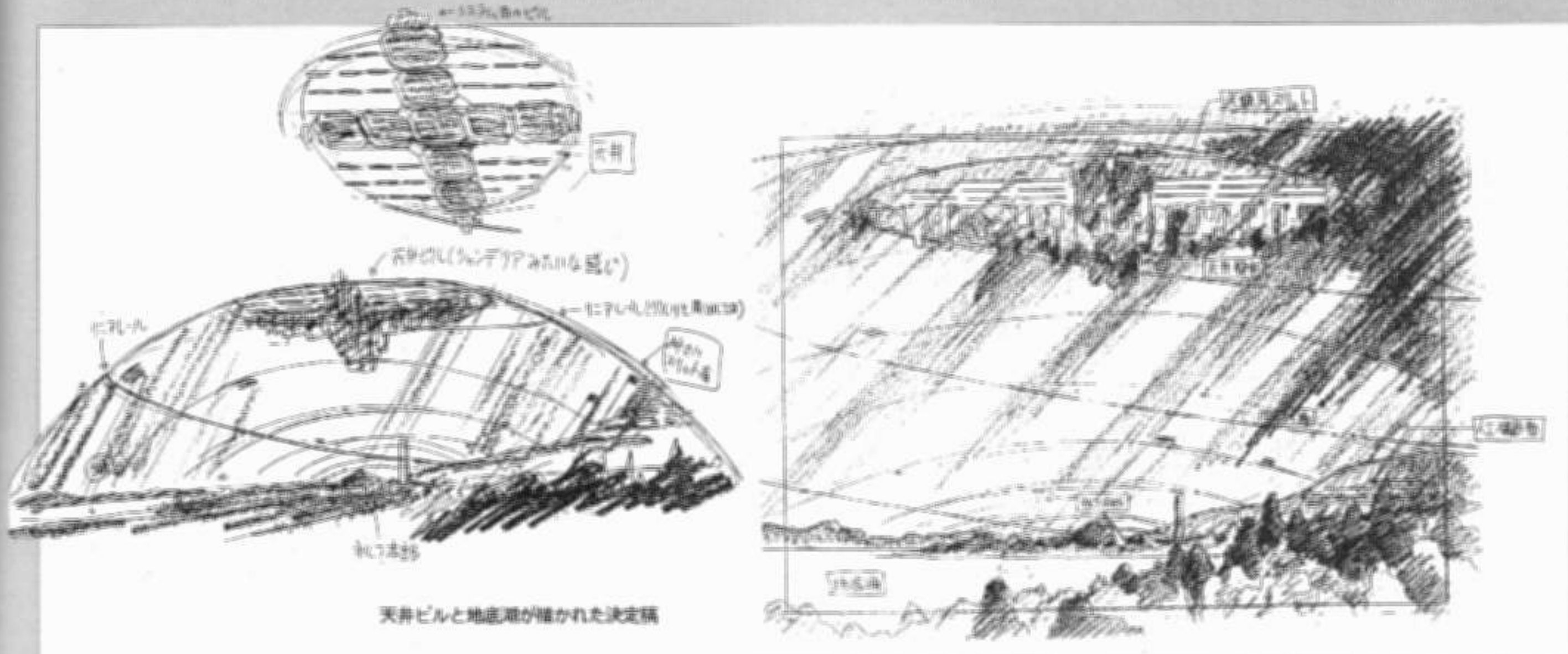
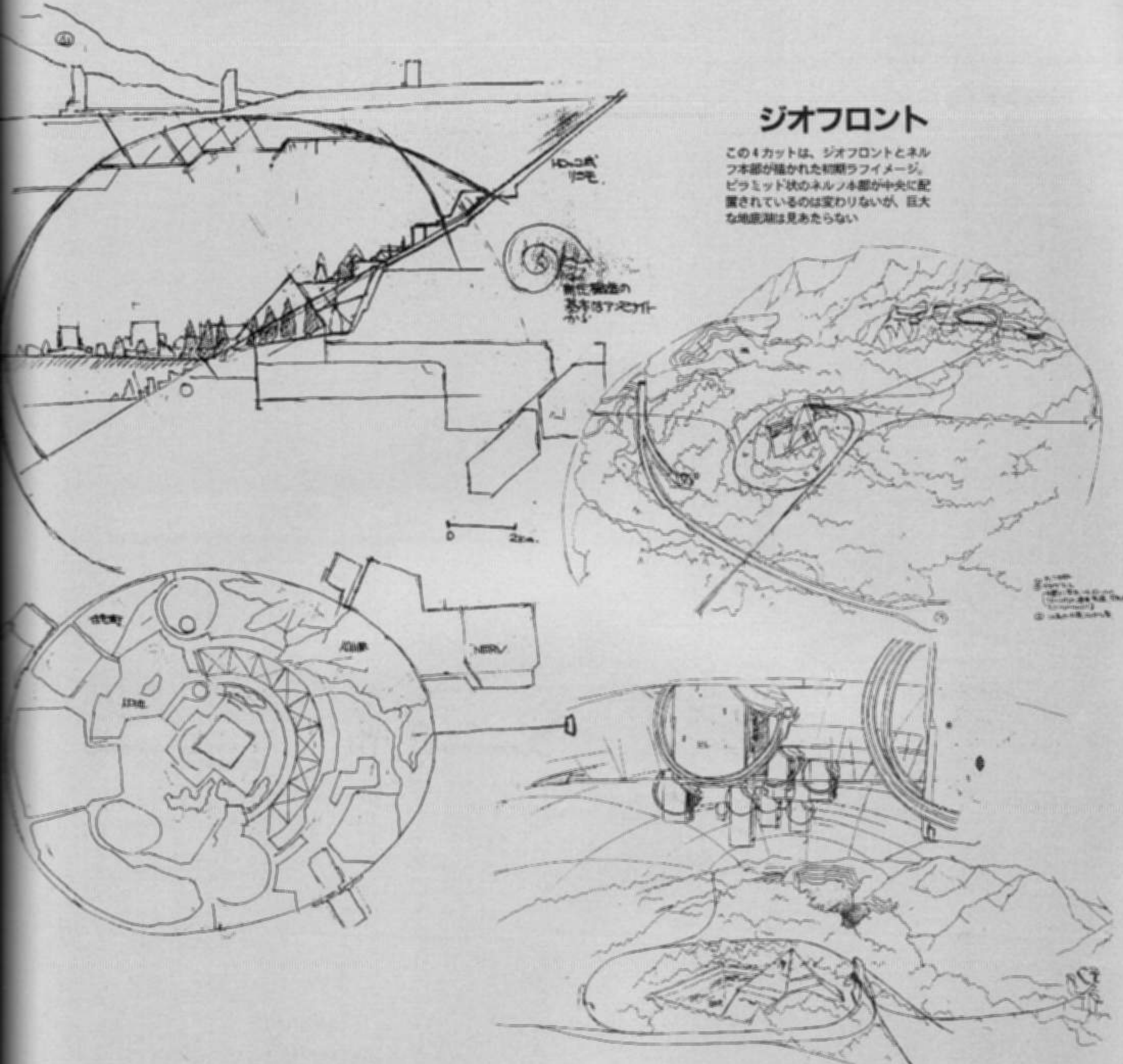

天井ビルと地底湖が描かれた決定稿

ジオフロントは、第3新東京市の地下に広がる巨大な地下都市。NERV本部は直径約1.75kmの巨大な球形の空洞だった。当初はNERV本部の最下部の階層も別の空間中央にジオフロント本部が配置されていた。地上にはモノレールやカー・レイアウトが描かれていた。

中央作戦司令部

TACTICS COMMAND ROOM

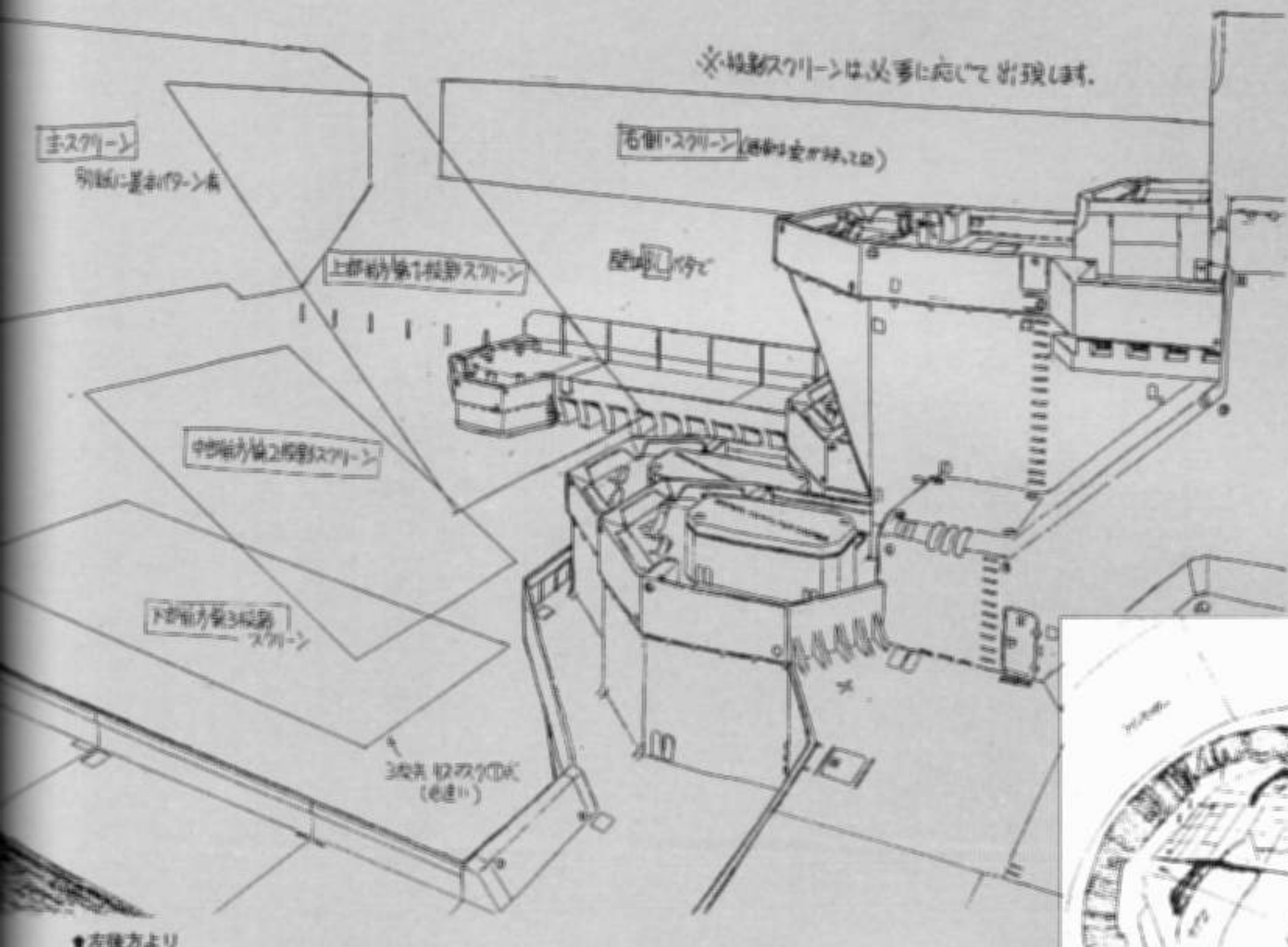
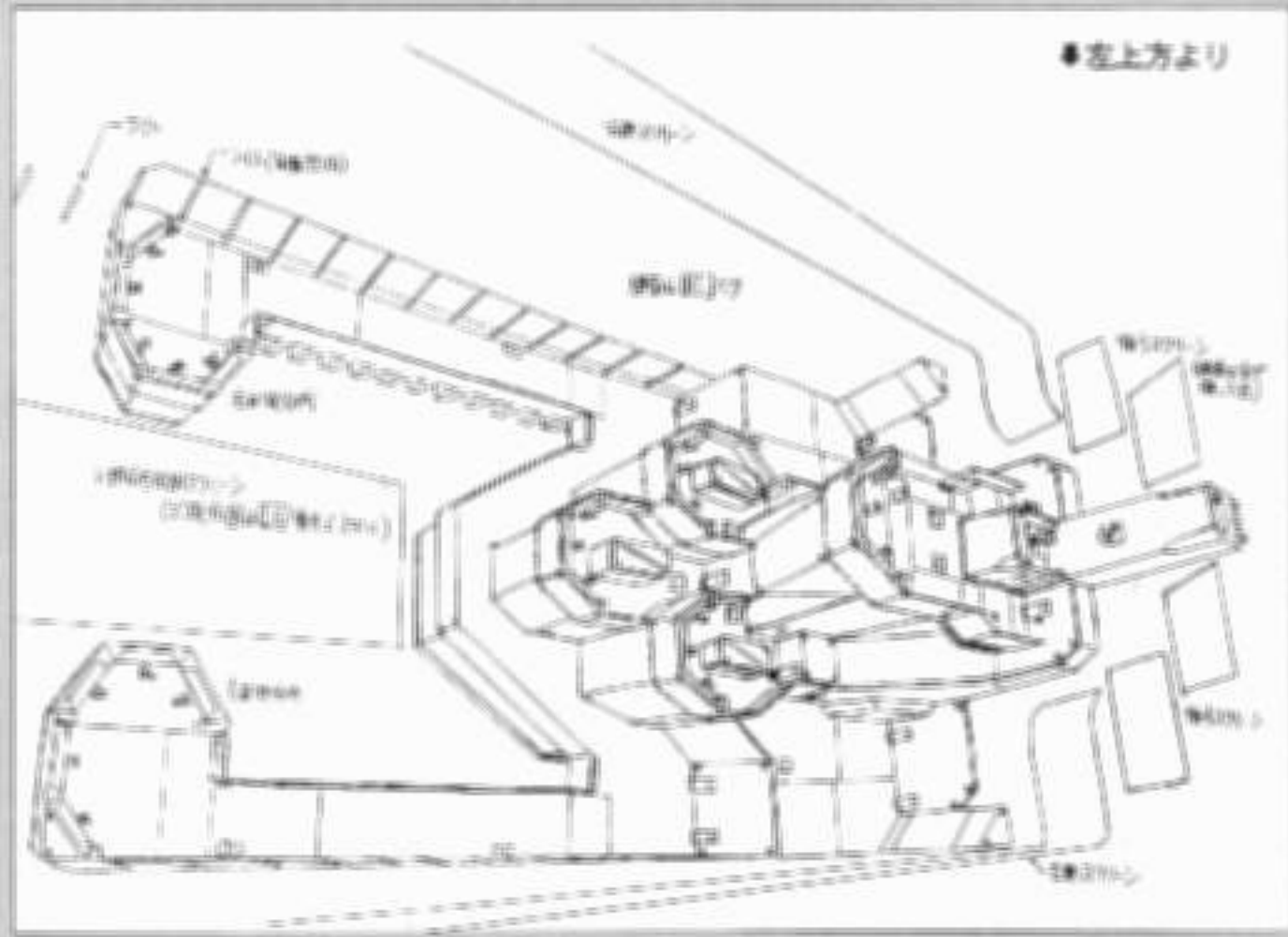
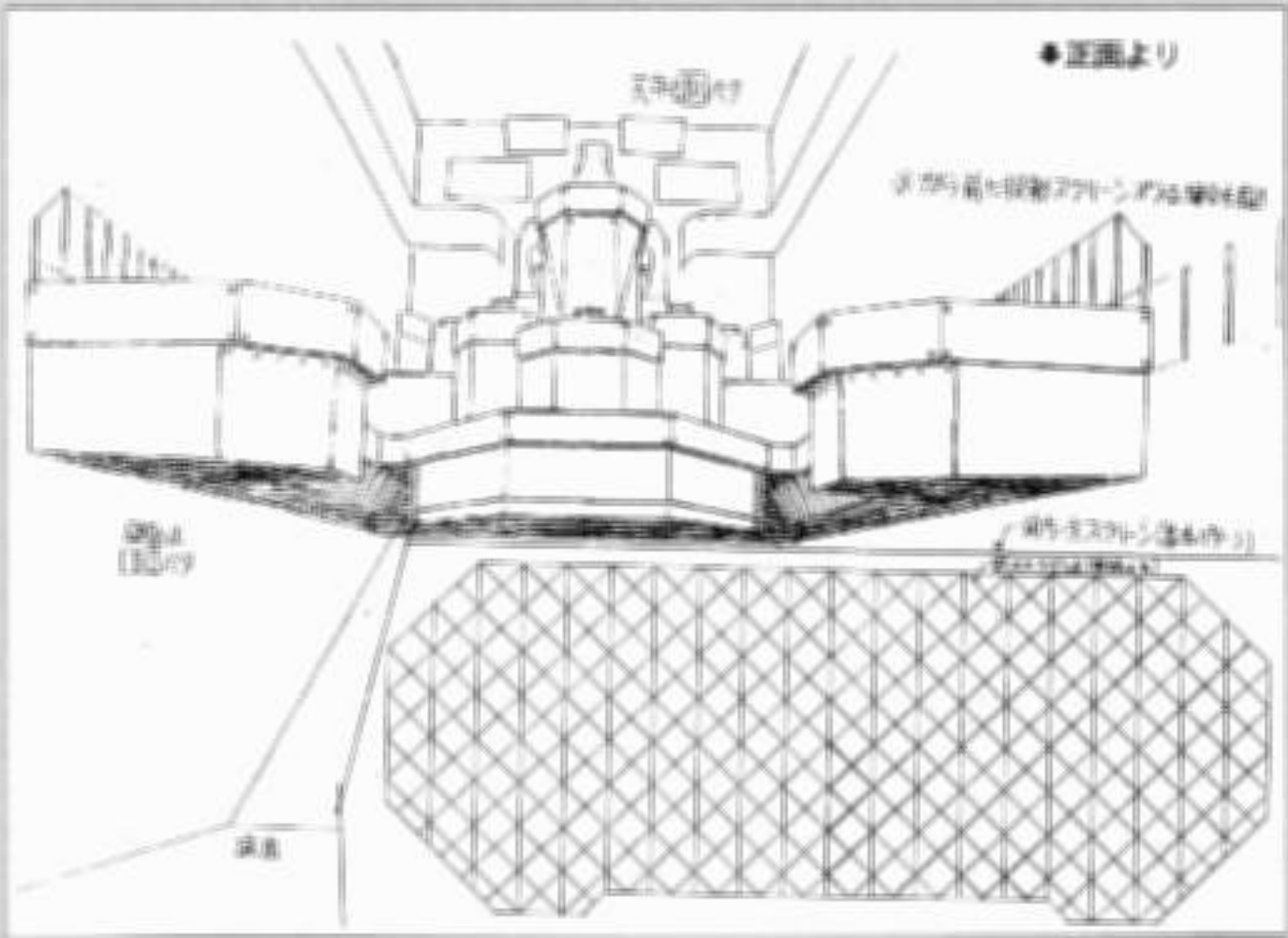

全体図

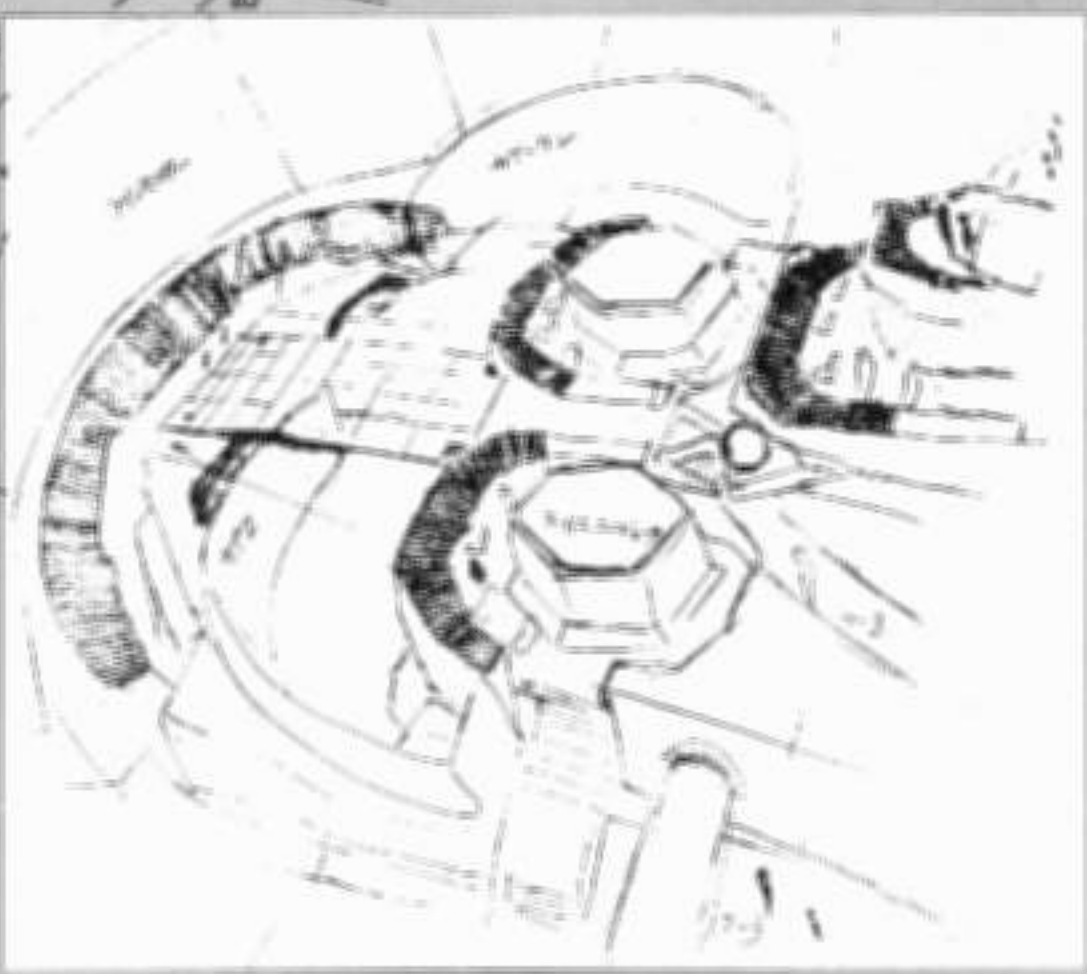

ラフ・イメージ

この3カットは、司令室の構想ラフ。右上は、MAGIが2台で前面スクリーンが曲面になっている。右下は、エスカレーターなどがあり、ロビーのようなイメージ。下は、MAGIが6台あり、分散して配置されている

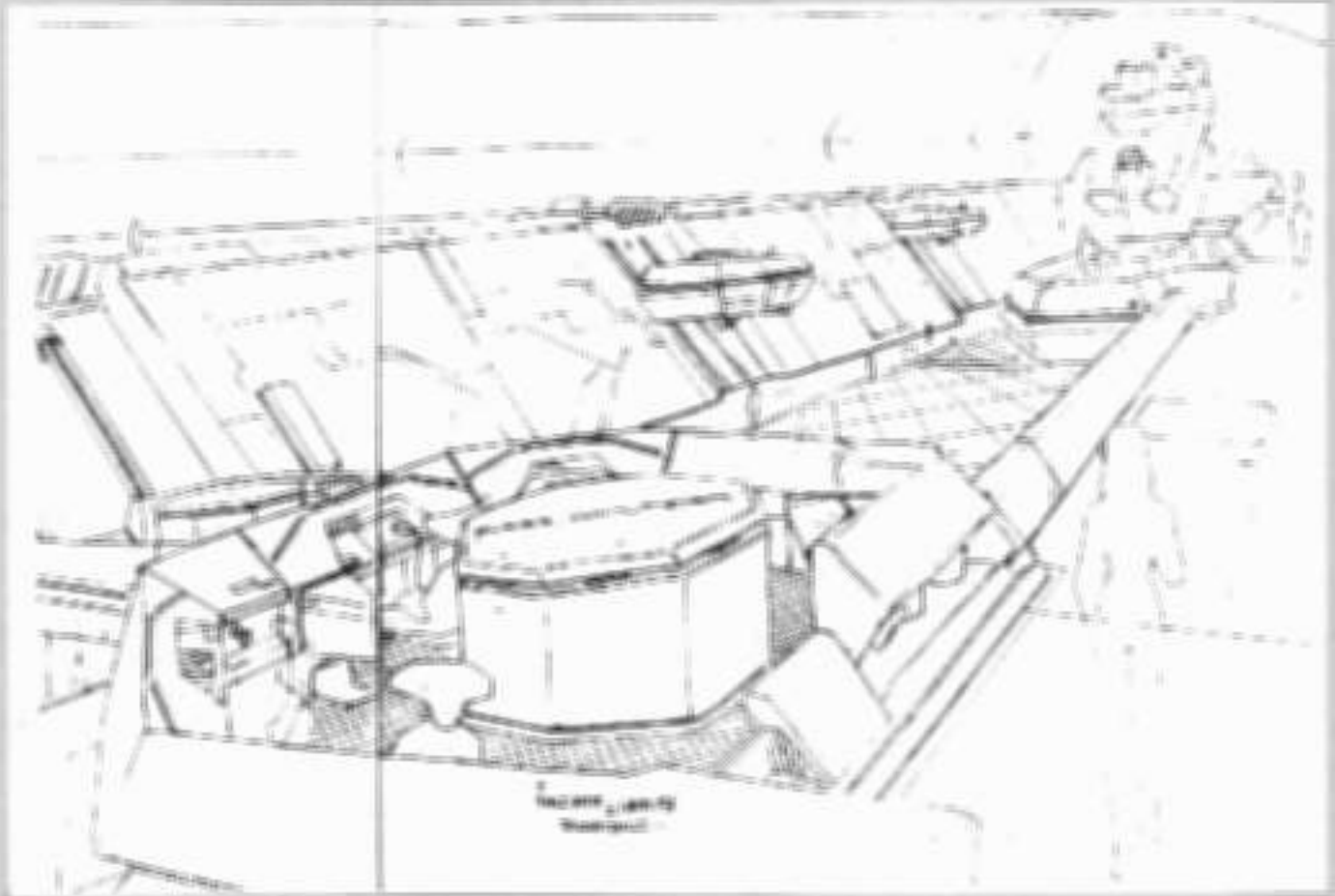

使徒との戦いを中心とする。あらゆる作戦行動の指揮を交差する本
 ラフの中心。司令塔後方に位置する司令官のゲンドウが統括し、副
 司令の冬月がサポート。そして、各セクションのオペレーターへと
 指示が伝わる。

●4面で出撃するシンジとレイは、
ここでプラグスーツに装着した

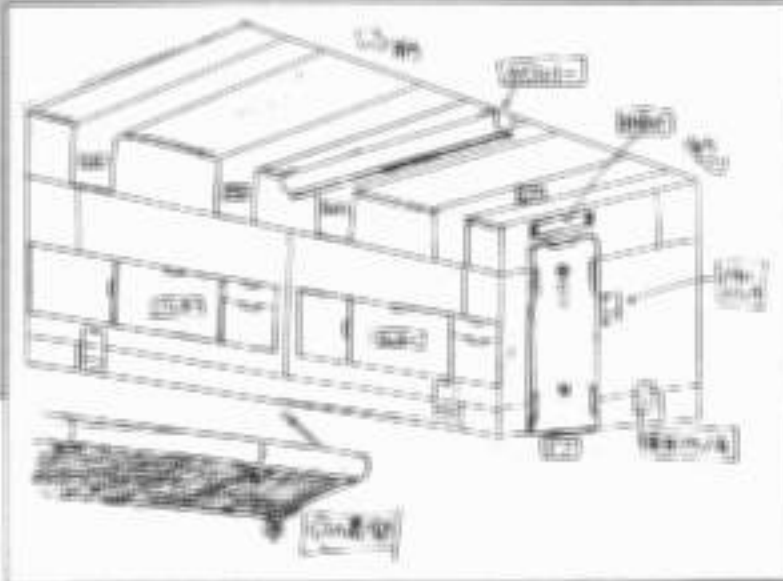
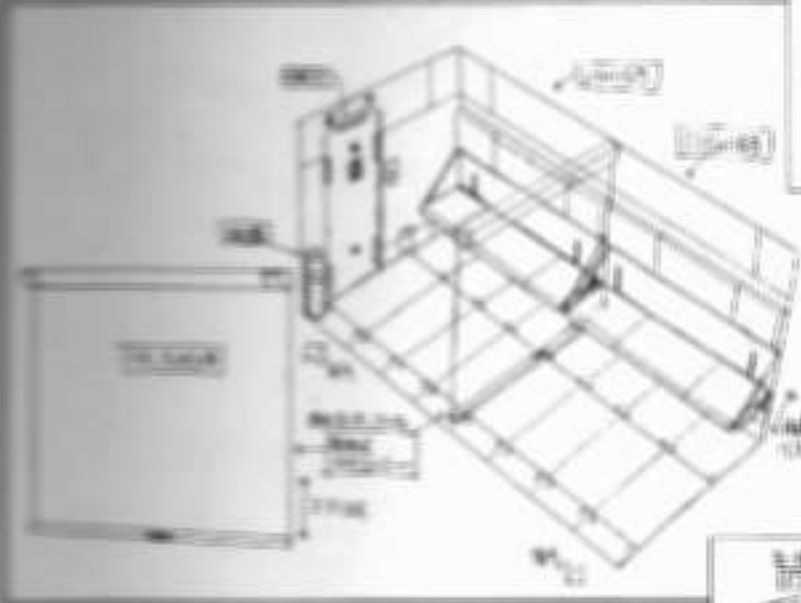

●移動指揮車内部の投入室

●指揮車内部の司令室。1つのパ
ネルと1台のコンピュータを装備

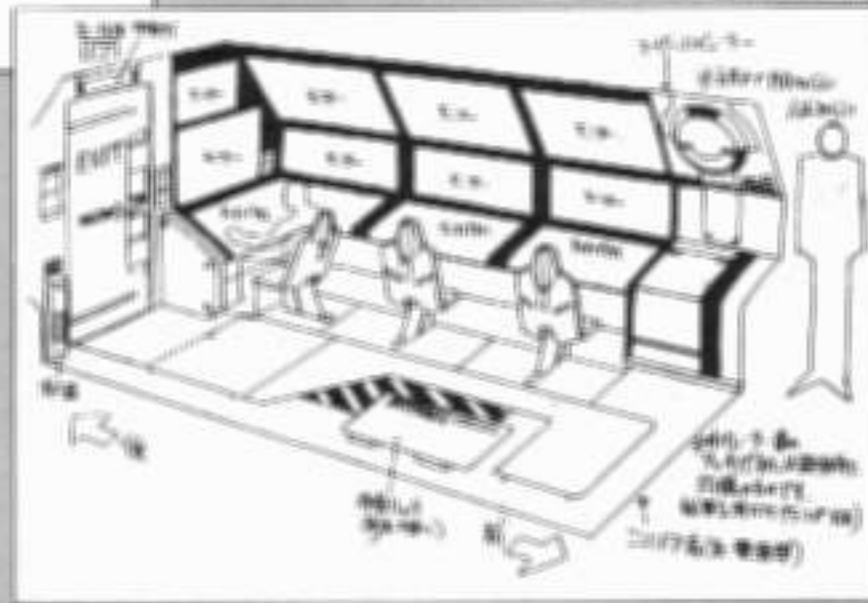

●第8話で日本中の電力を二子山
に集結させる際に使用した電源車

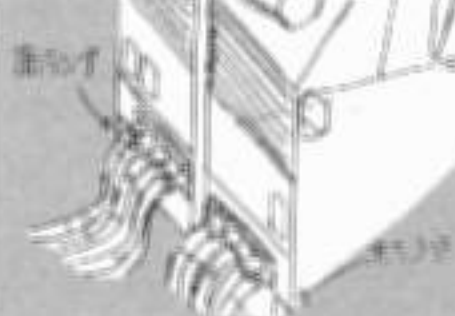
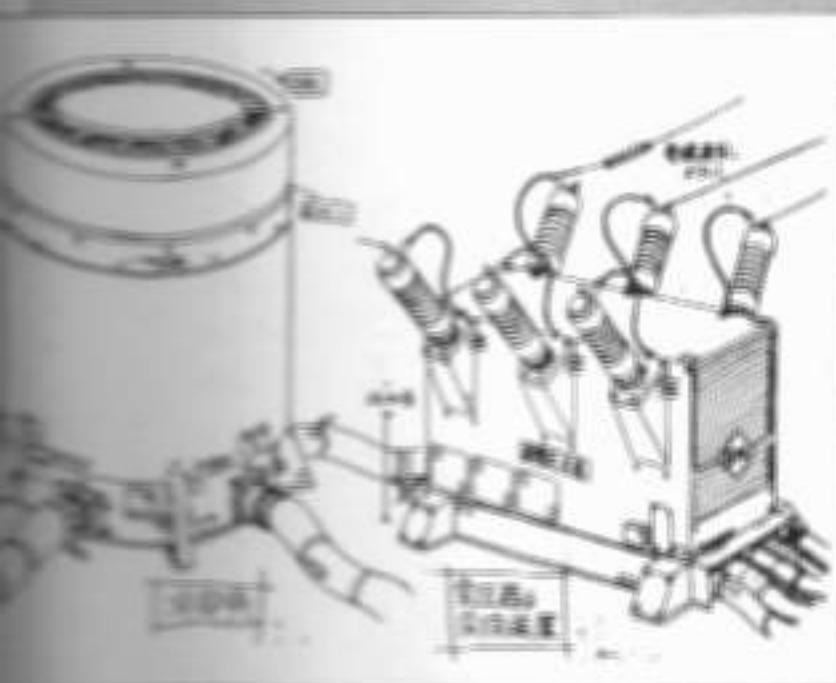
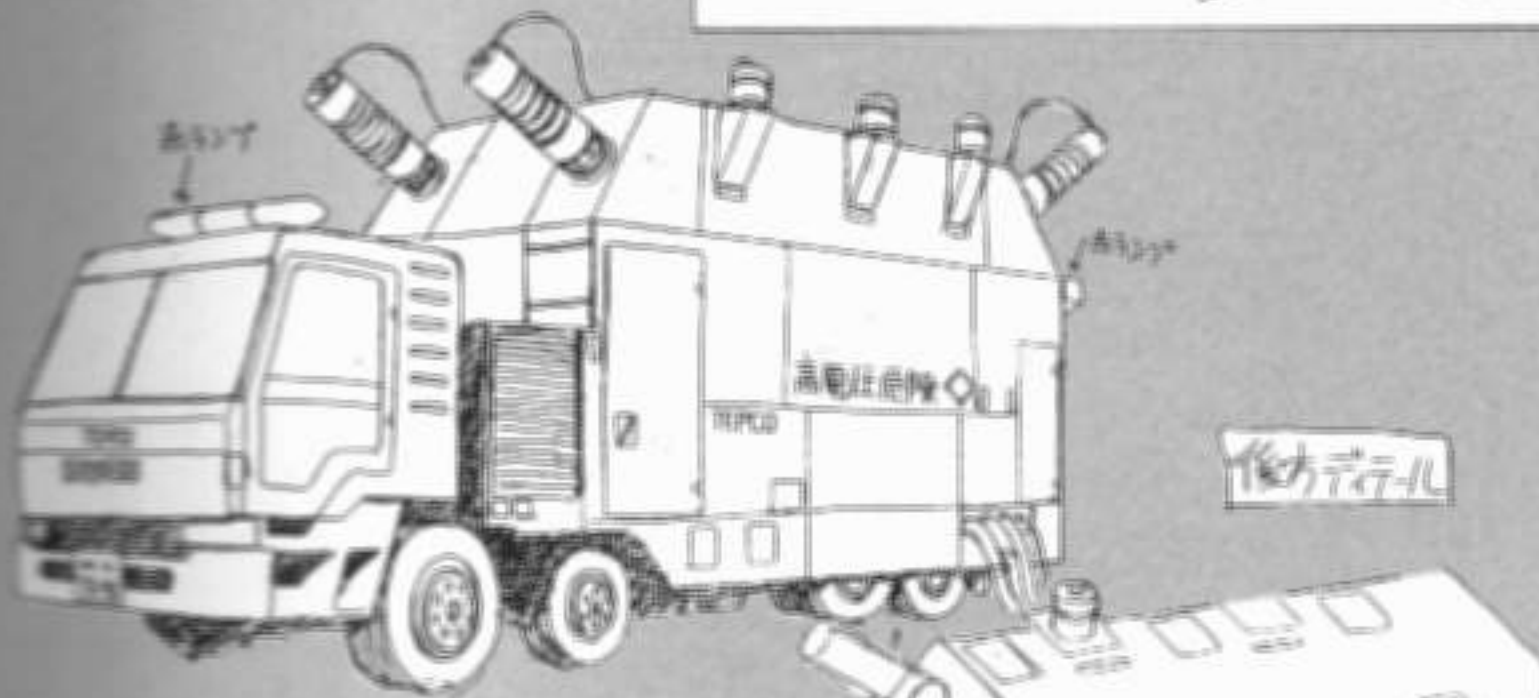

●冷却機と、変圧器の内部装置



●ネルフ移動指揮車。移動先での
随員司令室として機能する

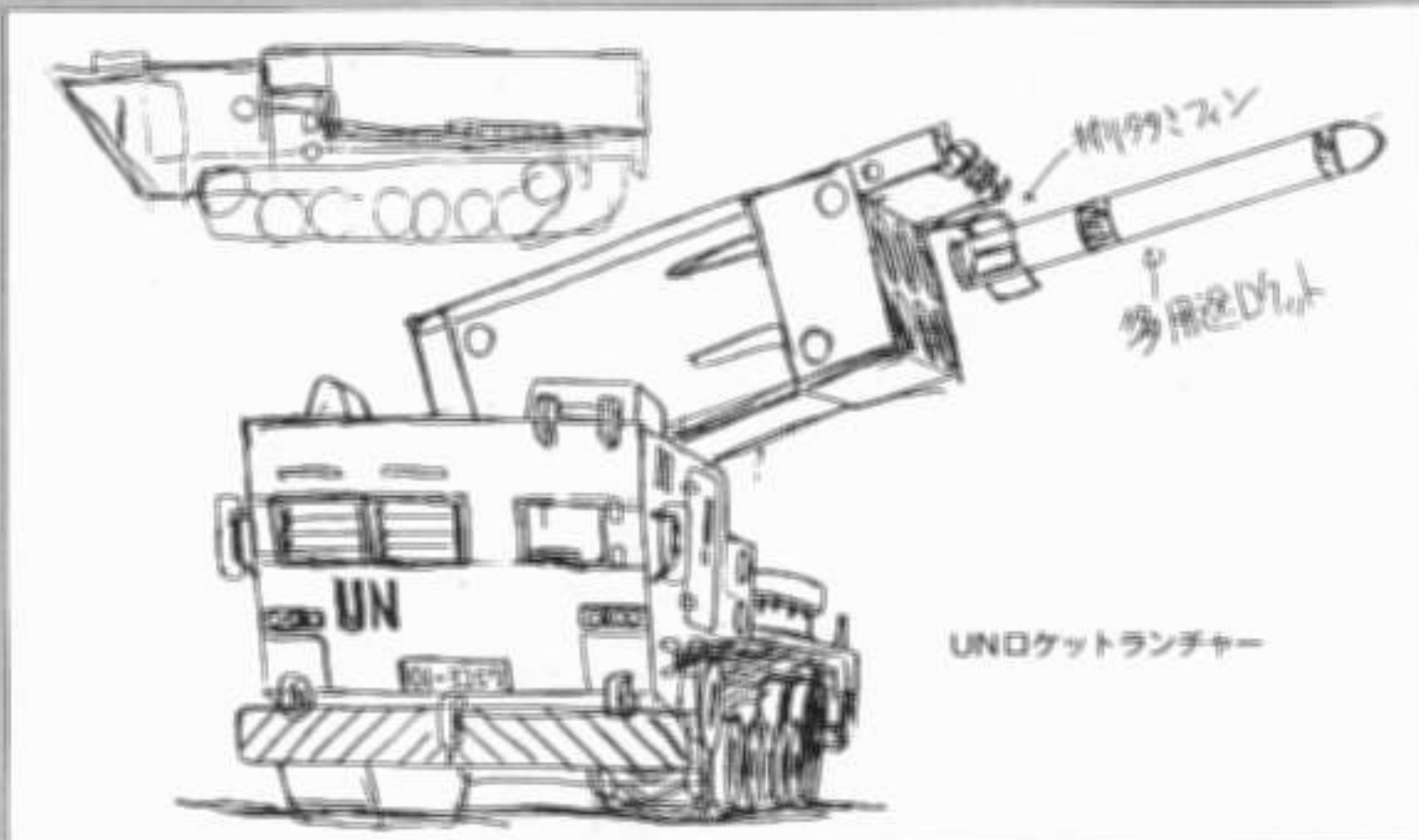

UNロケットランチャー

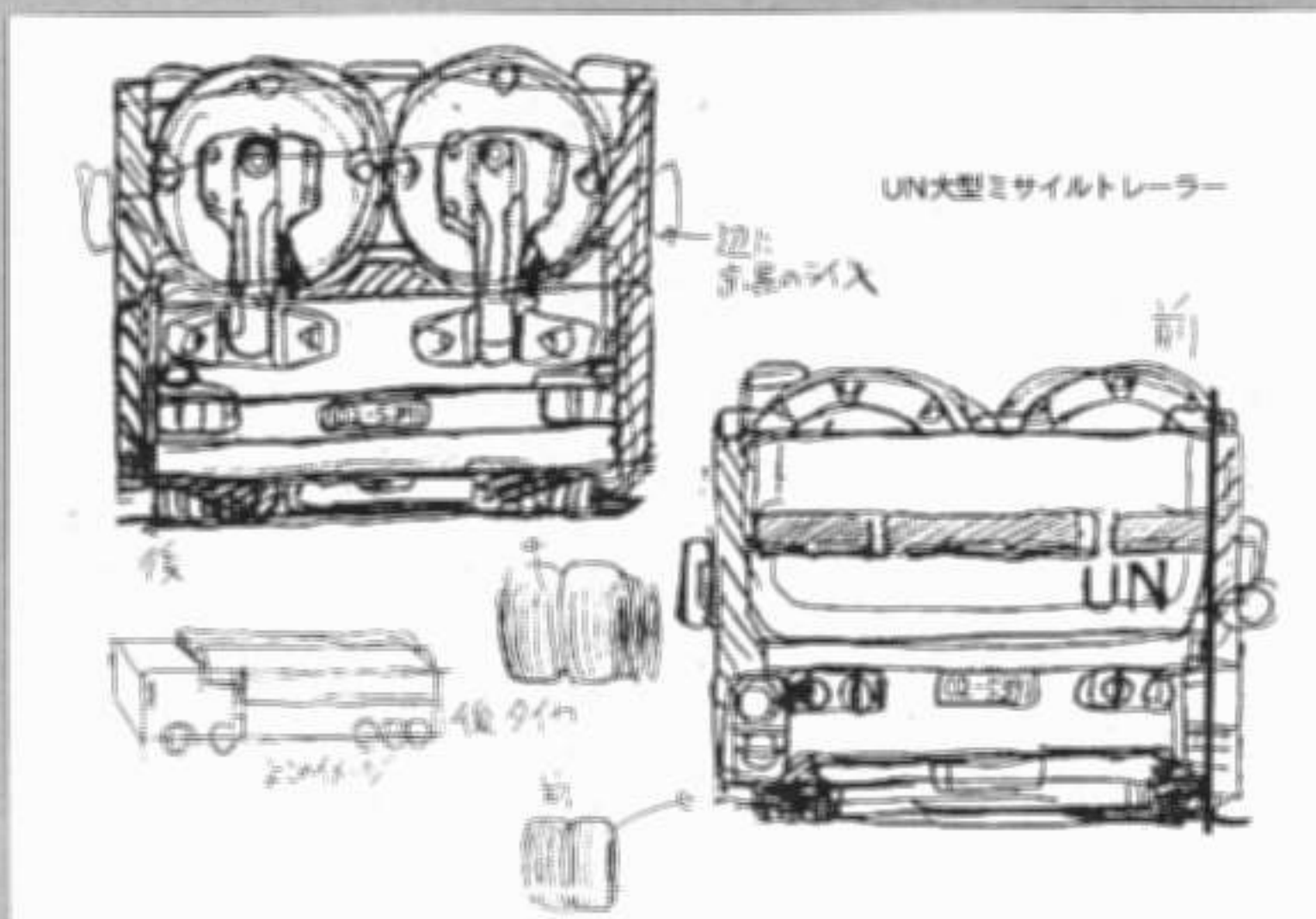

UN大型ミサイルトレーラー



●ネルフの社内専用公用車。キャ
ブリアックがベースになっている

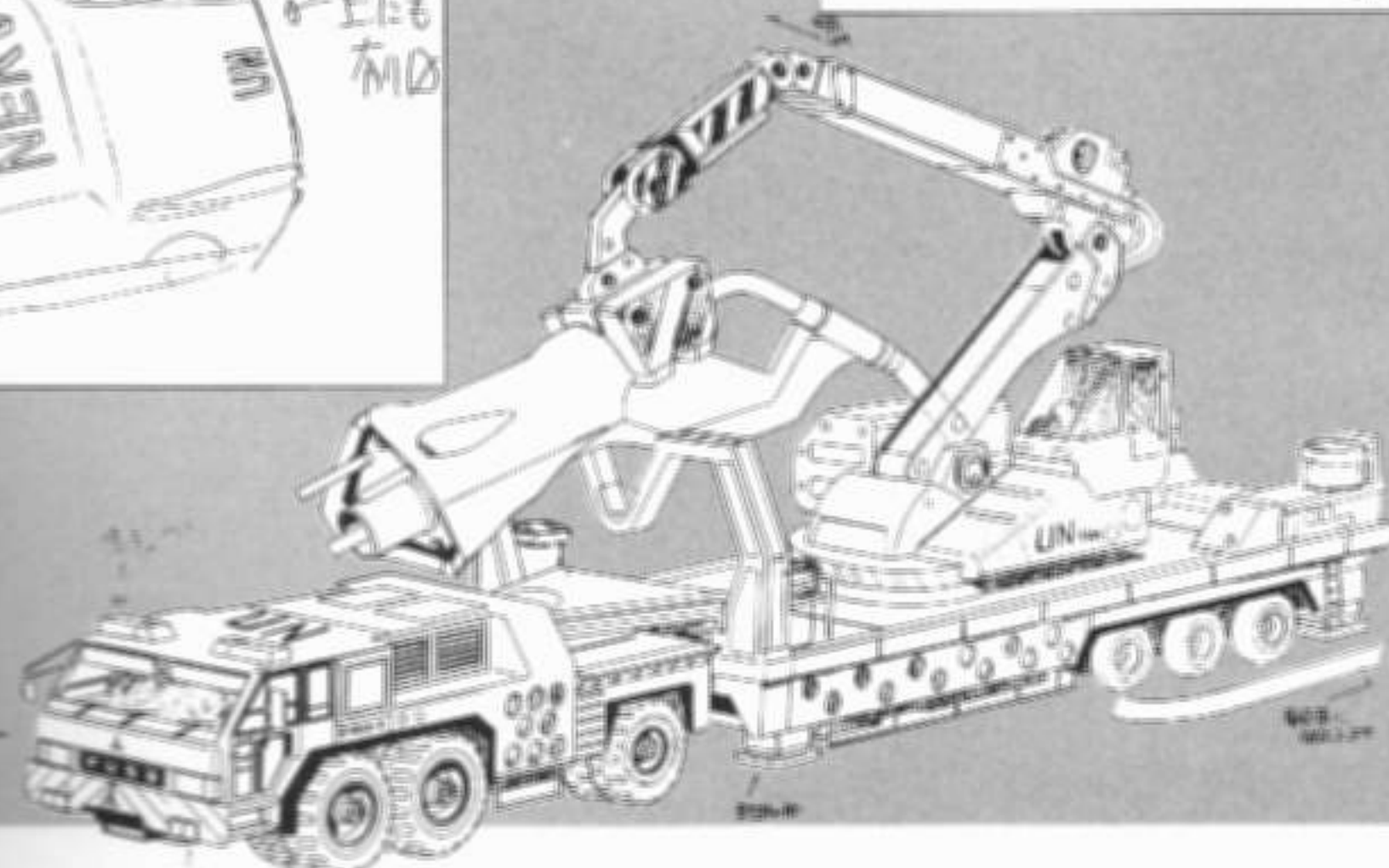

●EVF電源供給トレーラー

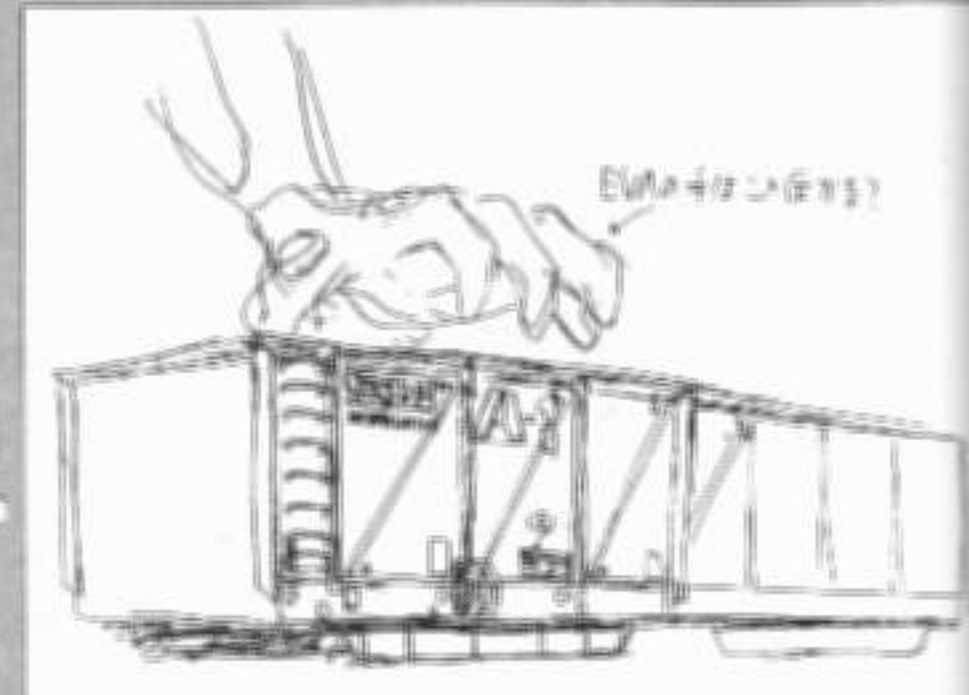

●戦自研の自走電子部品コンテナ

●UN重戦闘機VTOL。垂直上昇が可能

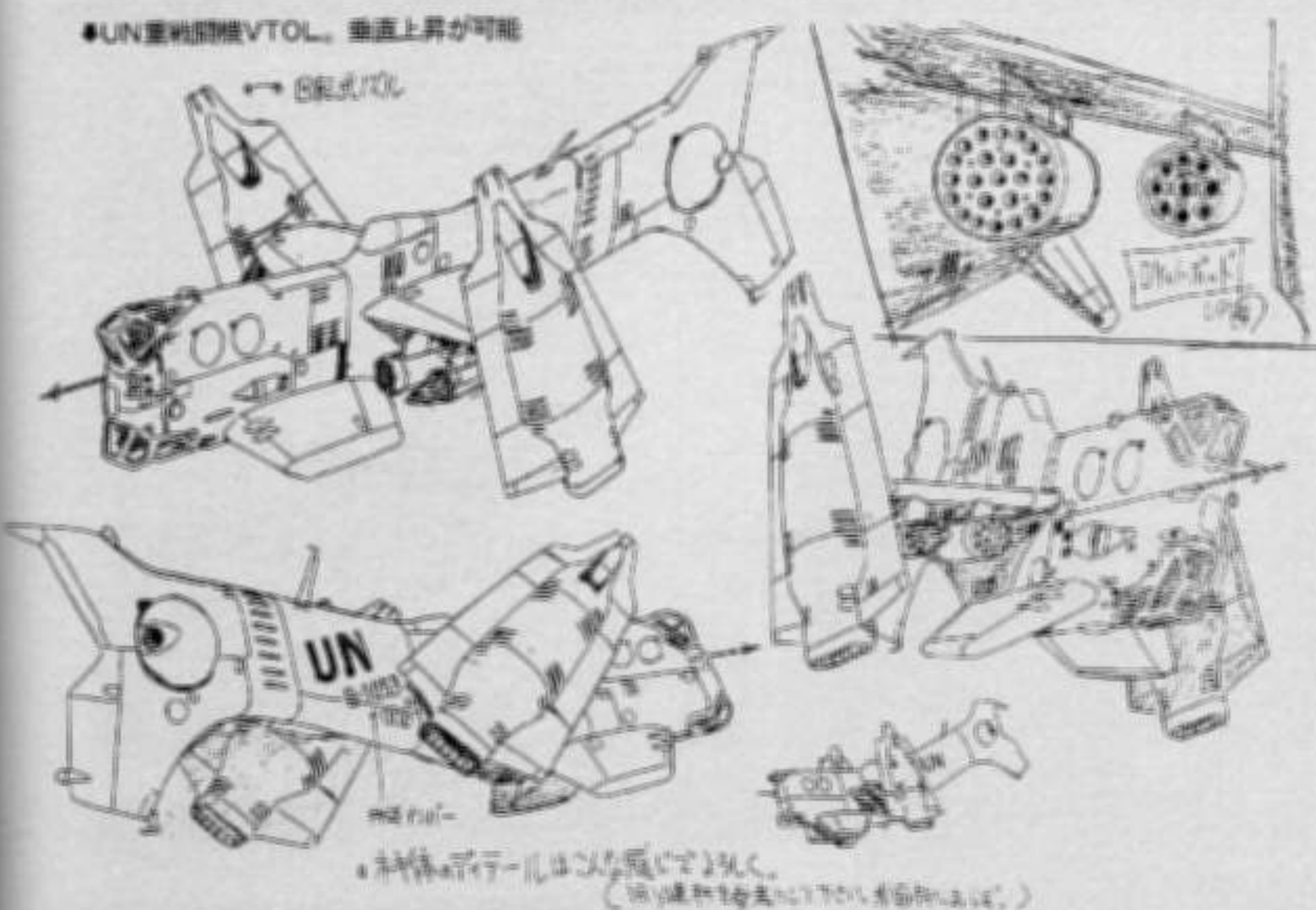

●機体のディテールはこんな感じで詳しく。
(機体構造を主に770から800のあたりまで)

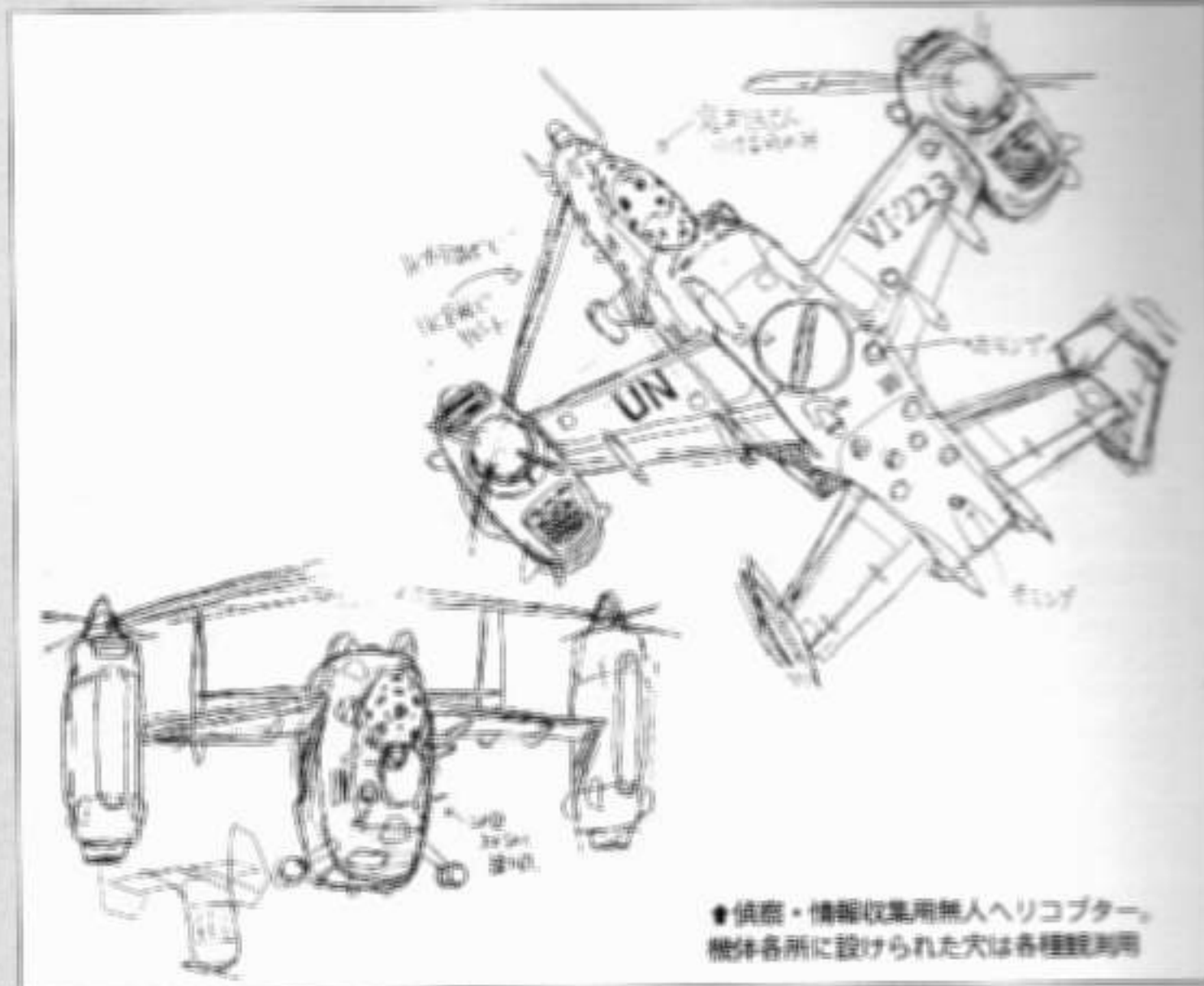

●偵察・情報収集用無人ヘリコプター。機体各所に設けられた穴は各種観測用

EVA長距離輸送機

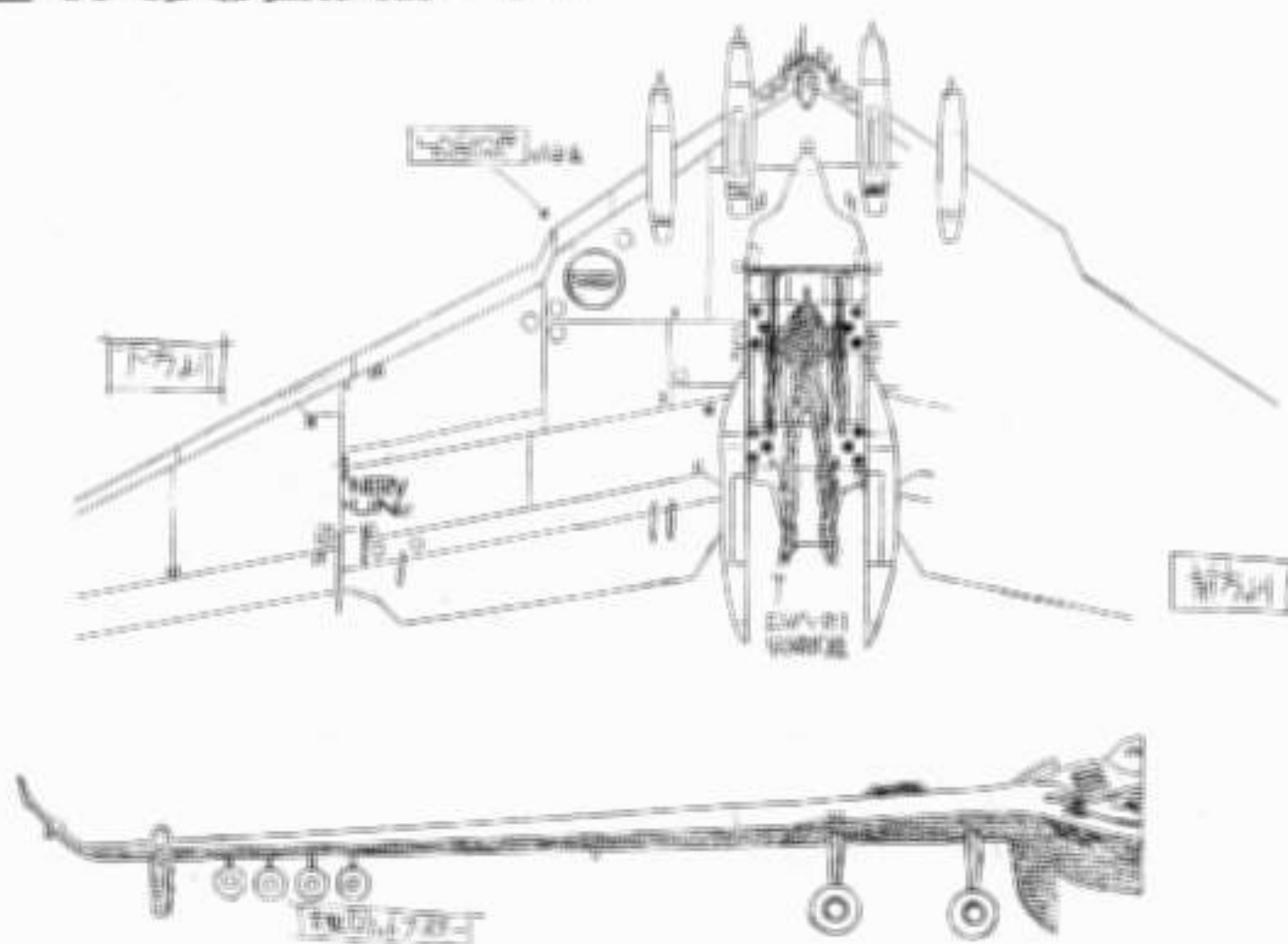

●機体中央下部にEヴァを固定し、目的地上空で投下する

●Eヴァ固定用カーゴ内アップ



●コクピットと乗務員席

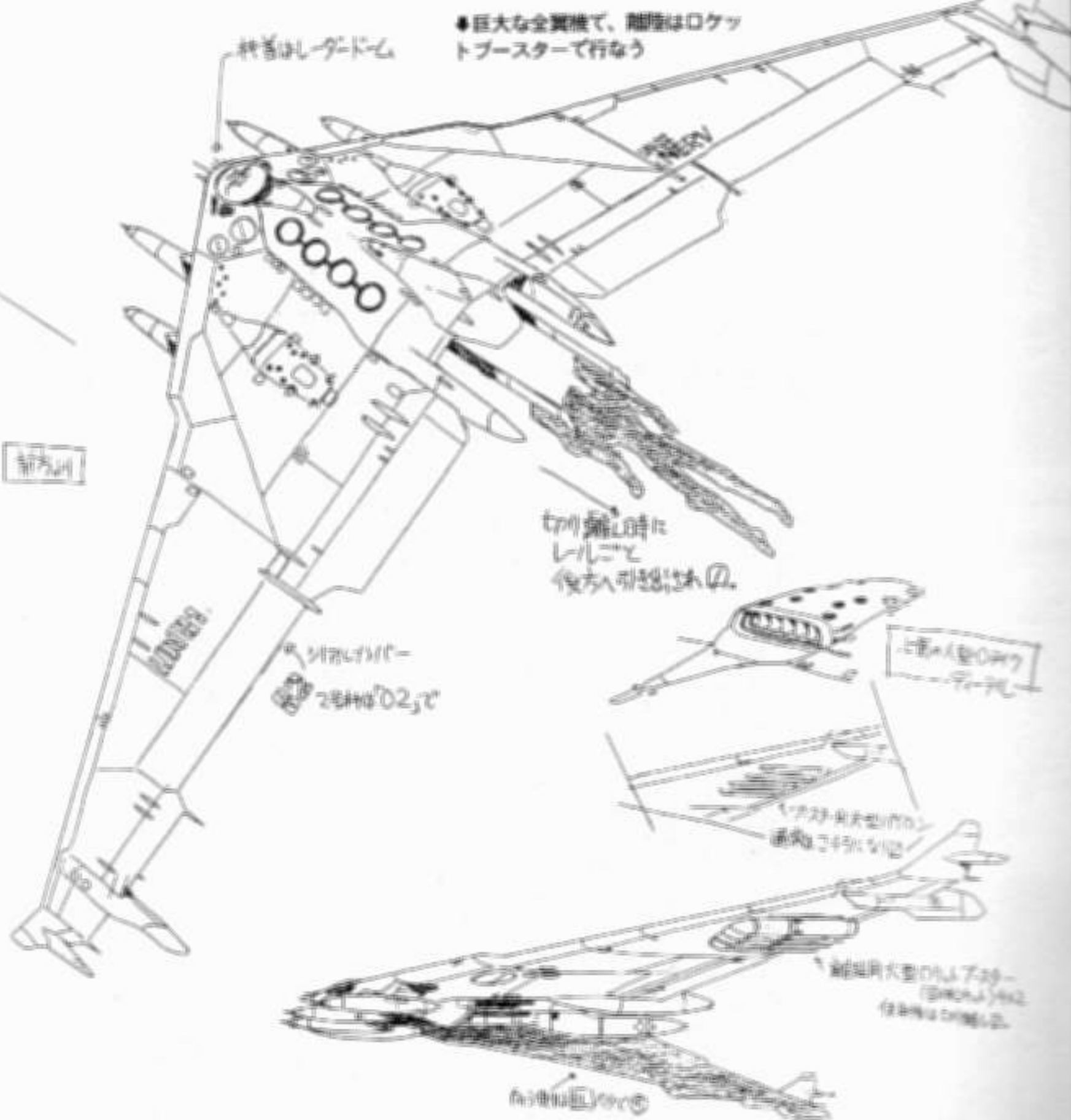
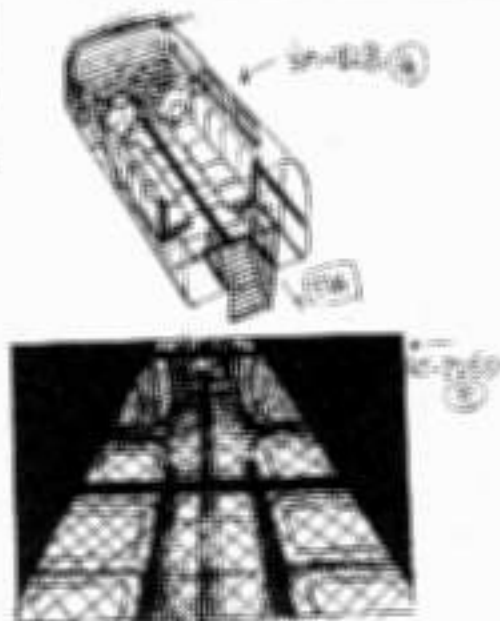

●ロックボルトディテール。胴部の格納装甲に固定される

●●2カットとも空母オーパー・ザ・レインボウのブリッジ

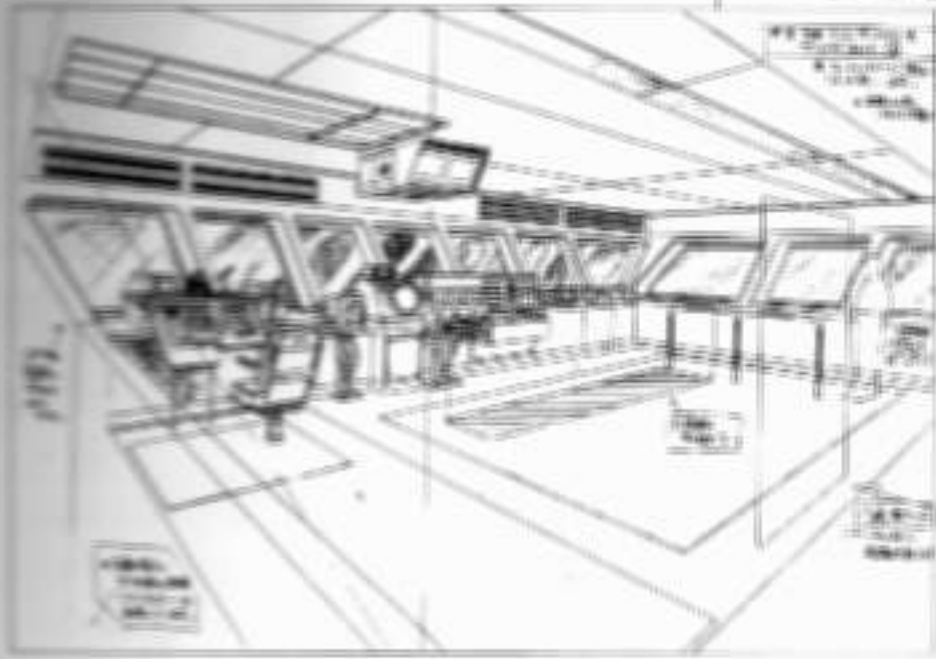
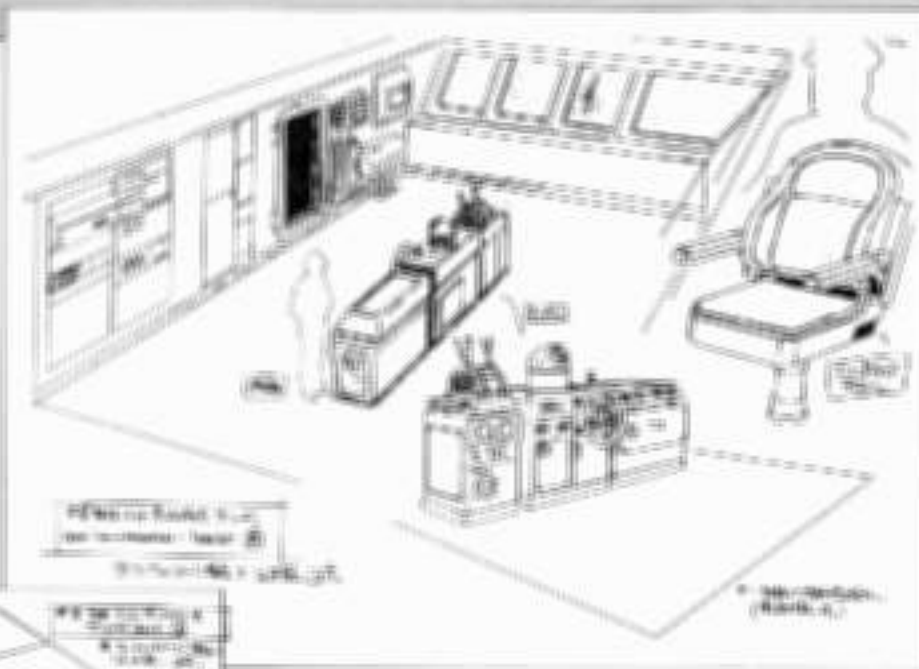

●エヴァとの比較

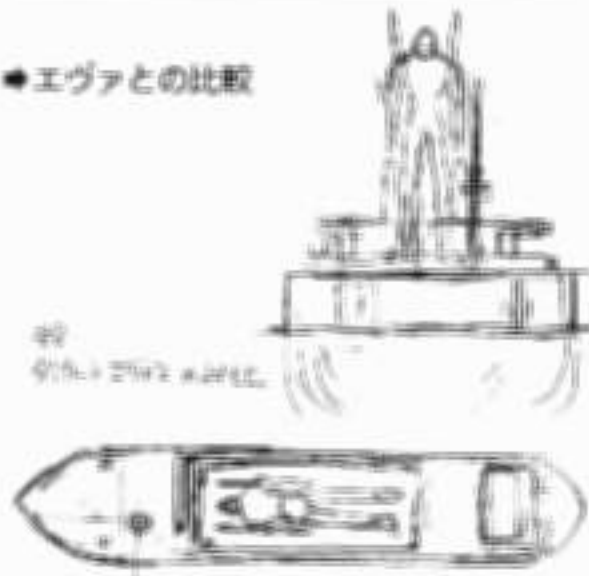

式号機輸送用大型タンカー

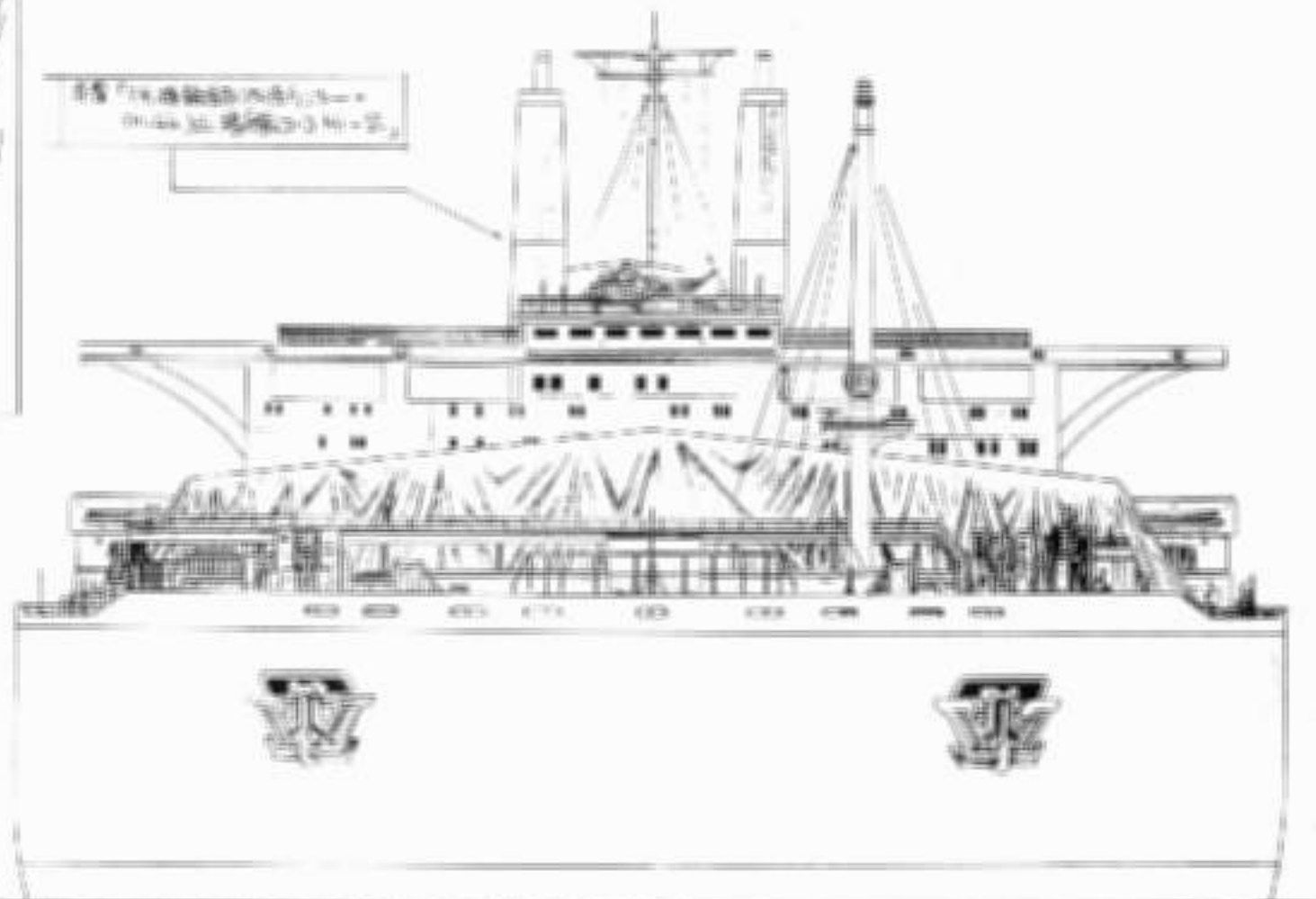

●前面の布が張られている部分に式号機が格納された

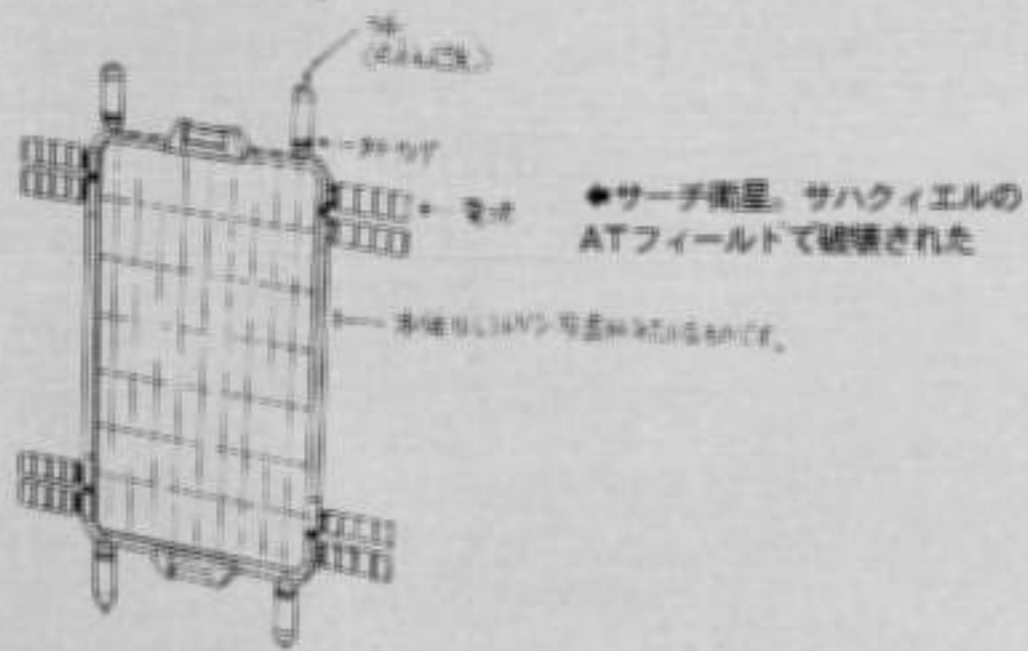

●サーチ衛星、サハウィエルのATフィールドで破壊された

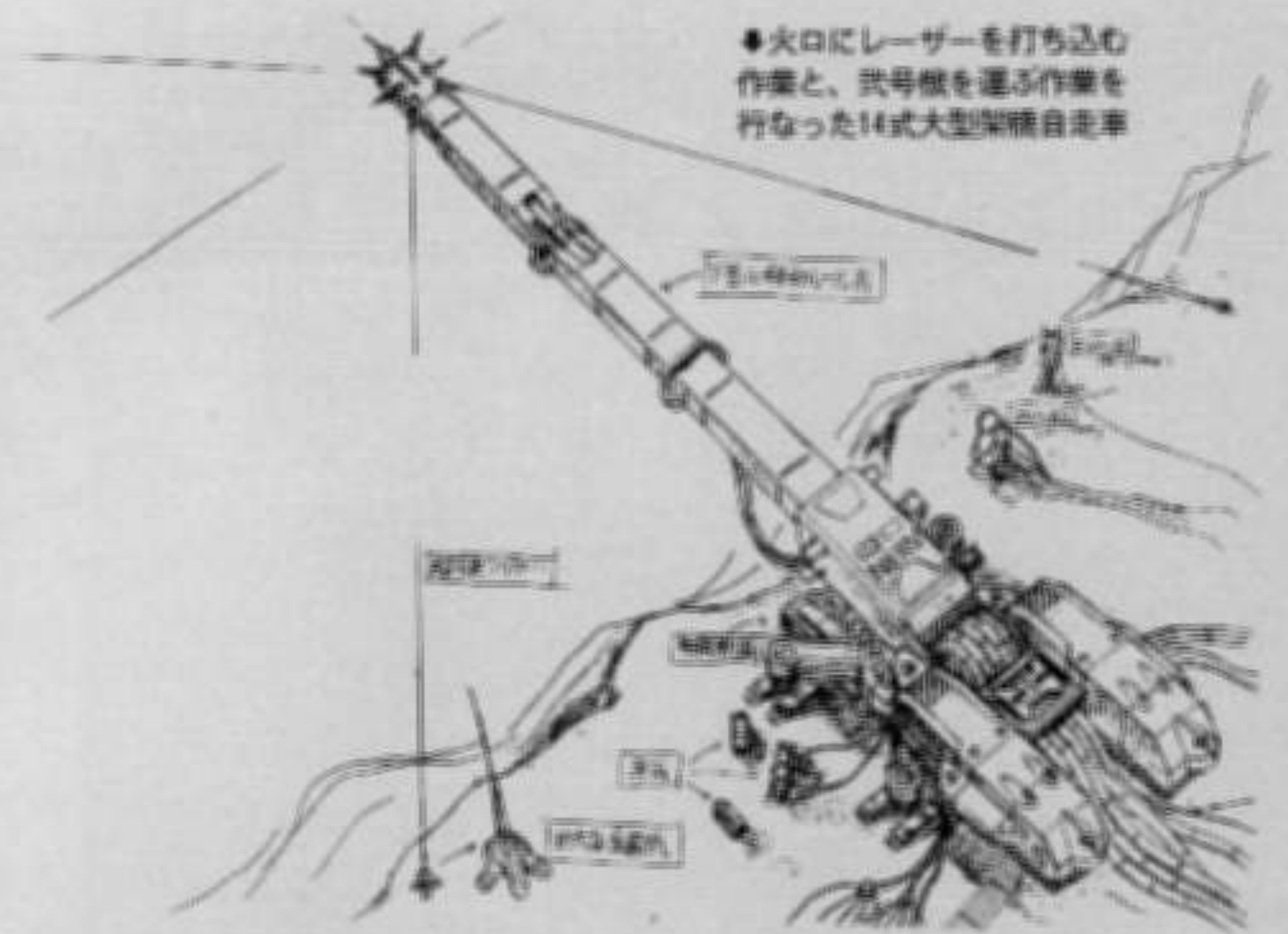

●火口にレーザーを打ち込む作業と、式号機を運ぶ作業を行なった14式大型架橋自走車

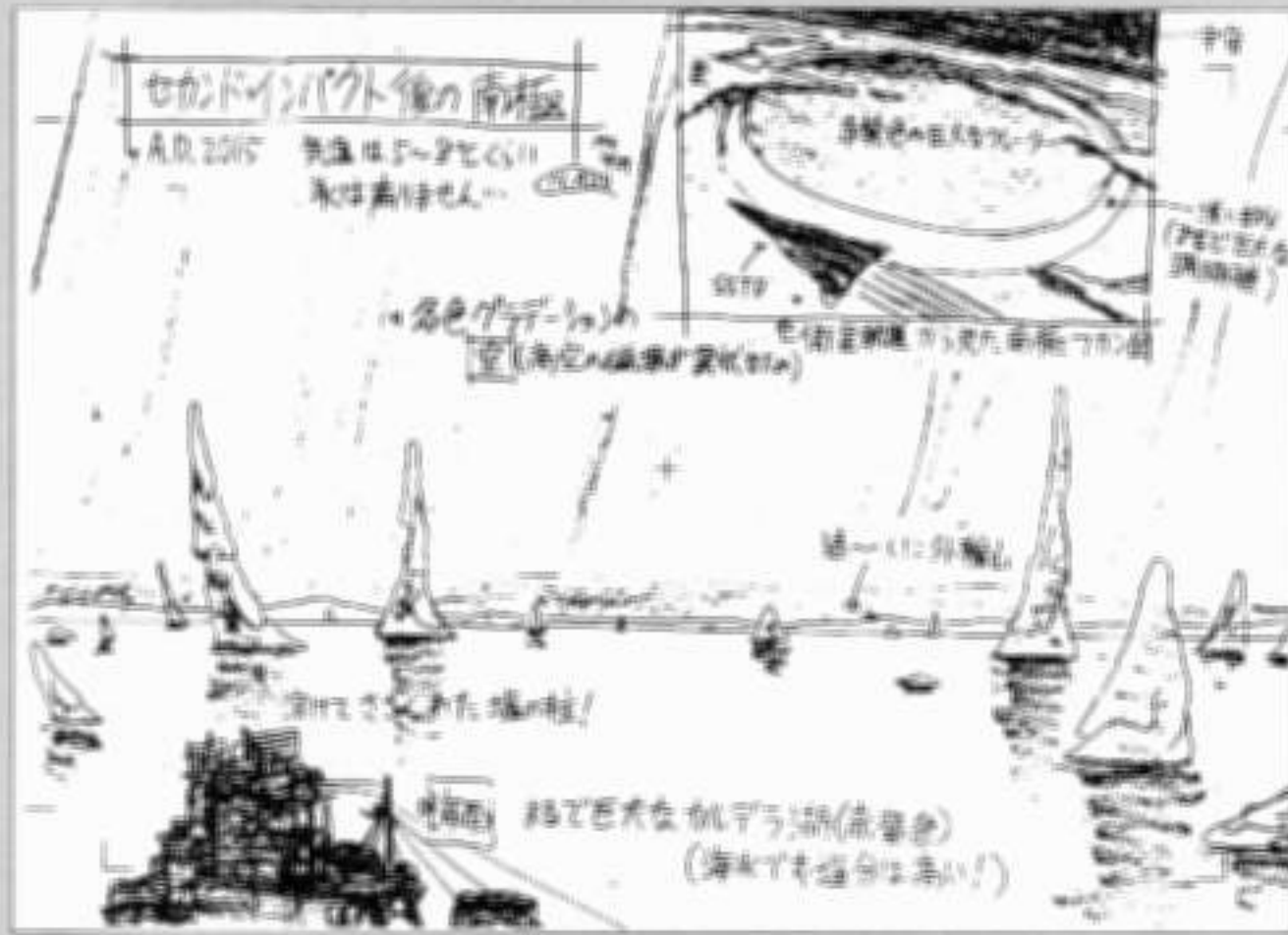

●第12話、グンドウらはロンギヌスの槓を運ぶために南極へ

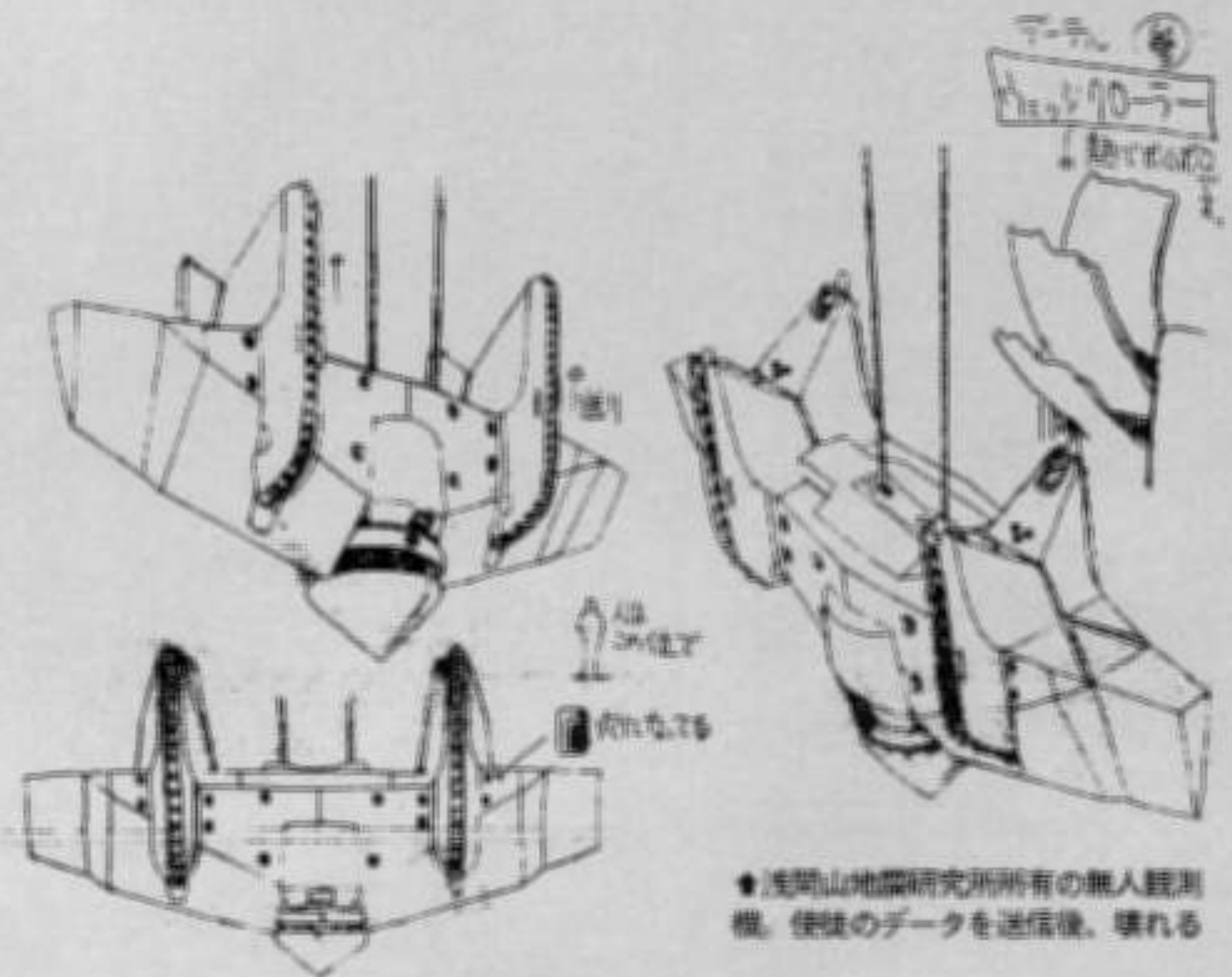

●浅間山地探研究所所有の無人観測機、使役のデータを送信後、壊れる

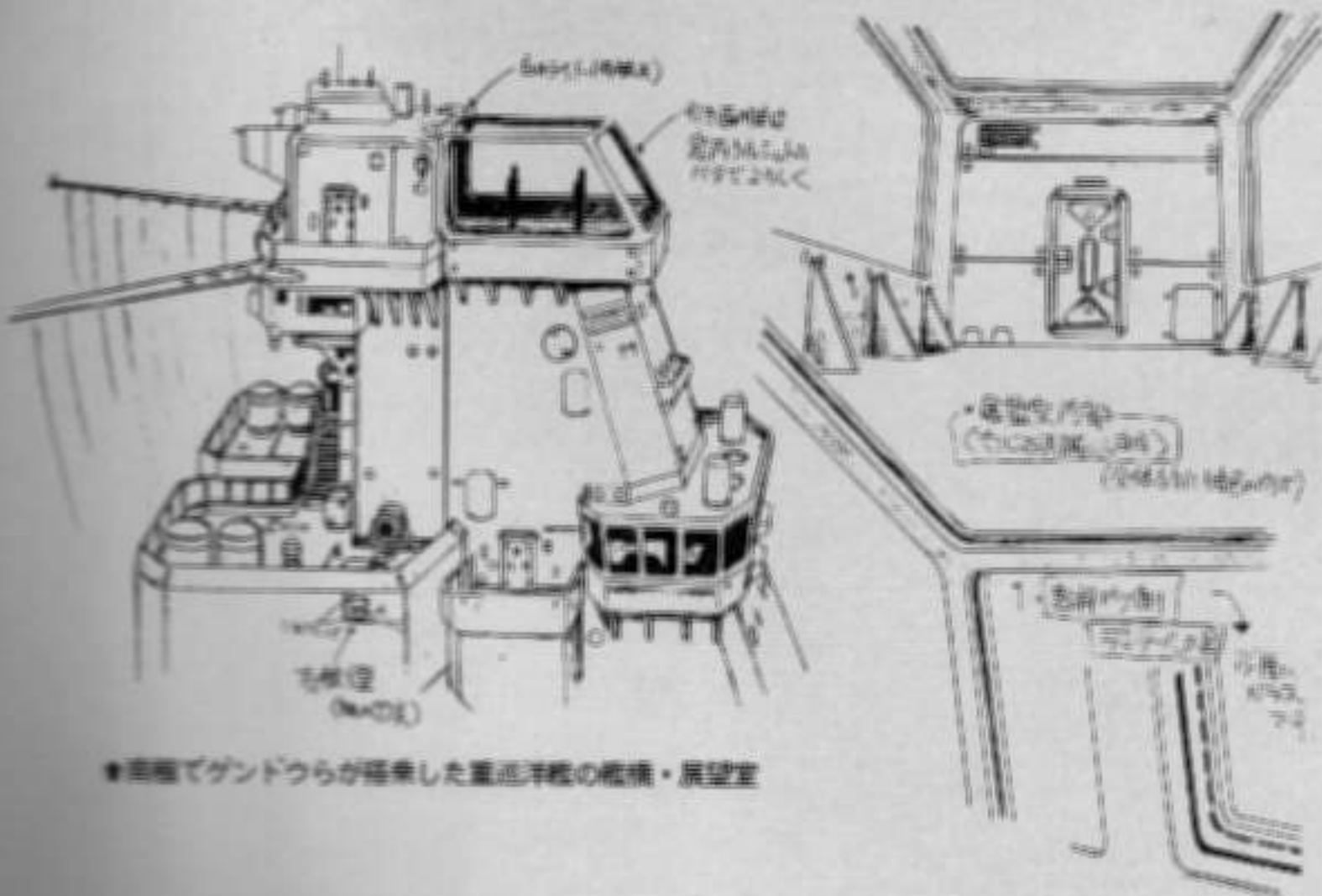

●南極でグンドウらが搭乗した重洋程の観機・展望室

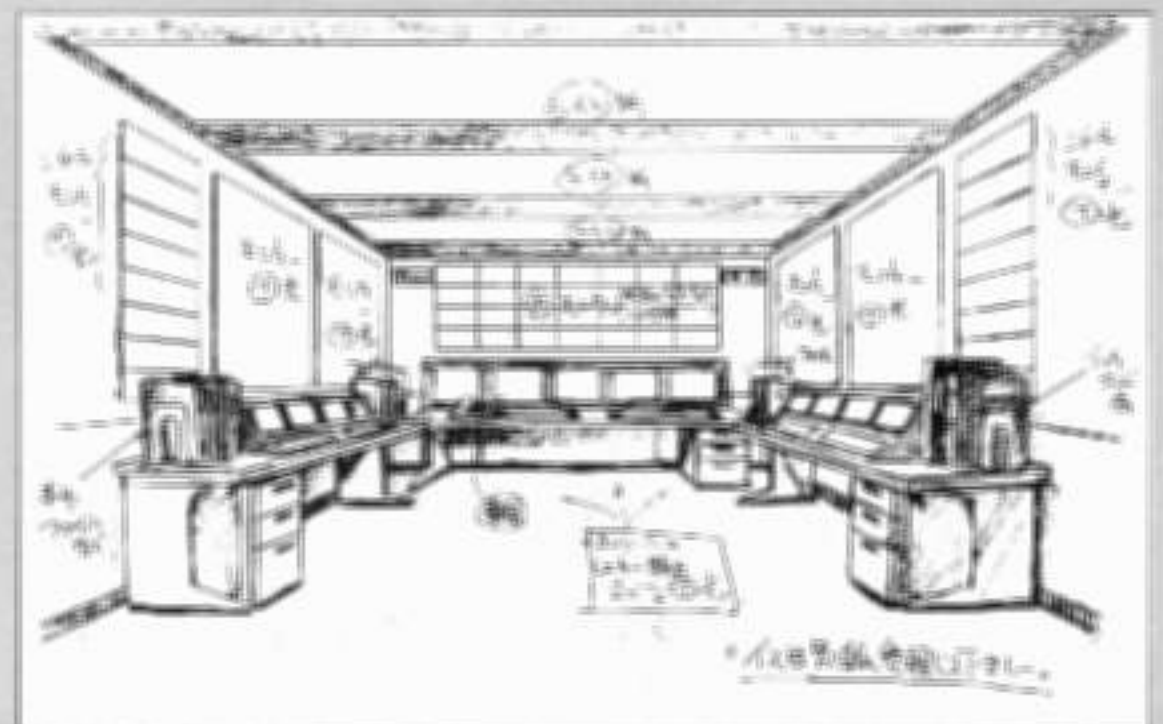

●浅間山地探研究所内観測室

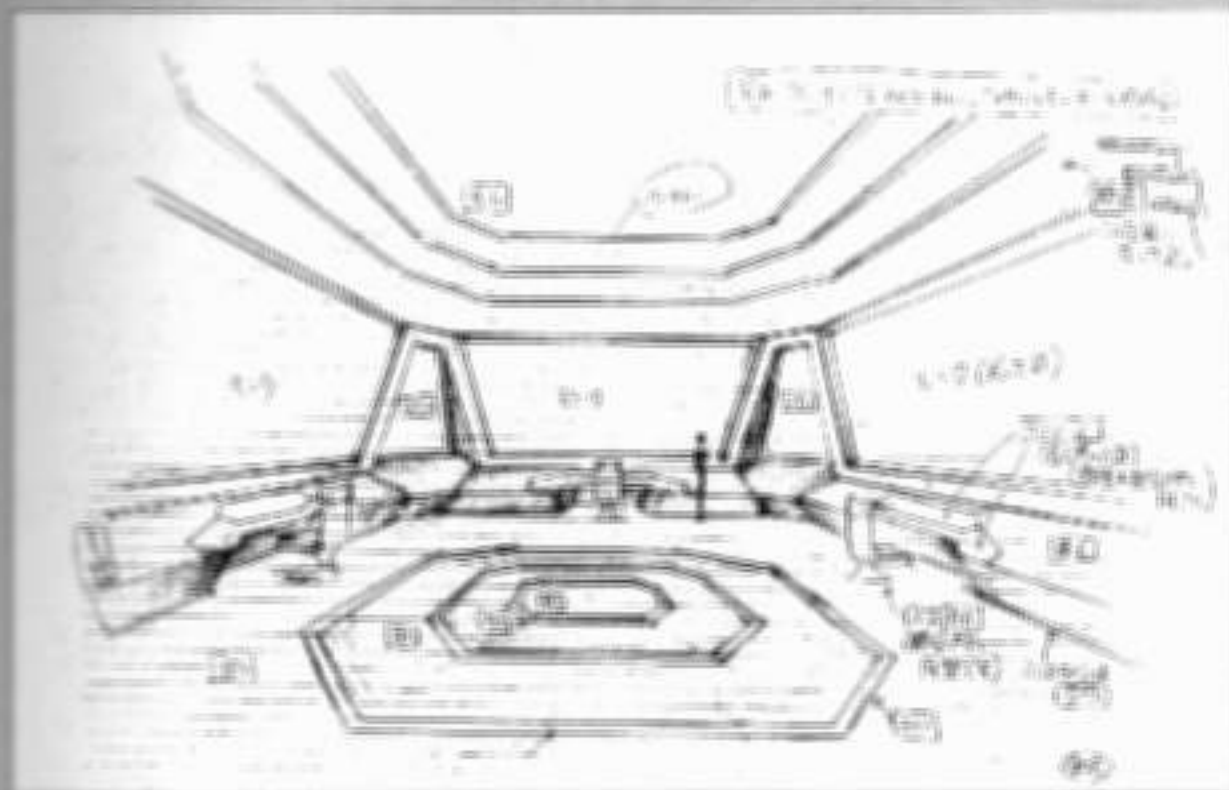

◆宇宙船内部のような幻想的な雰囲気の作戦室

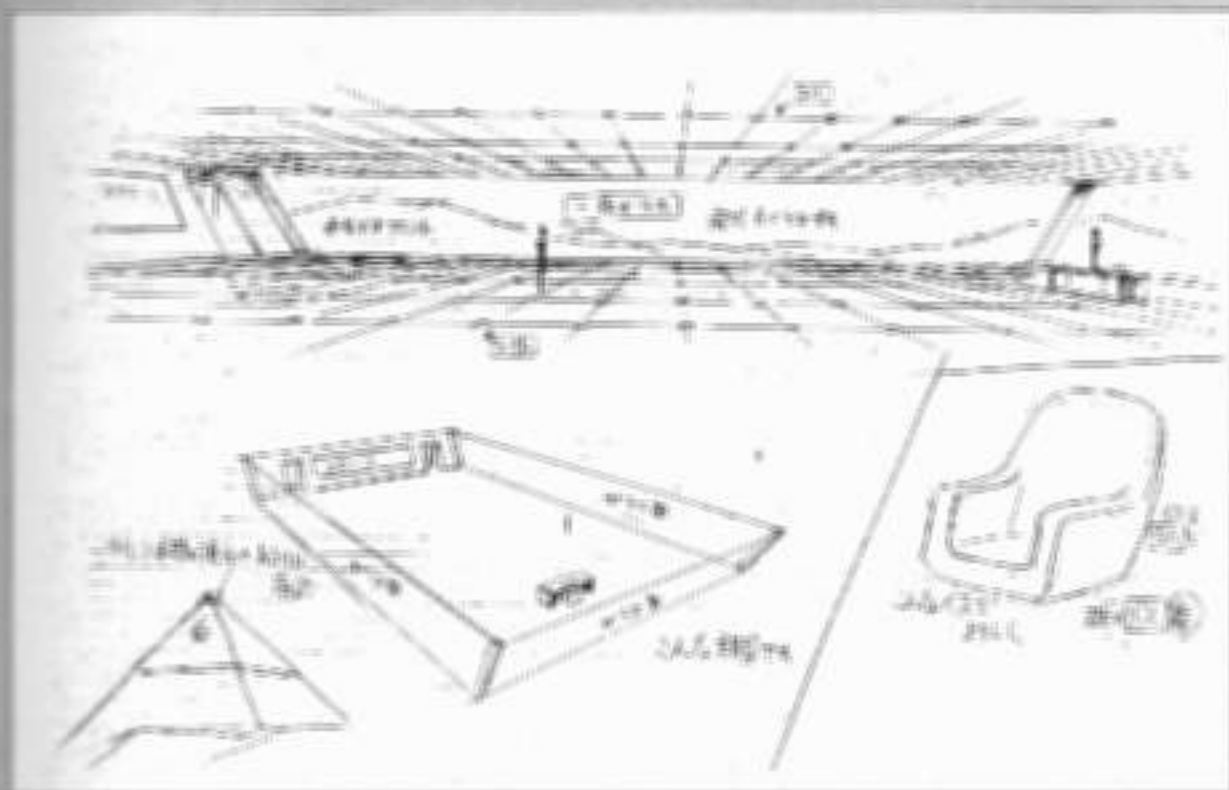

◆ゲンドウ、冬月が待機する総司令官公務室



◆エヴァの起動実験などを監視するモニター室

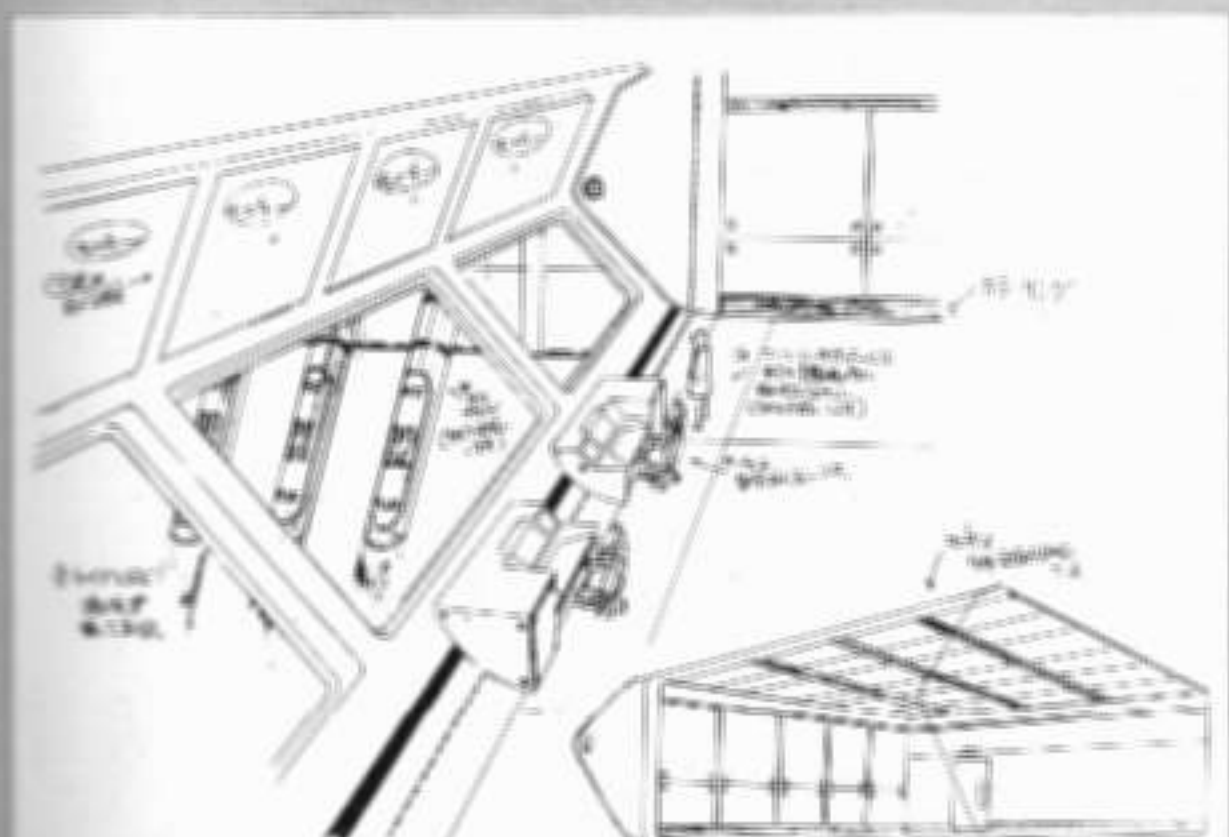

◆シンクロ手テストをモニターする第7実験場・管制室

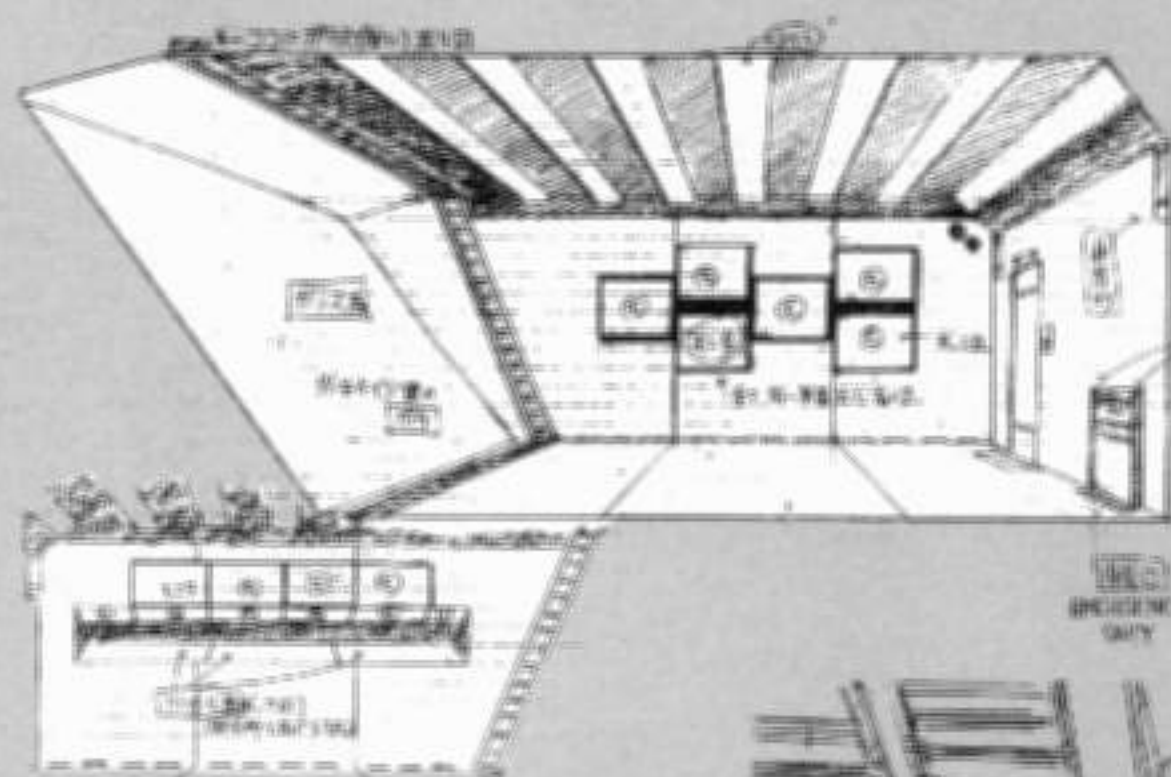
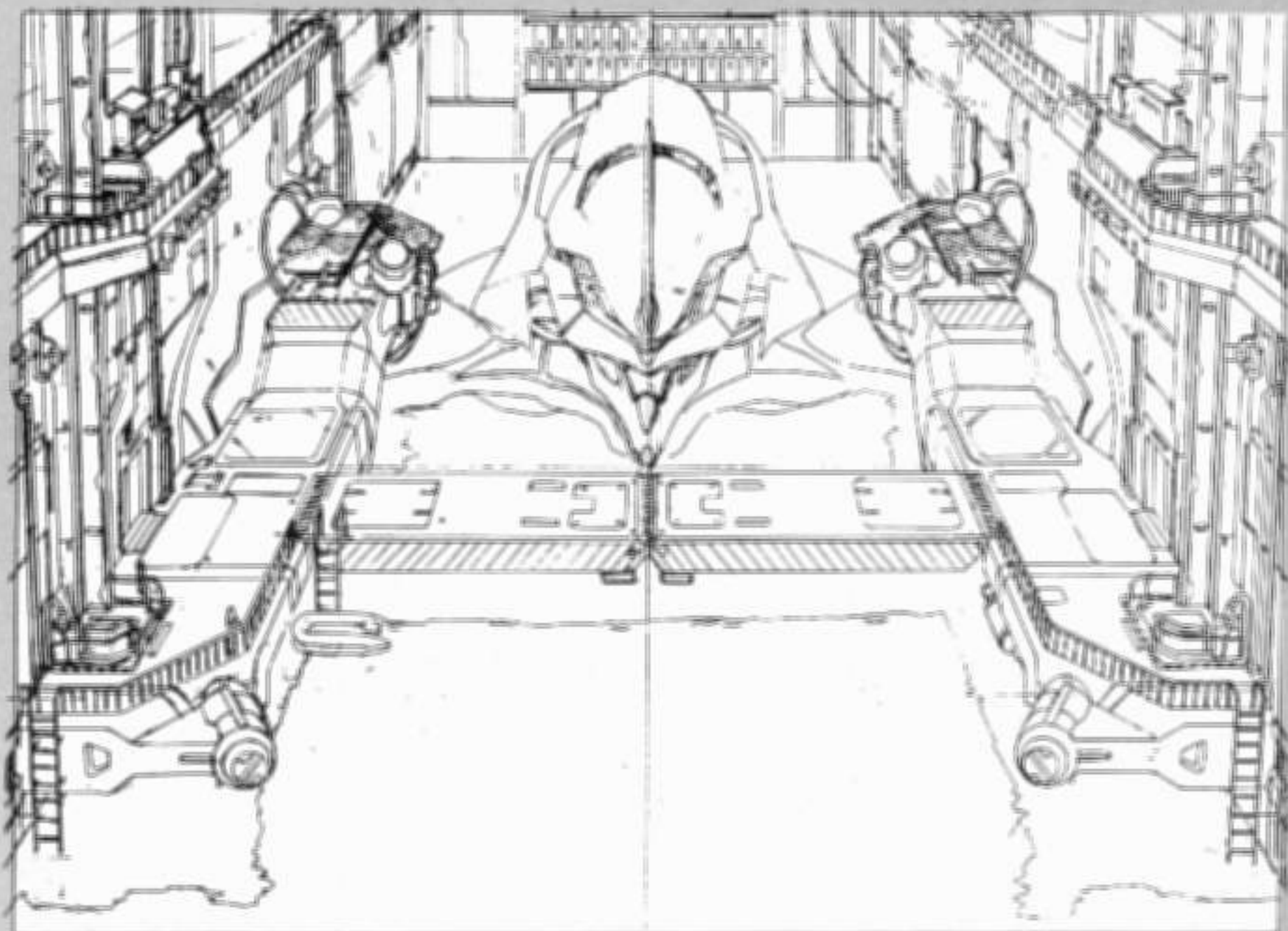

ケイジ

◆ケイジ管制室・内部

◆ケイジ管制室・前景

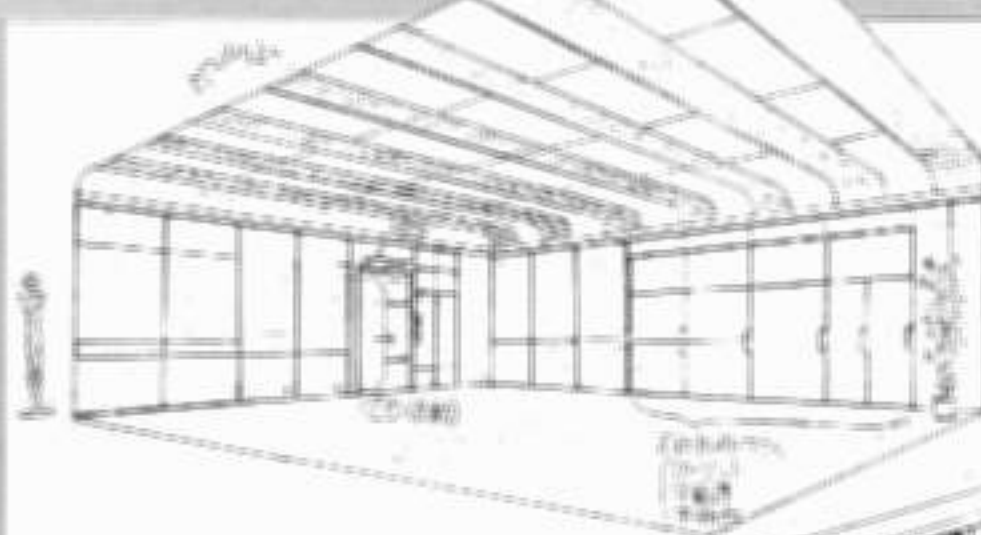
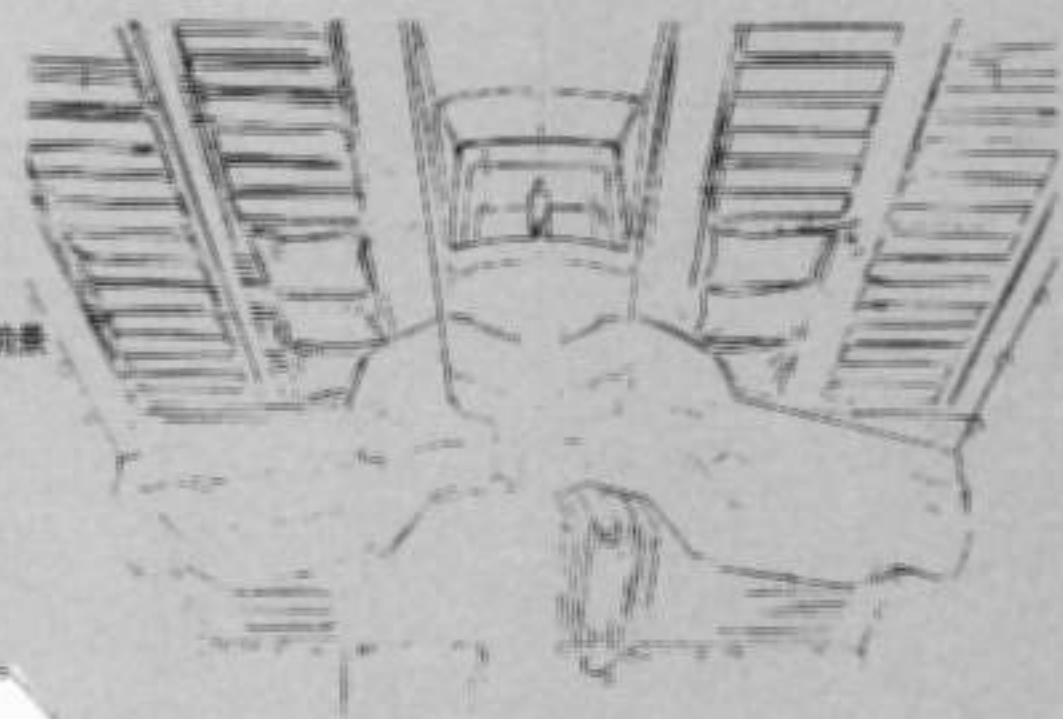

リツコの研究室

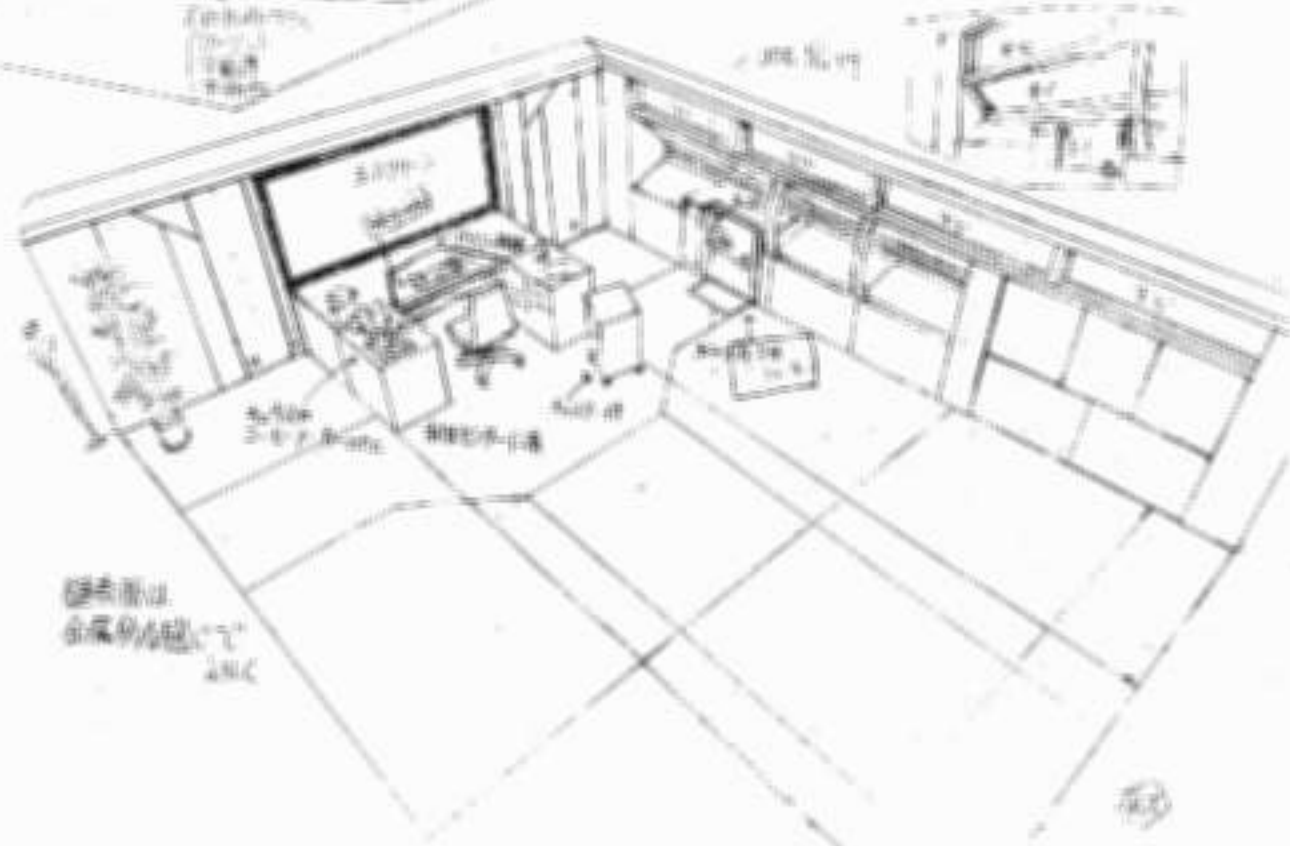

◆リツコは
お茶を淹れて
よく

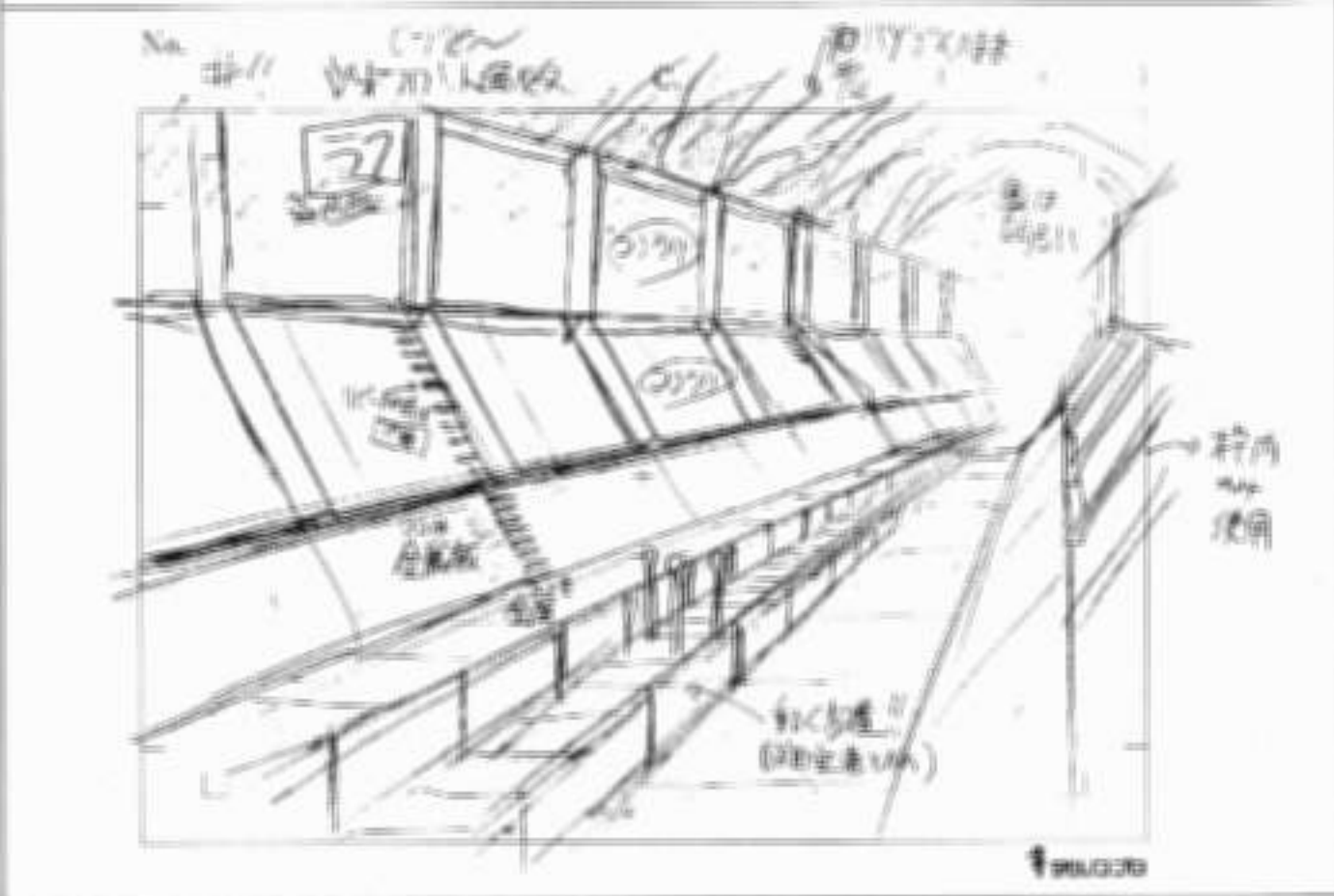
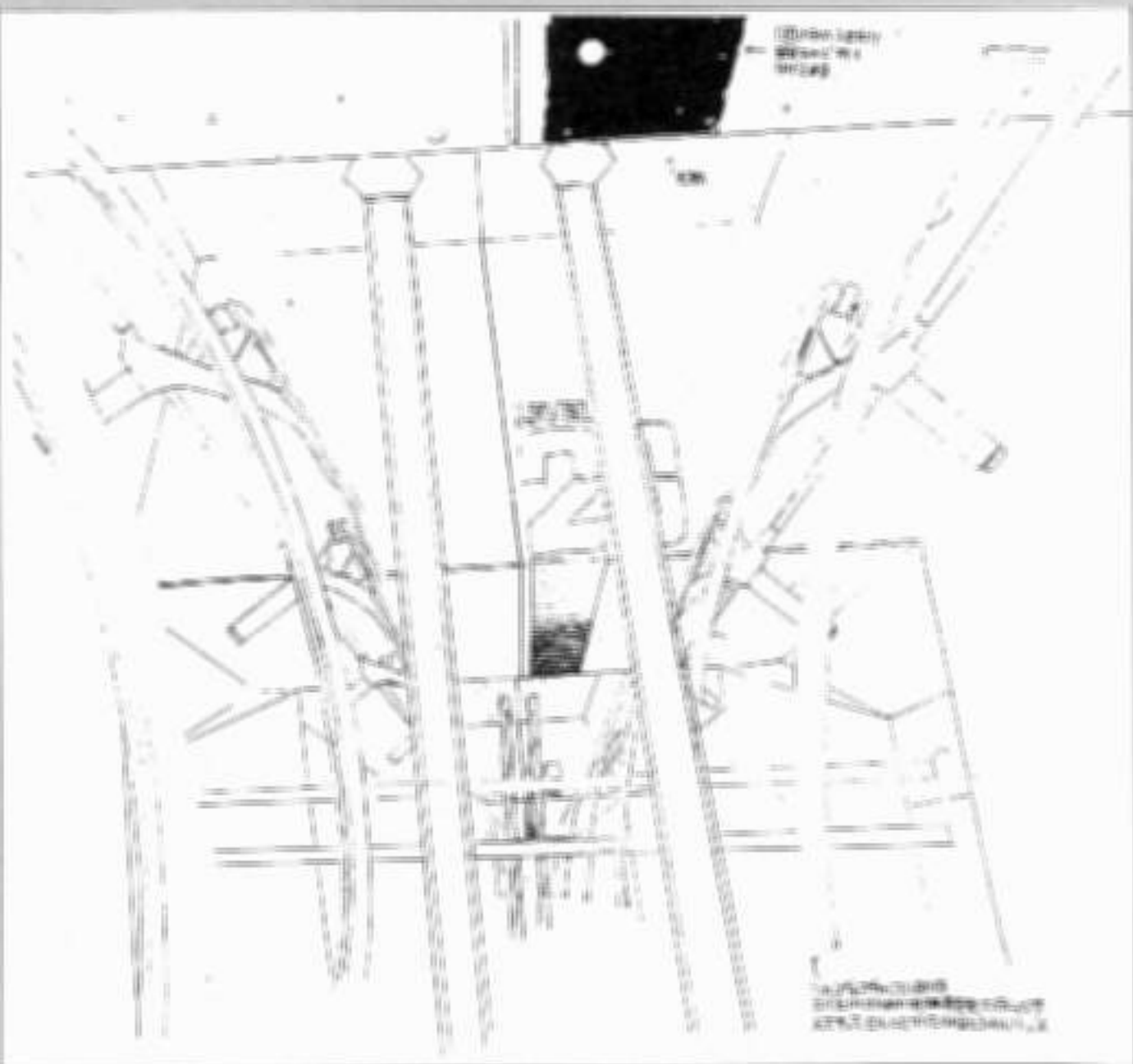

◆上はネルフ本部内の動く歩道、下はシオフロント内通路

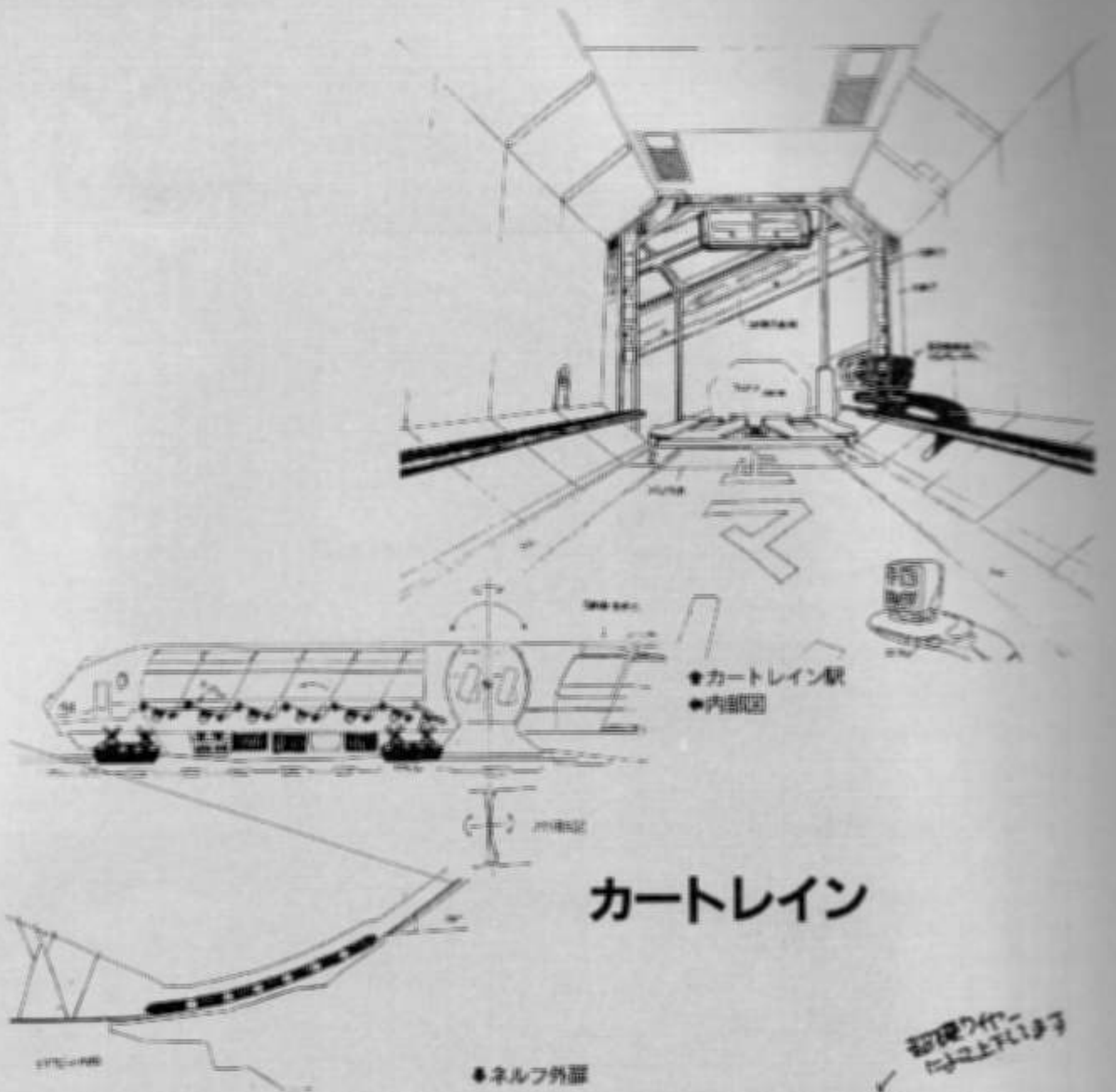

カートレイン

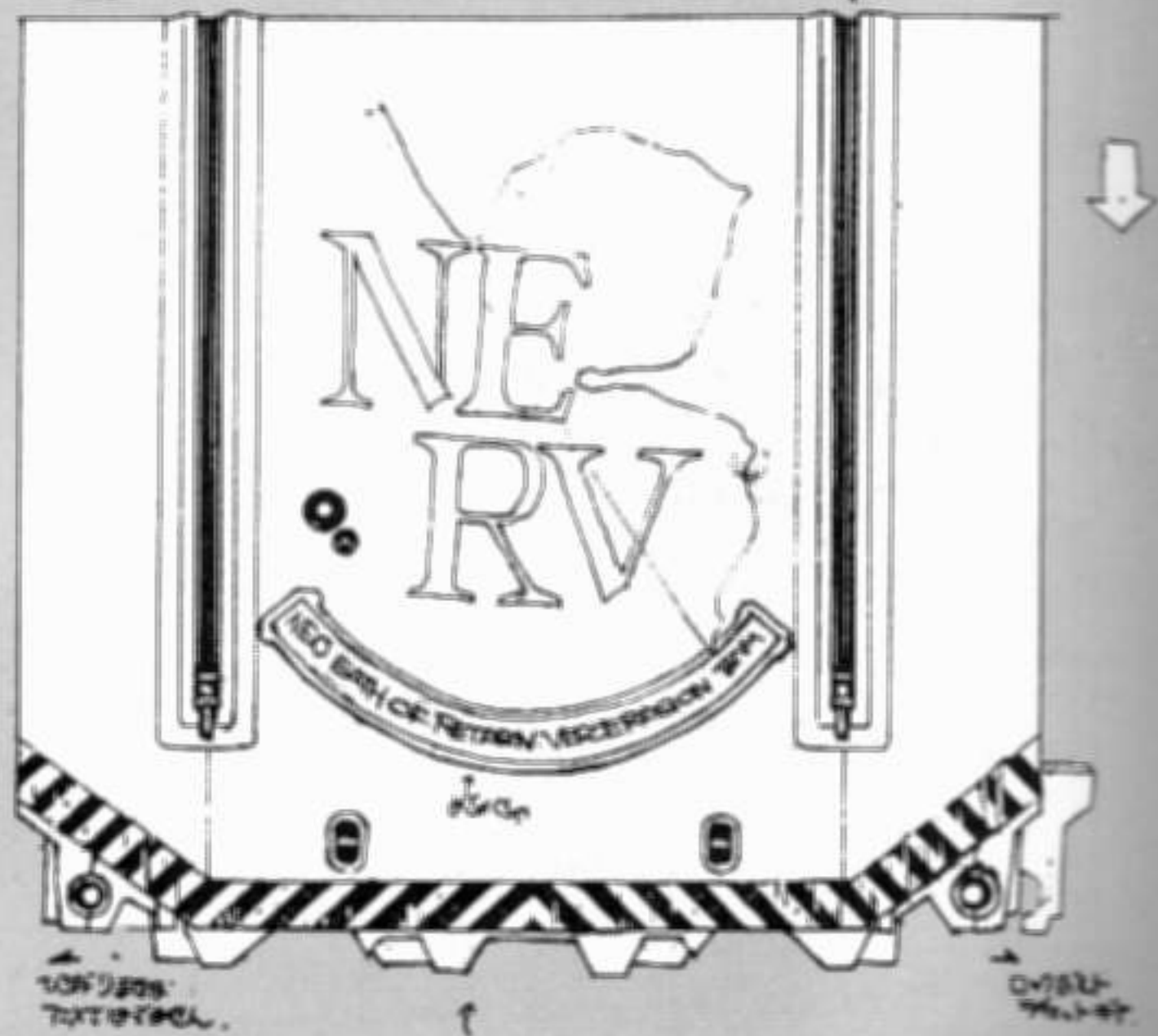

◆正式マーク

◆カートレイン内部

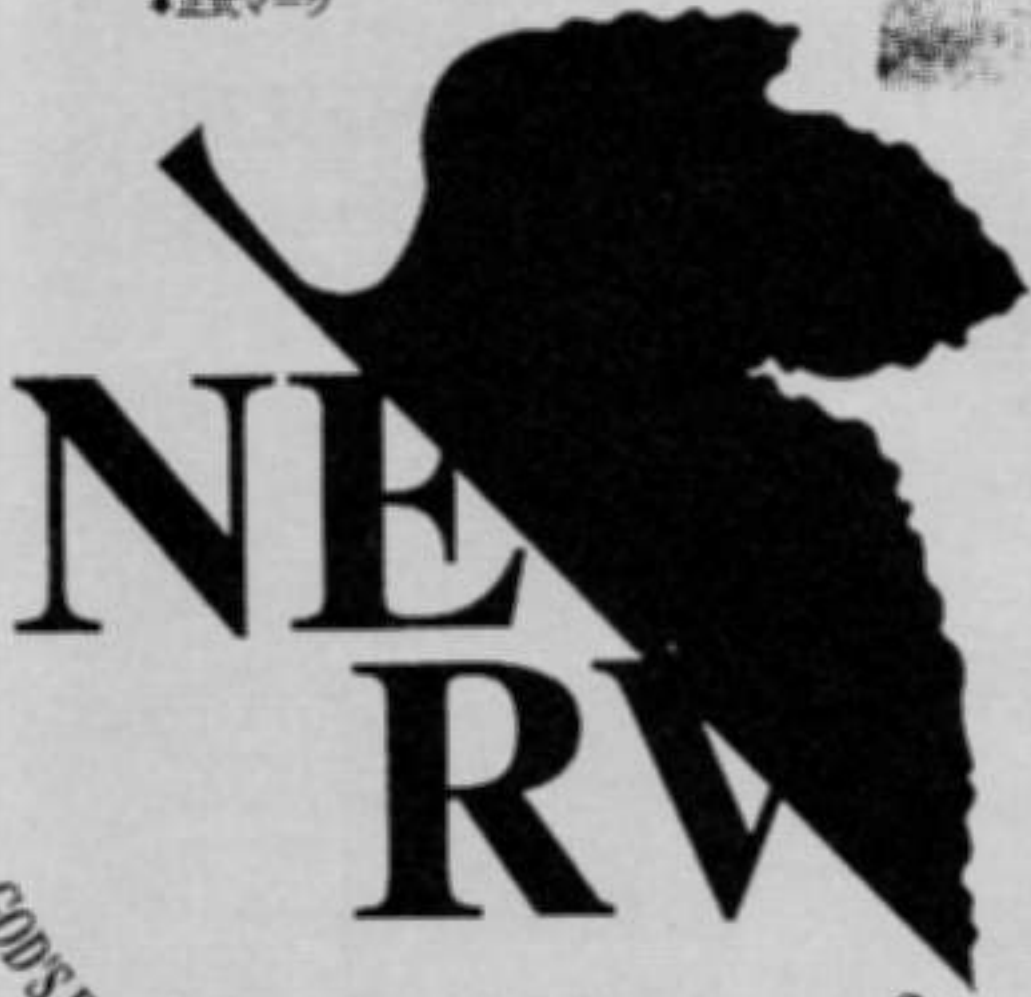
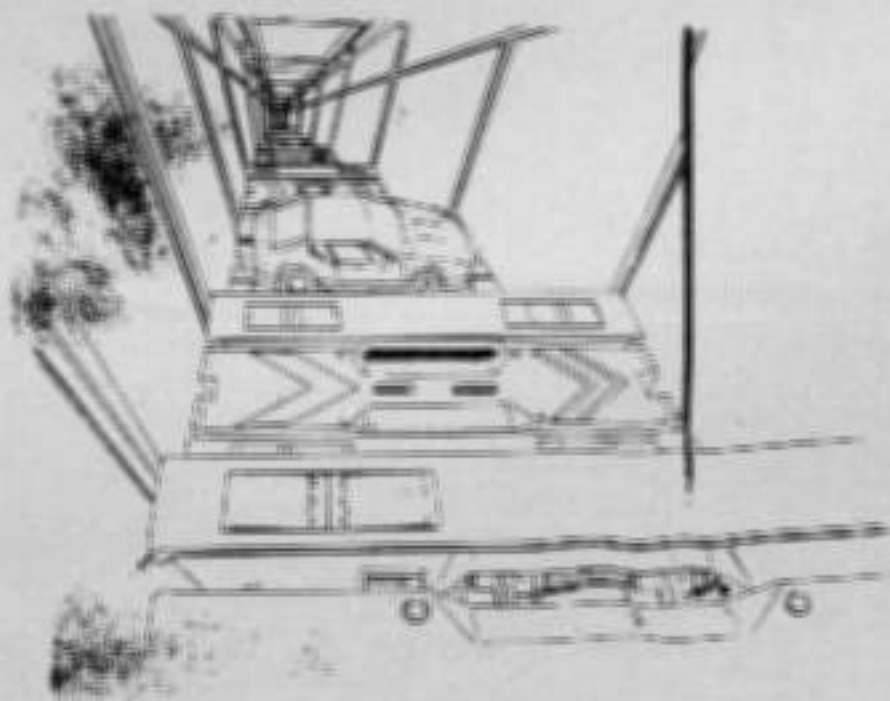

GOD'S IN HIS HEAVEN. ALL'S RIGHT WITH THE WORLD.

Nerv
Nerv

◆各種ロゴマークパターン

NERV NERV
NERV NERV
NERV Nerv

ネルフ・ロゴ



◆ラフイメージ

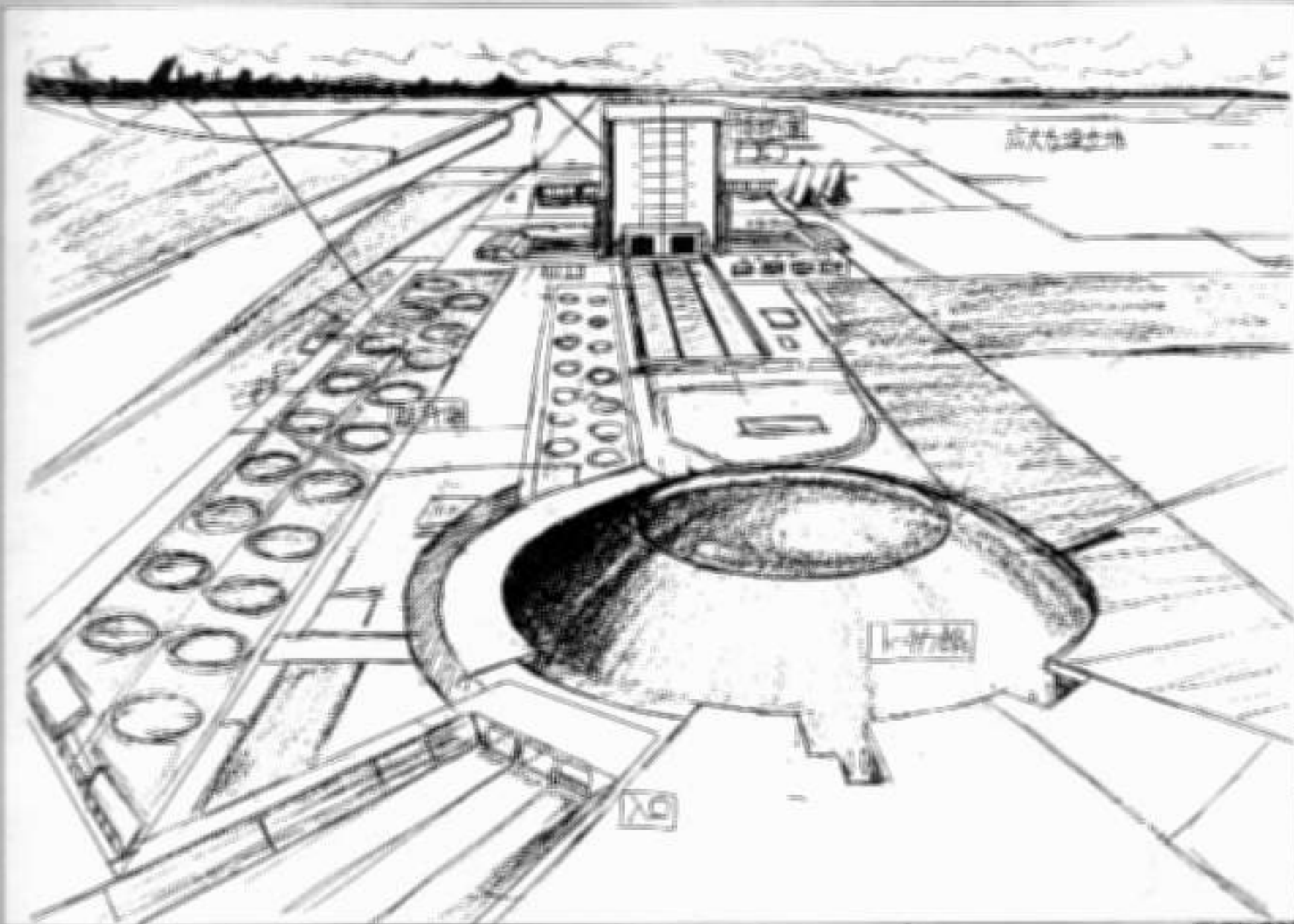

●旧東京再開発議事堂内国立第1試験場

旧東京市

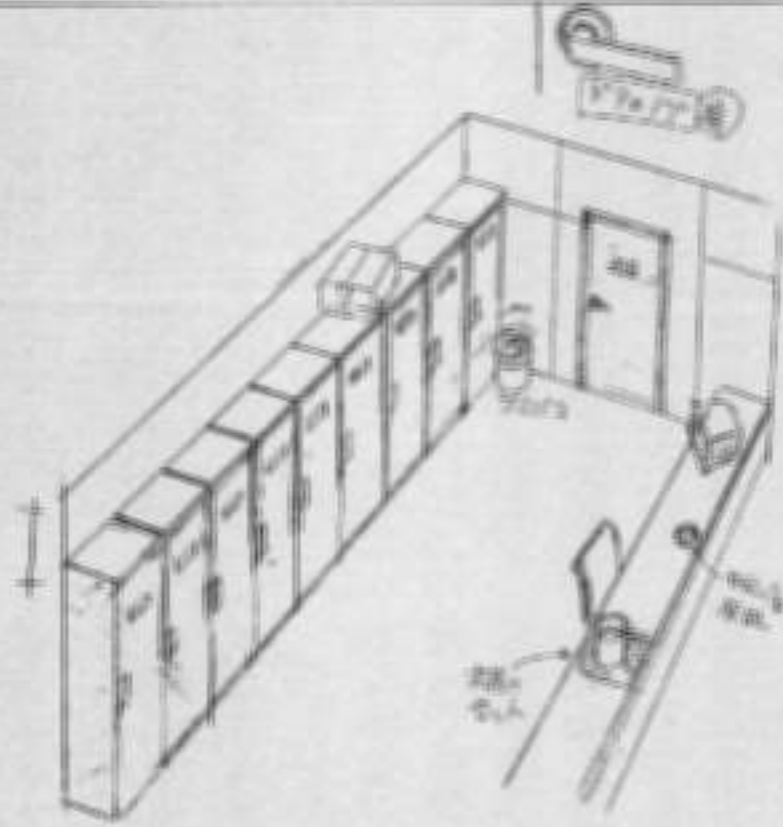

●ネルフ御一行の控室

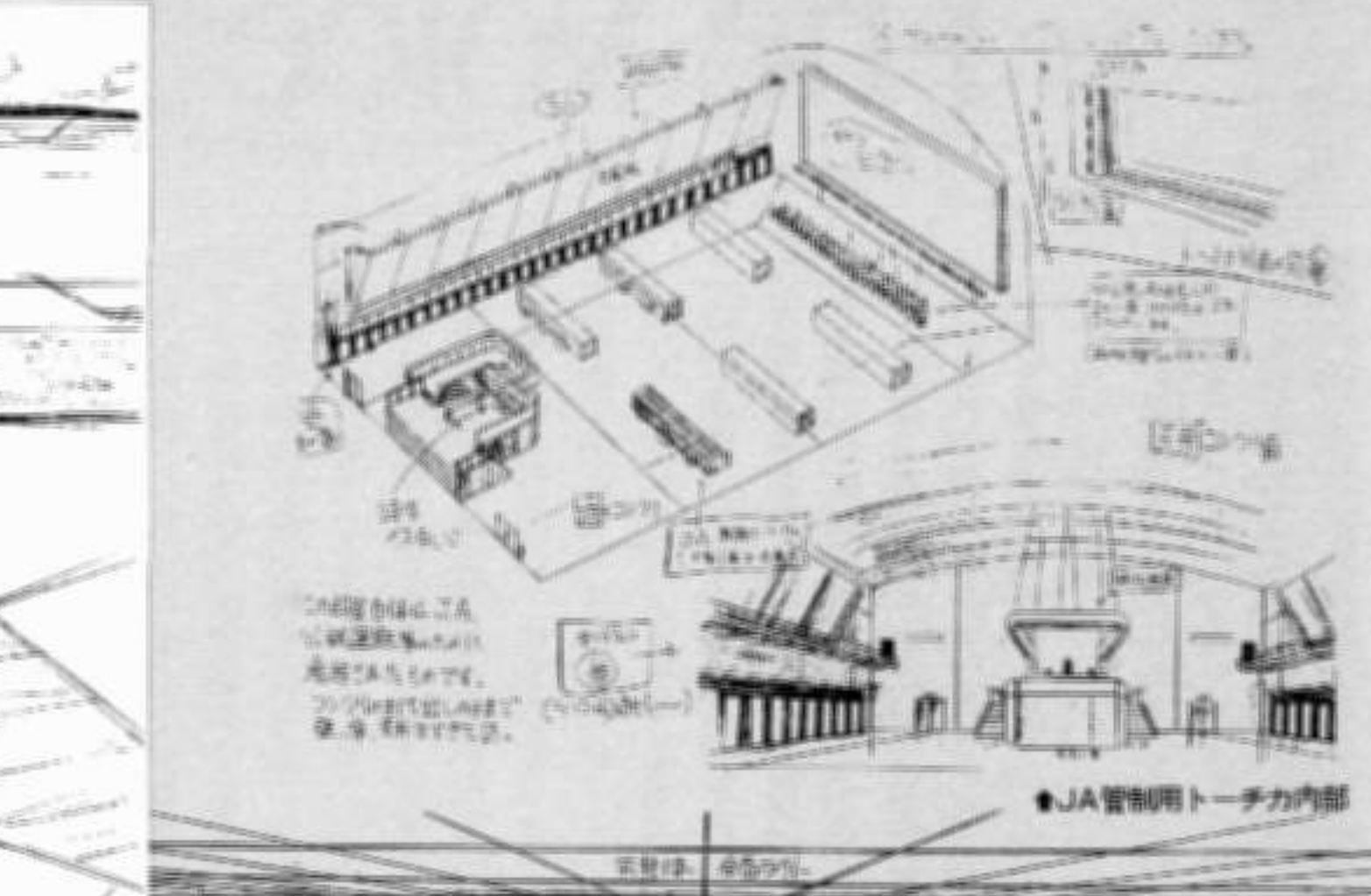

●JA管制用トーチカ内部

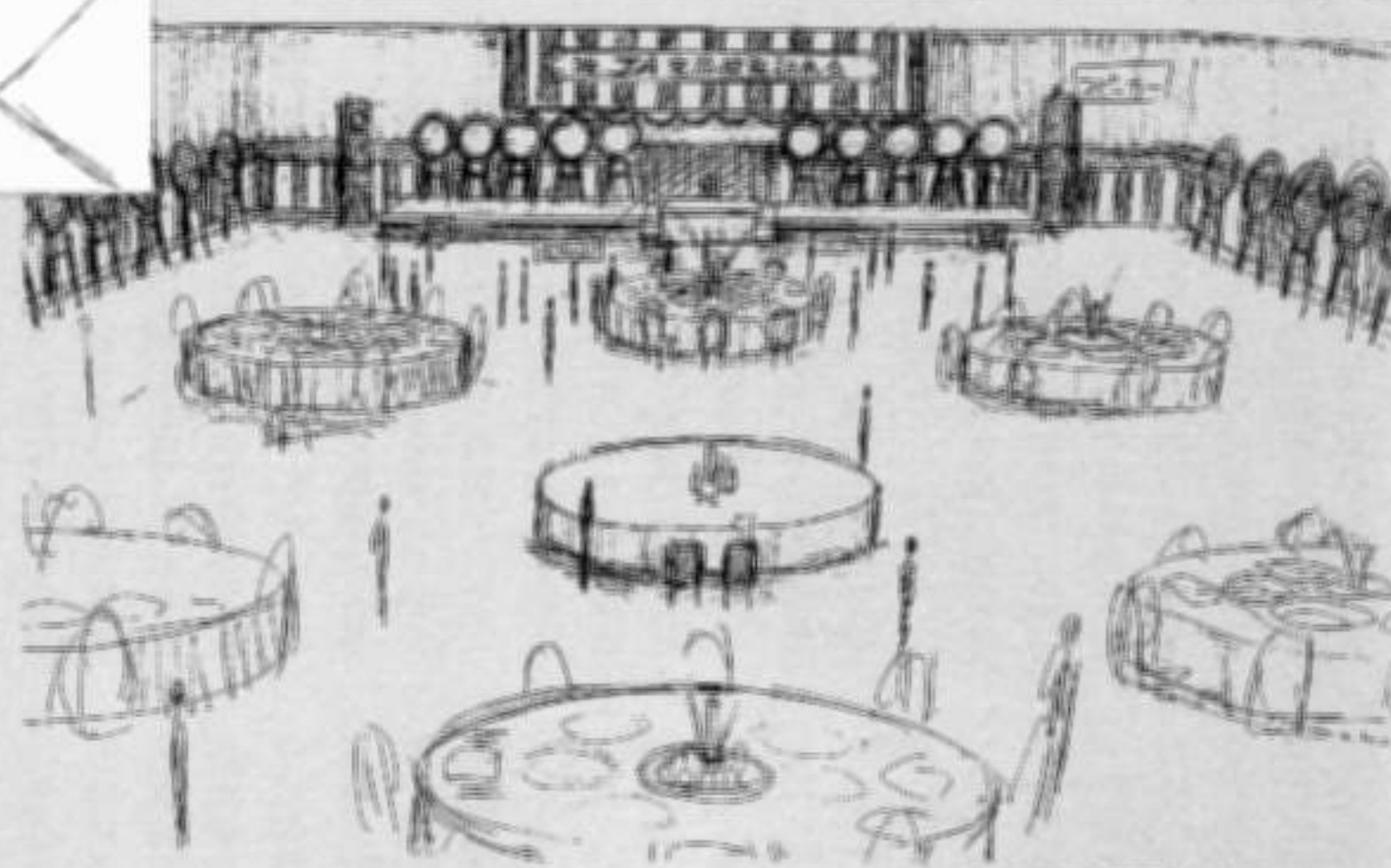

●JA完成披露記念会会場

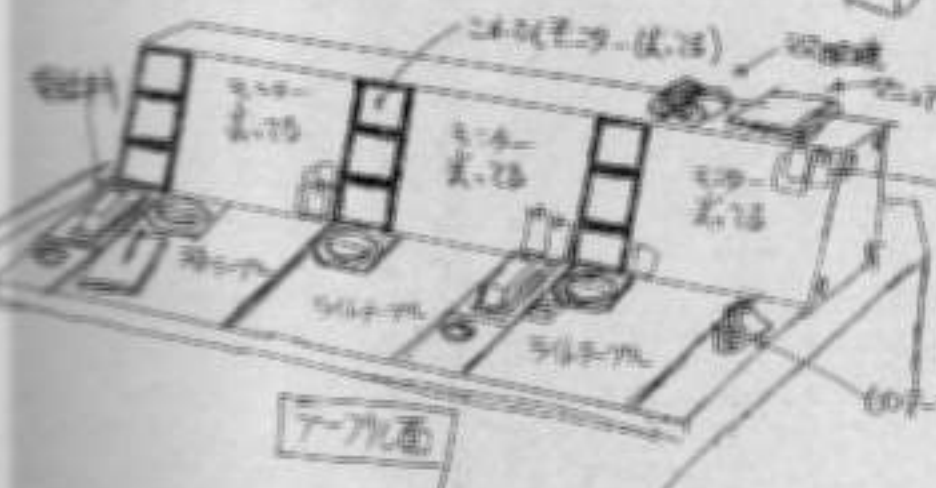

●JA管制用オペレータ席

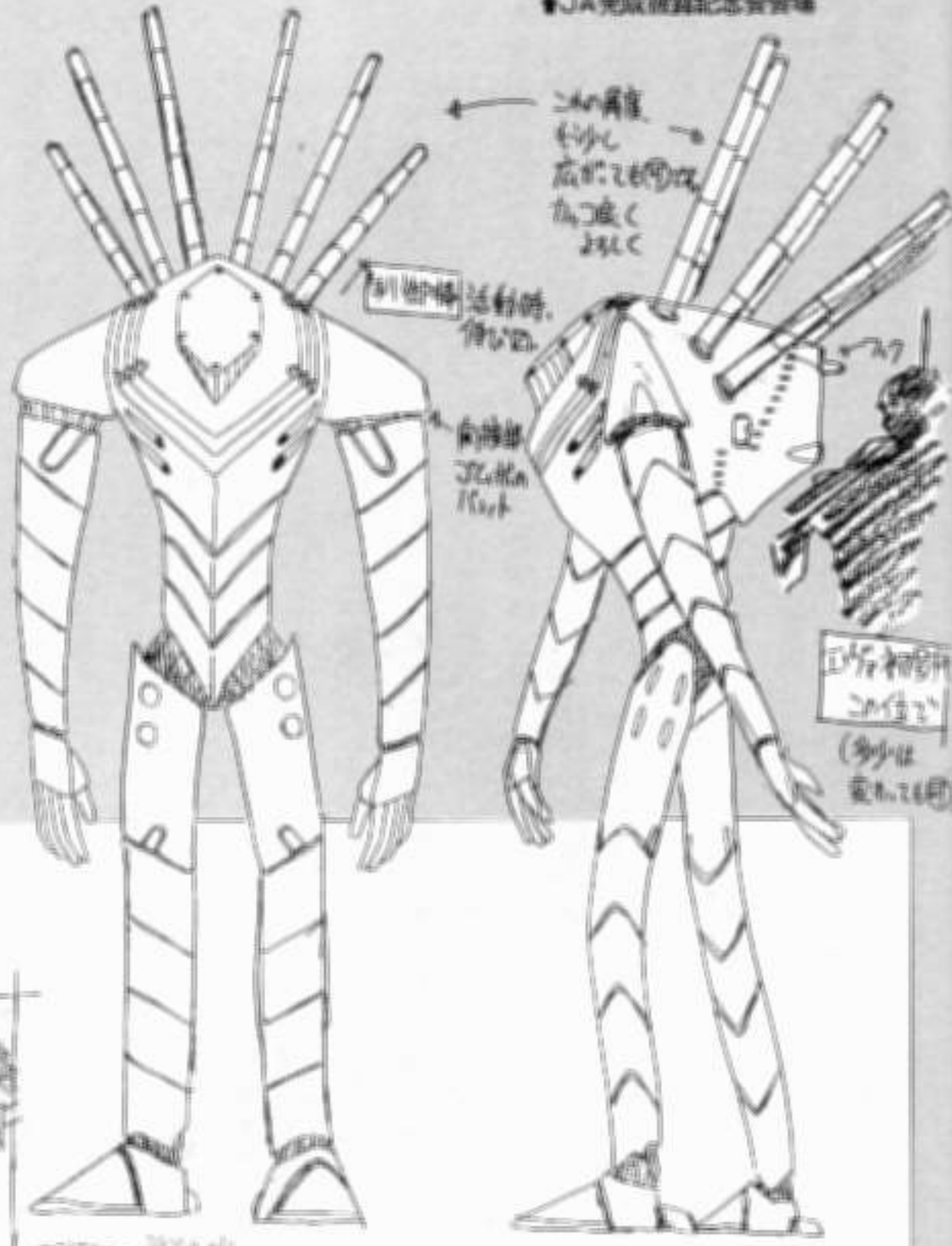
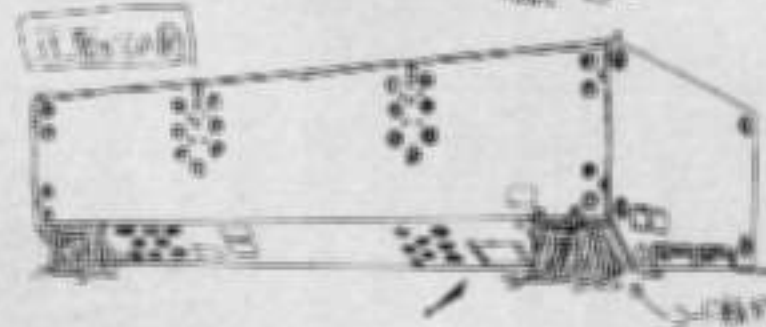
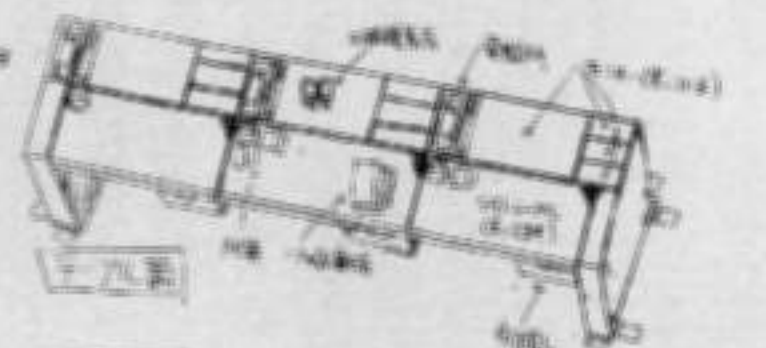

JA

日本重科学工業共同体が製作した近学用無人ロボット。内部に小型リアクター（原子炉）を搭載し、遠隔操作する

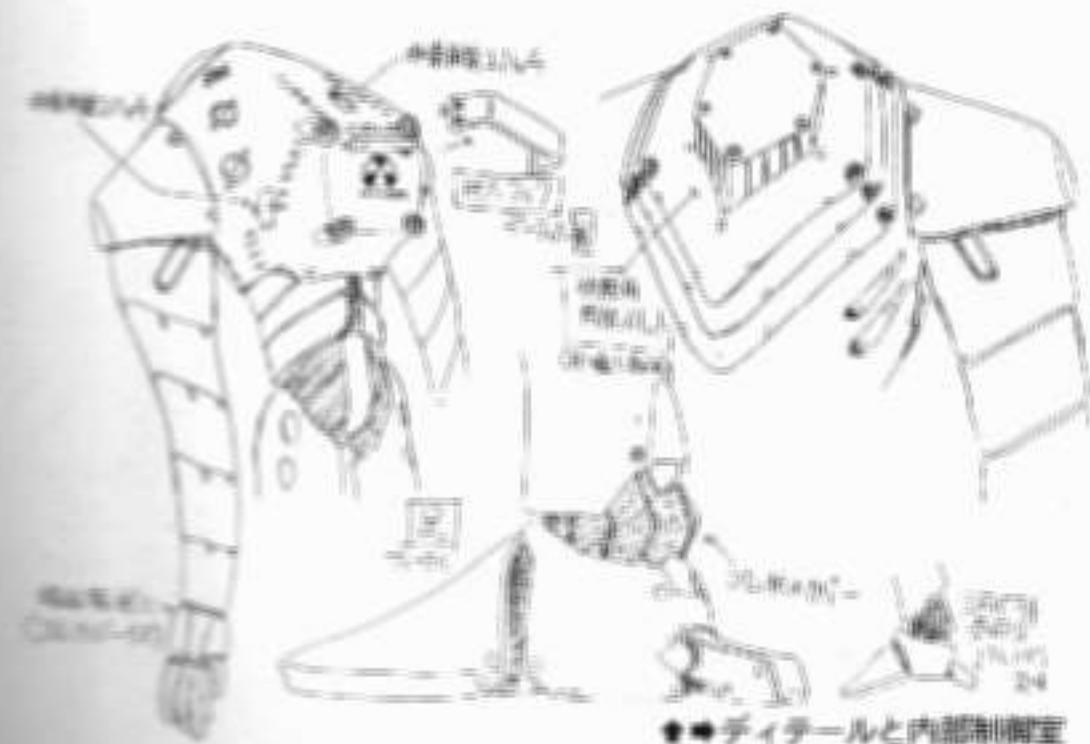

●●ディテールと内部制御室

