



BLACK EAGLE

**LIBRETTO D'ISTRUZIONI
OWNER'S MANUAL
MANUEL D'ENTRETIEN**

Benelli®

armi

S.p.A. - Urbino

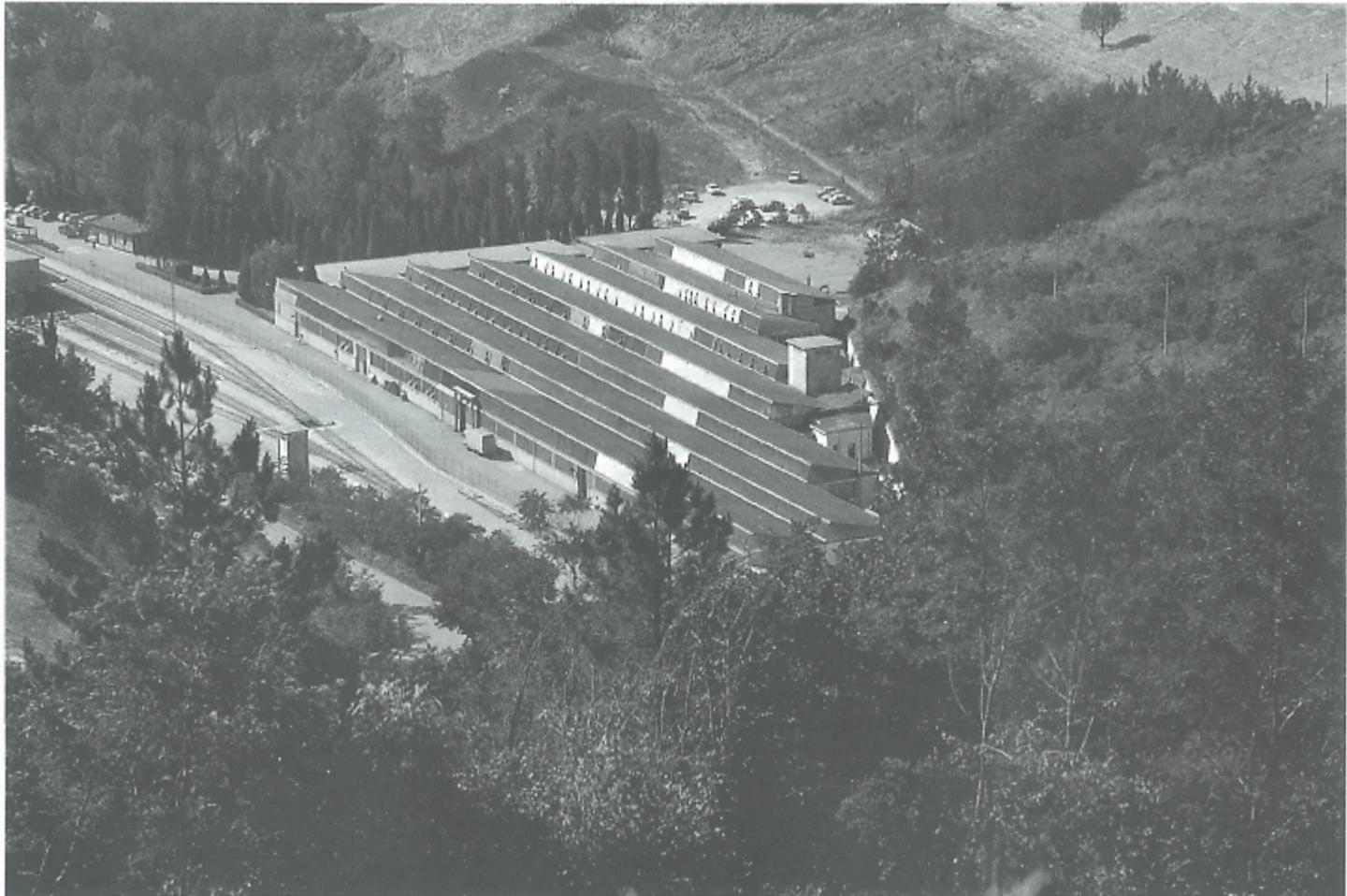

Indice	Contents	Table des matières
2	Presentazione	Présentation
5	Funzionamento	Fonctionnement
8	Garanzia	Garantie
8	Montaggio	Montage
14	Variazione piega	Changement de la pente de crosse
16	Caricamento	Chargement
18	Sostituzione della cartuccia nella camera	Remplacement de la cartouche dans la chambre
20	Per scaricare l'arma	Pour décharger l'arme
22	Smontaggio dell'arma	Démontage de l'arme
30	Montaggio dell'arma dopo la pulizia	Remontage de l'arme après son nettoyage
38	Manutenzione	Entretien
40	Inconvenienti e loro eliminazione - Consigli per un corretto uso del fucile	Inconvénients et leur élimination Conseils pour une utilisation correcte du fusil
41	Munizioni da usare	Munitions à utiliser
51	Tavole parti di ricambio	Nomenclature des pièces de rechange

Funzionamento

La gamma di nuovi fucili automatici **BLACK EAGLE** si basa sullo stesso principio di funzionamento inerziale, a canna fissa, utilizzando l'energia cinetica di rinculo dell'arma, caratteristica tipica delle nostre armi.

Come noto, questo sistema, per il suo funzionamento, si avvale di una molla interposta liberamente tra testa di chiusura ed otturatore.

Durante lo sparo, per reazione al rinculo del fucile, l'otturatore (inerte) compie un avanzamento proporzionale alla potenza della cartuccia di circa 4 mm., comprimendo la molla; questa, ultimato di comprimersi, si distende facendo arretrare tutto il gruppo otturatore permettendo così l'estrazione del bossolo ed il ricaricamento dell'arma che avvengono in maniera tradizionale.

Il carico della molla è opportunamente tarato sia per creare un ritardo all'apertura sia per regolare, senza necessità di freno, le diverse pressioni prodotte da cartucce di varia potenza.

A questo principio di funzionamento è stato abbinato:

- una testa di chiusura rotante di forma grafica semplice e robusta che con soli due denti di chiusura realizza una perfetta chiusura assiale in culatta capace di sopportare qualsiasi pressione in canna sviluppata da una cartuccia cal. 12;
- un nuovo sistema di alimentazione appositamente studiato per:

Operation

The new **BLACK EAGLE** line of shotguns is based on the typical Benelli inertial, fixed barrel, recoil-operated system.

As is known this system is based on a spring placed between the locking head and the bolt.

When a shot is fired, due to the recoil and the bolt's inertia, the bolt moves forward (about 4mm, depending on the cartridge) relative to the rest of the shotgun thus compressing the spring. Once the spring is fully compressed it stretches back out, pushing back the bolt assembly and therefore ejecting the spent shell and loading another one in the traditional manner. The spring's capacity is accurately calibrated to ensure a delay in the opening of the bolt and to adjust, without a blow-back system, to different pressures created by various cartridges.

Additionally to this basic operating system, this shotgun features:

- a rolling bolt locking head with a simple and sturdy shape which, with only two locking lugs, creates a perfect lock along the axis of the breech which can withstand the barrel pressure generated by any 12- gauge shell.
- a new loading system, purpose-designed to:

Fonctionnement

La gamme de nouveaux fusils automatiques **BLACK EAGLE** se base sur le même principe de fonctionnement par inertie, à canon fixe, utilisant l'énergie cinétique de recul de l'arme qui est la caractéristique de nos armes.

Le fonctionnement de ce système s'effectue grâce à un ressort librement interposé entre la tête de fermeture et l'obturateur.

Au moment du tir, à la suite de la réaction au recul du fusil, l'obturateur, (inerte) avance proportionnellement à la puissance de la cartouche, de 4 mm environ, en comprimant le ressort; à la fin de sa phase de compression celui-ci se détend et fait reculer tout l'ensemble obturateur en permettant ainsi de dégager la douille et de recharger l'arme de la manière traditionnelle.

- Le bandage du ressort est opportunément taré aussi bien pour créer un retard de l'ouverture que pour régler, sans nécessité de frein, les différentes pressions produites par les cartouches de puissance différentes.

Ce principe de fonctionnement comprend:

- une tête de fermeture rotative à la forme graphique simple et robuste qui, grâce à deux tenons de fermeture, assure une fermeture axiale parfaite de la culasse, en mesure de supporter n'importe quelle pression développée dans le canon par une cartouche cal. 12;
- un nouveau système d'alimentation expressément étudié pour:

- consentire il passaggio manuale delle cartucce in canna dal tubo serbatoio per un facile e rapido cambio della munizione in canna;
- assicurare un'alimentazione veloce e sicura nel riarmo;
- verificare rapidamente se l'arma ha il cane armato ed è pronta per il tiro.

Il nuovo dispositivo speciale "cut off" infatti, è essenzialmente costituito da una particolare leva discesa cartuccia sporgente per un tratto dal piano inferiore della carcassa in posizione facilmente accessibile al dito che preme il grilletto.

Al momento dello sparo la molla del cane fa ruotare verticalmente la leva discesa cartuccia disimpegnandola dalla leva fermo cartuccia; quest'ultima, per effetto della sua molla di richiamo, ruota in senso orario permettendo con ciò l'uscita di una cartuccia dal serbatoio.

Tale cartuccia nel posizionarsi sul cucchiaino elevatore preme contro la leva fermo cartuccia facendola ruotare in senso inverso ed impedendo con ciò l'uscita di una seconda cartuccia. Il cucchiaino elevatore, comandato dall'otturatore, sale automaticamente e porta la cartuccia in posizione idonea all'incameramento.

Nel frattempo la molla del cane, già ricompressa in posizione di armamento, ha lasciato libera la leva discesa cartuccia di riprendere la sua posizione di riposo; in tal modo la leva fermo cartuccia è obbligata a trattenere definitivamente le cartucce ancora in serbatoio fino a quando non verrà sparato un nuovo colpo.

- allow for manual loading of the chamber from the tubular magazine to facilitate changing the type of ammo chambered;
- ensure quick and reliable reloading;
- show explicitly whether the hammer is cocked and the gun is ready to fire.

The special new "cut-off" device basically consists of a special cartridge drop lever which juts slightly beyond the lower part of the receiver, within easy reach of the trigger finger.

When a shot is fired, the hammer spring swings the cartridge drop lever upward, disengaging it from the carrier latch. The carrier latch is rotated clockwise by the carrier latch spring, thus allowing one shell to come out of the magazine.

The shell, as it is deposited on the carrier, presses against the carrier latch, thus rotating it in the opposite direction and blocking the exit of any other shells.

The carrier, which is linked with the bolt, automatically raises; thus positioning the cartridge in front of the chamber.

In the meantime the hammer spring, already compressed in the cocked position has left the cartridge drop lever to fall back to its resting position.

The carrier latch is now positioned to positively lock the other cartridges inside the magazine until another shot is fired.

- permettre le passage manuel des cartouches du magasin à la chambre pour un chargement rapide et simple du fusil;
- assurer une alimentation encore plus rapide et en sécurité lors du réarmement;
- vérifier rapidement si le chien est armé et si le fusil est prêt à tirer.

Ce nouveau dispositif spécial de "cut off" bénéficie en effet d'un levier spécial de montée de cartouche dépassant dans une certaine mesure du plan inférieur de la carcasse, ce qui permet au doigt qui appuie sur la détente d'y accéder avec facilité.

Au moment du tir, le ressort du chien fait pivoter verticalement le levier de montée de cartouche, en la dégageant de son levier d'arrêt; par l'effet de son ressort de rappel, celle-ci tourne dans le sens des aiguilles d'une montre en permettant ainsi la sortie de la cartouche de son magasin.

En se positionnant sur l'élèveur, la cartouche appuie sur le levier d'arrêt et le fait tourner dans le sens inverse en condamnant la sortie d'une seconde cartouche. L'élèveur, commandé par l'obturateur, monte automatiquement et amène la cartouche en position d'entrée dans la chambre.

Entre-temps le ressort du chien, déjà bandé en position d'armement, a laissé libre le levier de montée de cartouche qui peut ainsi reprendre sa position de repos; de cette façon, le levier d'arrêt de cartouche retient définitivement les cartouches qui se trouvent encore dans le magasin jusqu'à ce qu'on tire à nouveau.

La leva discesa cartuccia ha ben visibile, sulla parte che sporge dal piano inferiore della carcassa, un punto rosso.

Quando questo è visibile, l'arma ha il cane armato ed è pronta a far fuoco; quando la leva è completamente rientrata nella carcassa, l'arma ha il cane disarmato.

Anche la gamma di fucili **BLACK EAGLE**, come tutti gli automatici Benelli, utilizza l'energia di rinculo dell'arma per ogni movimento automatico; vengono così eliminati sia gli inconvenienti dei sistemi a canna rinculante, in particolare la vibrazione della canna durante lo sparo e la necessità di freno di regolazione per cartucce potenti, sia gli inconvenienti del sistema a sottrazione di gas quali la necessità di frequenti pulizie del sistema e possibili difetti in condizioni atmosferiche avverse.

I nuovi automatici **BLACK EAGLE**, per l'alto grado di perfezionamento raggiunto, sono in grado di funzionare con una vastissima gamma di cartucce; l'originalità del sistema di funzionamento inerziale richiede comunque alla cartuccia un minimo di energia cinetica necessaria per un completo automatismo di riarmo determinato dal rinculo dell'arma stessa.

Approfondite esperienze in laboratorio balistico, e ripetute prove pratiche di funzionamento sui nostri prodotti di serie ci consentono oggi di fissare a 180 kgm. il valore minimo di energia cinetica che deve essere sviluppata dalla cartuccia (valore misurato su canna manometrica in base alla velocità V1 a 10 mt. dalla bocca) per il corretto funzionamento dell'arma stessa.

The cartridge drop lever's projection from the receiver displays a easily seen red dot. When the dot is visible the hammer is cocked and the shotgun is ready to fire. When the lever is completely within the receiver, the hammer is not cocked.

The **BLACK EAGLE** line of shotguns, like all Benelli semi-automatic shotguns, uses the recoil energy to cycle the action. This does away with the problems stemming from recoiling barrels, especially barrel vibrations when the shot is fired and the need for an adjustor for powerful shells, as well as the problems of gas-operated systems that require frequent cleaning and which may malfunction under adverse climatic conditions.

The new **BLACK EAGLE** semi-automatic shotguns work with a vast range of shells. The inertia system requires, in any case, shells that generate enough kinetic energy (recoil) to fully cycle the action.

Extensive testing in ballistics labs and repeated field testing of our line-produced weapons put at 180 kgm the lowest level of kinetic energy that must be generated by the cartridge in order to fully cycle the action (the measurement was taken on a manometric barrel).

Le levier de montée de cartouche est muni d'un point rouge situé sur la partie dépassant le plan inférieur de la carcasse inférieure. Si le point rouge est visible, le fusil est armé et l'arme est prête à tirer; si le point rouge disparaît dans la carcasse inférieure, le chien est désarmé.

De même que tous les automatiques Benelli, également la gamme de fusils **BLACK EAGLE** utilise l'énergie de recul de l'arme pour chacun de ses mouvements automatiques. Ceci permet d'éliminer tous les inconvénients des armes montant un canon à recul, comme les vibrations du canon pendant le tir et la nécessité d'un frein de régulation pour les cartouches puissantes, et aussi d'éviter les inconvénients du système reposant sur l'emprunt de gaz, comme la nécessité de nettoyages fréquents ou les possibilités d'enrayage lorsque les conditions atmosphériques sont défavorables.

Grâce à leur haut degré de perfectionnement, les nouveaux automatiques **BLACK EAGLE** sont en mesure de fonctionner avec une très vaste gamme de cartouches; l'originalité du système de fonctionnement par inertie ne demande de toute façon à la cartouche qu'une toute petite quantité d'énergie cinétique nécessaire pour un automatisme complet de la recharge déterminé par le recul même de l'arme.

Un grand nombre d'essais balistiques de laboratoire ainsi que d'essais pratiques de fonctionnement sur les produits de série, nous permettent de fixer actuellement à 180 kgm la valeur de l'énergie cinétique minimale que doit développer la cartouche (valeur mesurée au canon manométrique sur la base de la vitesse V1 à 10 m de la gueule) pour le fonctionnement correct de l'arme.

Garanzia

Le norme di garanzia sono contenute nello specifico certificato.

La Benelli Armi S.p.A. non si ritiene responsabile di eventuali danni derivanti dall'uso di munizioni improprie, da negligenze di manutenzione o da incidenti dovuti ad imperizia nel maneggio dell'arma.

Montaggio (da fucile imballato)

Nell'imballo il fucile è diviso in tre parti (fig. 1):

- gruppo **calcio-carcassa-fodero-otturatore-astina**
- gruppo **canna-culatta**
- **manetta d'armamento.**

Per eseguire un corretto montaggio delle parti procedere secondo il seguente ordine:

- 1) Prendere la manetta ed inserirla sul suo foro di sede sull'otturatore premendola a fondo (fig. 2).
- 2) Prendere con la mano sinistra il gruppo calcio-carcassa-fodero-otturatore e con la mano destra, agendo sulla manetta, portare l'otturatore in posizione di apertura fino ad agganciamento avvenuto (fig. 3).
Qualora l'otturatore non rimanga agganciato, agire sull'apposita leva discesa cartuccia nel senso indicato dalla freccia (fig. 4) e ripetere l'operazione.

Garantie

The guarantee conditions are described in the guarantee certificate.

Benelli Armi is not responsible for any damage resulting from the use of improper ammunition, poor maintenance or accidents caused by lack of experience in weapons handling.

Assembly (of packaged gun)

The shotgun is packed for shipping in three parts (fig. 1):

- **stock-receiver-cover-bolt-fore end unit**
- **barrel-breech unit**
- **bolt lever.**

The following procedure should be adhered to in order to ensure proper assembly of the shotgun.

- 1) Insert the bolt lever in its seat on the bolt, pushing it all the way in (fig. 2).
- 2) While holding with your left hand the stock-receiver-cover-bolt unit, pull the bolt lever all the way back until the bolt is locked open (fig. 3).
If the bolt doesn't lock open, push the cartridge drop lever in the direction shown by the arrow (fig. 4) and repeat the previous step.

Garantie

Les normes qui règlent la garantie sont contenues dans le certificat correspondant.

La Benelli Armi S.p.A. n'assume aucune responsabilité vis à vis des dommages pouvant dériver de l'utilisation de munitions inadéquates, de négligences dans l'entretien ou d'accidents dus à une manipulation non appropriée de l'arme.

Montage (fusil emballé)

Dans son emballage, le fusil se présente en trois parties (fig. 1):

- l'ensemble **crosse-carcasse inférieure et supérieure - obturateur - levier d'armement**
- l'ensemble **canon-culasse**
- **la manette d'armement.**

Pour monter correctement les parties, procéder dans l'ordre ci-après:

- 1) Saisir la manette et l'introduire dans son emplacement situé sur l'obturateur en la poussant à fond (fig. 2).
- 2) Saisir de la main gauche le groupe crosse-carcasse inférieure et supérieure-obturateur-levier d'armement et de la main droite, en agissant sur la manette, amener l'obturateur dans sa position d'ouverture jusqu'à ce qu'il s'accroche (fig. 3).
Si l'obturateur ne s'accroche pas, agir sur le levier de montée de cartouche dans le sens de la flèche (fig. 4) et répéter l'opération.

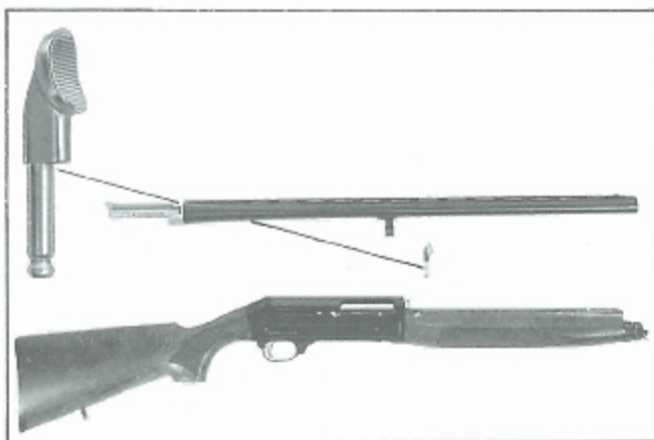

Fig. 1

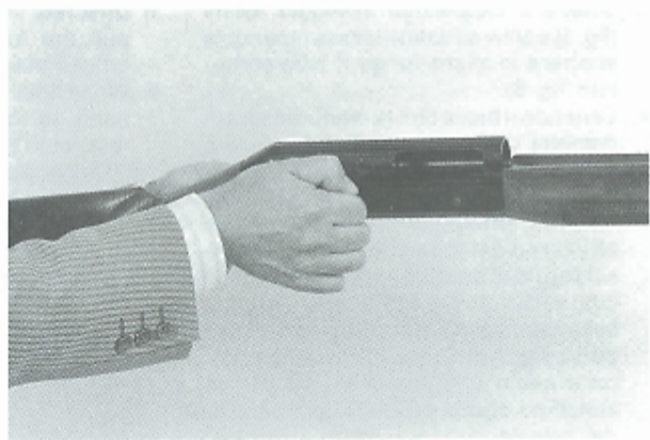

Fig. 3

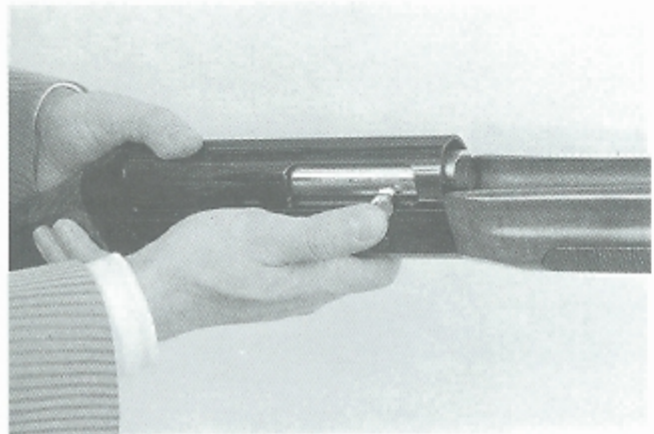

Fig. 2

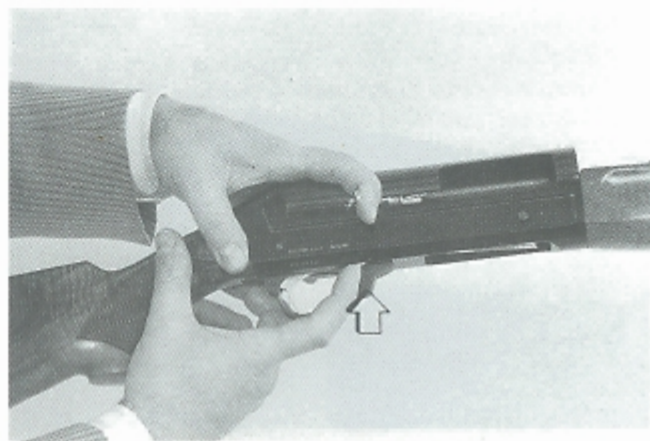

Fig. 4

- 3) Svitare il cappello di fissaggio astina (fig. 5) e sfilare l'astina stessa facendola scorrere in avanti lungo il tubo serbatoio (fig. 6).
- 4) Tenendo il fucile con la mano sinistra in maniera da mantenere fermo il fodero sulla carcassa (fig. 7) prendere con la mano destra il gruppo canna-culatta, infilare il prolungamento della culatta all'interno del fodero avendo cura che sul foro dell'anello guida canna entri il tubo serbatoio (fig. 8) e spingere a fondo sulla canna fino alla posizione di fine corsa (fig. 9) chiaramente avvertibile sia dalla mano che preme sia dal suono metallico che si produce al momento dell'arresto.

- 3) Unscrew the fore-end cap (fig. 5) and pull the fore-end forward along the tubular magazine (fig. 6).
- 4) While holding the shotgun with your left hand so that the cover cannot move relative to the receiver (fig. 7), with your right hand slide the breech extension of the breech-barrel assembly into the cover making sure that the barrel ring slides over the tubular magazine (fig. 8). Push the barrel-breech assembly all the way in (fig. 9) until it clicks into place and is firmly seated.

- 3) Dévisser le capuchon de fixation du levier d'armement (fig. 5) et retirer le levier en le faisant coulisser en avant le long du tube magasin (fig. 6).
- 4) En tenant le fusil de la main gauche de façon à ce que la partie supérieure de la carcasse soit immobilisée sur celle inférieure (fig. 7), saisir de la main droite l'ensemble canon-culasse, introduire le prolongement de la culasse à l'intérieur de la carcasse supérieure en veillant à ce que le tube magasin entre dans la bague de guidage du canon (fig. 8) et pousser à fond le canon jusqu'à sa position de fin de course (fig. 9) que l'on sent clairement tant au toucher qu'au bruit métallique qui se produit au moment du dé clic.



Fig. 5

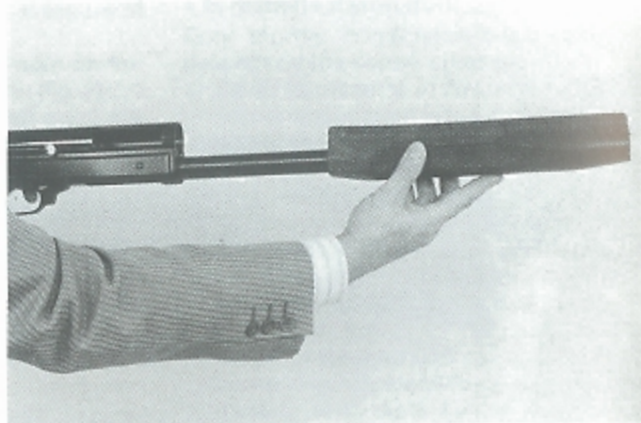

Fig. 6



Fig. 7

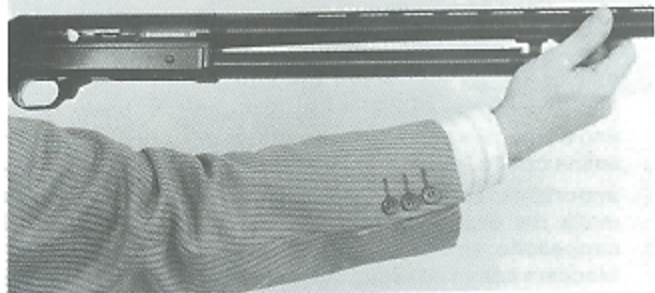

Fig. 9



Fig. 8

Importante: assicurarsi sempre che il prolungamento della culatta non batta contro la testa di chiusura dell'otturatore ma si infili fra foderò e testa di chiusura stessa.

- 5) Montare l'astina infilandola lungo il tubo serbatoio (fig. 6); avvitare il cappello fissaggio astina, **completo di molla**, sull'estremità del tubo serbatoio stesso (fig. 10) e serrare con una certa energia fino a bloccare perfettamente canna ed astina contro la carcassa (fig. 11).

Importante: assicurarsi sempre che la molla del cappello sia inserita sul cappello stesso (fig. 10) prima di bloccare canna ed astina contro la carcassa; la mancanza della molla non consente un regolare bloccaggio della canna con conseguenti danni all'arma.

- 6) Chiudere l'otturatore premendo l'apposito bottone comando elevatore (fig. 12).

Note: make sure that the breech extension does not collide against the locking head but rather that it fits between the cover and the locking head.

- 5) Slide the fore-end down along the tubular magazine (fig. 6). Firmly fasten the fore-end fastening cap, **together with the spring**, at the end of the tubular magazine (fig. 10) in order to lock the barrel and fore end against the receiver (fig. 11).

Note: always make sure that the fore-end cap spring is on the cap before locking the barrel and fore-end against the receiver. Failure to install the spring will result in an improper lock of the barrel which may result in damage to the shotgun.

- 6) Close the bolt by pushing the carrier release (fig. 12).

Important: N'oubliez pas de vous assurer que le prolongement de la culasse ne heurte pas la tête de fermeture de l'obturateur et qu'il s'insère entre la carcasse supérieure et la tête de fermeture.

- 5) Monter le levier d'armement en l'entilant le long du tube magasin (fig. 6); visser le capuchon de fixation du levier d'armement, **avec son ressort**, à l'extrémité du tube magasin (fig. 10) et le serrer avec énergie jusqu'à ce que le canon et le levier d'armement soient parfaitement bloqués contre la carcasse inférieure (fig. 11).

Important: N'oubliez pas de vous assurer que le ressort se trouve bien à l'intérieur de son capuchon (fig. 10) avant de serrer le canon et le levier d'armement contre la carcasse inférieure l'absence de ressort ne permet pas un blocage régulier du canon et a pour conséquence un endommagement de l'arme.

- 6) Fermer l'obturateur en poussant le bouton de commande de l'élevateur (fig. 12).

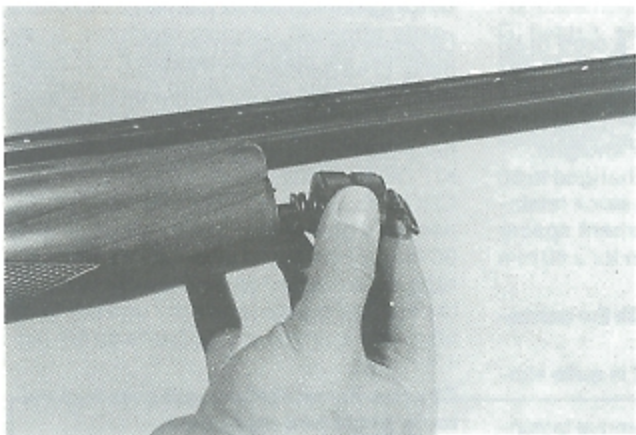

Fig. 10



Fig. 12



Fig. 11

Variazione piega

Il calcio ha una piega di 55 mm: ove la stessa non garantisca un comodo imbracciamento e puntamento dell'arma e si rendesse pertanto necessaria una sua variazione, si può utilizzare l'apposito KIT DI VARIAZIONE PIEGA inserito nella confezione. Esso permette di ottenere le pieghe da 50 e 60 mm: il kit è formato dal set piastrino serraggio calcio/spessore variazione piega (uno per piega 50 ed uno per piega 60) (fig. 13).

Ciascun elemento è marcato con il numero di piega corrispondente.

Esaminiamo assieme il semplice procedimento di sostituzione (fig. 14).

Svitare con un comune cacciavite a croce le viti A di fissaggio del calcio e smontatelo.

Utilizzando una chiave a tubo esagonale da 13 mm svitare il dado B di serraggio del calcio ed estrarlo unitamente alla rondella elastica C ed al piastrino D.

Si potrà così rimuovere il calcio; è ora possibile inserire lo spessore E corrispondente alla piega prescelta attraverso il tubo guida molla biella, sino a farlo combaciare con la carcassa.

Il numero di riferimento deve rimanere visibile.

Changing the drop

The stock gives the shotgun a drop of 55 mm. If this drop does not allow you to properly shoulder and aim the shotgun, it can be changed using the DROP CHANGE-MENT KIT supplied with your shotgun.

With this kit the drop may be changed to 50 or 60 mm. The kit consists of a stock retaining plate and a drop change ment spacer (one for a 50 mm drop and one for a 60 mm drop) (fig. 13).

Each component is marked with the corresponding drop size.

The procedure to be followed is quite simple (fig. 14):

Using a Phillips screwdriver remove fastening screws A from the butt plate and remove it.

Using a 13 mm socket wrench undo stock retaining nut B and remove it together with elastic washer C and plate D.

The stock can now be removed and the spacer E that corresponds to the desired drop can be slid over the recoil spring tube until it is seated against the receiver.

The reference number should be visible.

Changement de la pente de crosse

La pente de crosse est de 55 mm; lorsque celle-ci ne permet pas d'épauler confortablement l'arme ou de mettre en joue avec aisance, le changement de la pente sera nécessaire; on pourra utiliser à cet effet le KIT DE CHANGEMENT DE LA PENTE DE CROSSE contenu dans l'emballage qui permet d'obtenir des pentes allant de 50 à 60 mm et comprend un set plaque de serrage de la crosse/cale de changement de la pente de crosse (une pour une pente de 50 et une autre pour une pente de 60) (fig. 13).

Chaque élément est marqué avec le numéro de pente correspondant.

Examinons ensemble la procédure de remplacement (fig. 14).

A l'aide d'un tournevis cruciforme dévissez les vis A de fixation de la plaque de couche de la crosse et démontez-la.

A l'aide d'une clé à tube hexagonale de 13 mm dévissez l'écrou B de serrage de la plaque de couche de la crosse et dégagez-la ainsi que la rondelle élastique C et la plaque D.

Vous pourrez ainsi dégager entièrement la crosse; introduire ensuite la cale E, correspondant à la pente choisie sur le tube de guidage du ressort de la bielle jusqu'à ce que celui-ci coïncide avec la carcasse inférieure.

Le numéro de référence doit rester visible.

Una volta rimontato il calcio, inserite il piastrino serraggio calcio D (facendo attenzione che il numero marcato sul piastrino corrisponda a quello dello spessore E), la rosetta elastica C ed il dado serraggio calcio B. Serrate a fondo quest'ultimo con la chiave esagonale e rimontate il calciolo fissandolo con le viti A.

Re-assemble the stock, including the plate D (which should match the drop size shown on the spacer), the elastic washer C and the stock retaining nut B. Tighten the nut with the socket wrench and screw the butt-plate back on with screws A.

Après avoir remonté la crosse, insérer la plaque de serrage de la crosse D (en veillant à ce que le numéro indiqué sur la plaque corresponde à celui de la cale E), la rondelle élastique C et l'écrou de serrage de la crosse B. Serrer à fond ce dernier à l'aide de la clé hexagonale et remonter la plaque de couche de la crosse en la fixant au moyen des vis A.

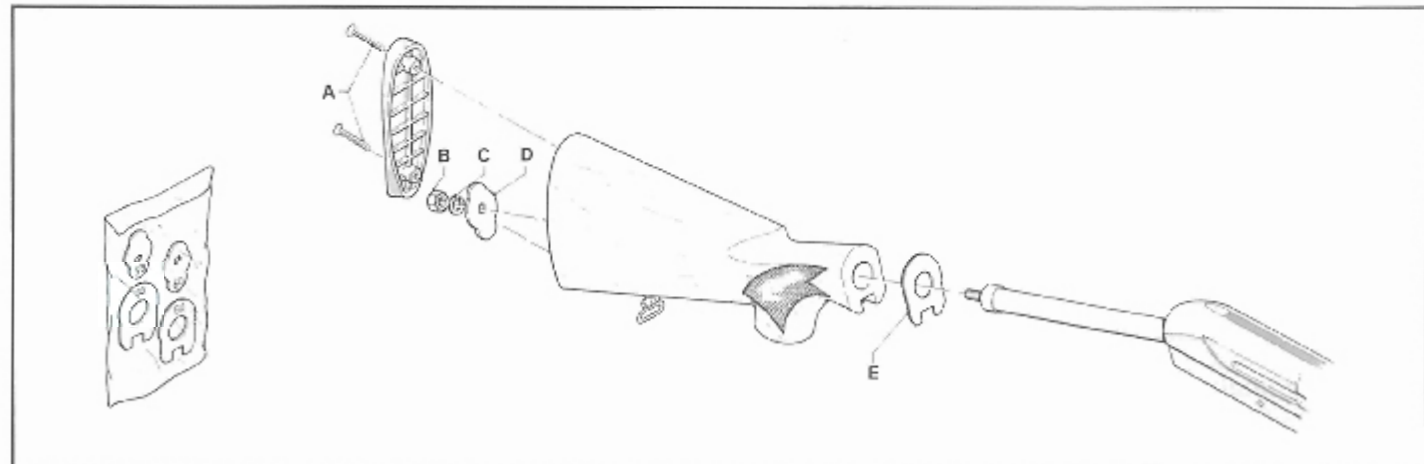

Fig. 13

Fig. 14

Caricamento

Il serbatoio di alimentazione è predisposto, a seconda della versione, per contenere 1, 2, 3 o 4 cartucce da 70 mm; compresa la cartuccia in canna, la capacità di fuoco dell'arma è di 2, 3, 4 o 5 colpi.

Per caricare il fucile procedere nel seguente modo:

- Mettere l'arma in sicura spingendo il bottone sicura, posto sulla guardia, da sinistra a destra in modo che la parte verniciata in rosso, indicante la posizione di sparo, non si veda.
- Assicurarsi che l'arma sia scarica aprendo a mano l'otturatore tramite la manetta di armamento (fig. 15) e riportandolo poi in posizione di chiusura tramite l'apposito bottone comando elevatore (fig. 12); con questi movimenti si provvede anche ad armare il cane, operazione indispensabile per il caricamento.
- Rovesciare l'arma ed, orientando la canna verso il basso, infilare una cartuccia nel serbatoio (fig. 16) spingendola a fondo con il pollice fino a quando non rimarrà trattenuta dalla leva fermo cartuccia che la aggancia automaticamente (fig. 17).
- Ripetere l'operazione sino al completo caricamento del serbatoio.

Attenzione: il caricamento del fucile deve essere effettuato con il cane armato per consentire alla leva fermo cartuccia di bloccare le cartucce che si introducono nel serbatoio.

Loading

The ammunition magazine, depending on the version, can contain 1, 2, 3 or 4 70 mm rounds. Counting a chambered round, this shotgun's ammunition capacity is 2, 3, 4 or 5 rounds.

To load the shotgun follow the steps outlined below:

- Engage the safety catch by pushing the safety button on the trigger guard from left to right until the red ring, which means the gun is ready to be fired, is no longer visible.
- Make sure that the weapon is not loaded by opening the bolt with the bolt lever (fig. 15) and closing it again by pushing the carrier release (fig. 12). These movements also cock the hammer, a necessary step in loading the shotgun.
- Turn the weapon around and, pointing the muzzle towards the ground, insert one round in the magazine (fig. 16) by pushing it in until it is held in place by the carrier latch (fig. 17).
- Repeat the previous step until the magazine is fully loaded.

Warning: the shotgun must be loaded with the hammer cocked in order to allow the carrier latch to hold in place the rounds being pushed into the magazine.

Chargement

Suivant les versions, le magasin d'alimentation est prévu pour contenir 1, 2, 3 ou 4 cartouches de 70 mm, y compris la cartouche dans le canon, la capacité de tir de l'arme est de 2, 3, 4, ou 5 coups.

Pour charger le fusil procéder de la manière suivante:

- Mettre la sûreté en repoussant le bouton de sécurité situé sur la sous-garde, de gauche à droite, de façon à ce que la partie peinte en rouge, indiquant la position de tir ne se voie plus.
- S'assurer que l'arme est déchargée en ouvrant manuellement l'obturateur au moyen de la manette d'armement (fig. 15) et en le ramenant ensuite dans sa position de fermeture grâce au bouton de commande de l'élévateur (fig. 12), ces mouvements permettent également d'armer le chien, opération indispensable à son chargement.
- Renverser l'arme et, en orientant son canon vers le bas, introduire une cartouche dans le magasin (fig. 16) en la poussant à fond, du pouce, jusqu'à ce qu'elle ne soit retenue par le levier d'arrêt de cartouche qui l'accrochera automatiquement (fig. 17).
- Répéter cette opération pour charger complètement le magasin.

Attention: le chargement du fusil doit être effectué chien armé, afin de permettre au levier d'arrêt de cartouche de bloquer les cartouches qu'on introduit dans le magasin.

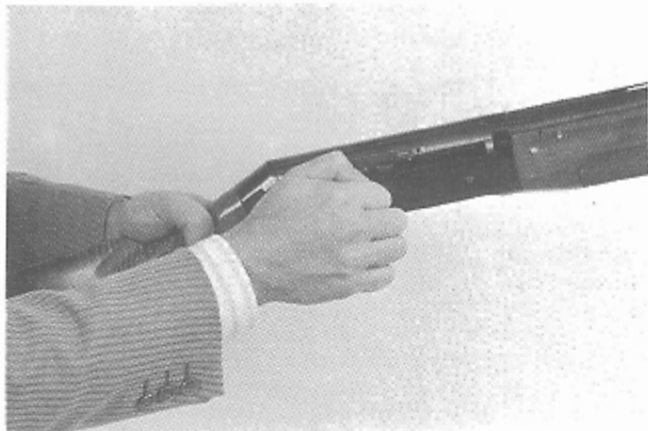

Fig. 15



Fig. 17

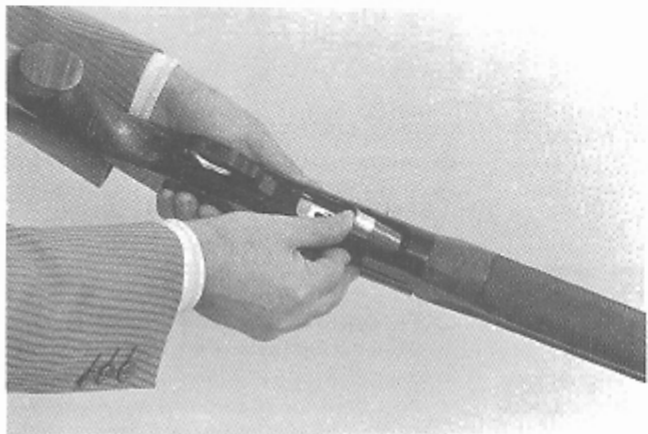

Fig. 16

La leva discesa cartuccia dovrà avere il punto rosso (avviso di cane armato) ben visibile; procedere come sopra indicato qualora sia necessario armare il cane.

A questo punto il fucile non può sparare se prima non si introduce una cartuccia in canna agendo come segue:

Portare l'otturatore in apertura e, trattendolo in tale posizione tramite la manetta, introdurre una cartuccia in canna attraverso l'apposita finestra di espulsione (fig. 18); lasciare poi la manetta in maniera che l'otturatore, scorrendo in avanti, incameri completamente la cartuccia arrestandosi in posizione di chiusura.

Importante: durante queste operazioni, anche se l'arma è in sicura, è necessario che la canna sia orientata in direzione di sicura prudenza.

Il fucile è carico: portando la sicura in posizione di fuoco (anello rosso visibile), l'arma è pronta per sparare.

Sostituzione della cartuccia nella camera

A) Tramite introduzione manuale di nuova cartuccia

Volendo sostituire la cartuccia in camera di scoppio con altra cartuccia non prelevata dal serbatoio:

The red mark on the cartridge drop lever (hammer cocked) should be fully visible. If the hammer needs to be cocked, follow the procedure outlined above.

At this point the shotgun cannot fire unless a round is first chambered by following these steps:

Open the bolt by pulling back the bolt lever. While holding it open, slide a round through the breech port (fig. 18). Let go the lever. The bolt will slide forward, thus fully chambering the round and locking with the breech.

Warning: although the safety catch is engaged throughout this operation, keep the muzzle pointed in a safe direction.

The shotgun is now loaded. By switching the safety to the FIRE position (red ring is visible), the weapon is rendered ready to fire.

Replacing the cartridge in the chamber

A) Manual substitution

To substitute a round in the chamber with another round from the magazine, follow these steps:

Le point rouge du levier de montée de cartouche (indiquant que le chien est armé) devra être bien visible; procéder suivant les instructions précédentes lorsqu'on doit armer le chien.

A ce stade le fusil ne peut pas tirer à moins que l'on n'introduise auparavant une cartouche dans le canon en procédant de la façon suivante:

Amener l'obturateur en position d'ouverture et, en le maintenant dans cette position au moyen de la manette, introduire une cartouche dans le canon à travers la fenêtre d'éjection prévue à cet effet (fig. 18); lâcher ensuite la manette de façon à ce que l'obturateur, en couissant vers l'avant, incorpore complètement la cartouche en s'arrêtant à la position de fermeture.

Important: au cours de ces opérations, même si la sûreté de l'arme est en place, il faudra orienter le canon dans une direction offrant toute garantie de prudence.

Le fusil est chargé. Enlever la sûreté (bague rouge visible). Le fusil est prêt à faire feu.

Remplacement de la cartouche dans la chambre

A) Par l'introduction à la main d'une nouvelle cartouche

Il est possible de remplacer la cartouche dans la chambre par une autre cartouche non prélevée du magasin:



Fig. 18

- inserire la sicura dell'arma;
- appoggiare il calcio sull'anca ed aprire manualmente l'otturatore tirando la manetta (fig. 19). la cartuccia in camera viene così estratta ed espulsa dall'arma;
- introdurre anche parzialmente in canna la nuova cartuccia attraverso l'apposita finestra di espulsione (fig. 18) prima di lasciare la manetta in maniera che l'otturatore, scorrendo in avanti, incameri completamente la nuova cartuccia arrestandosi in posizione di chiusura (fig. 12).

Importante: durante queste operazioni, anche se l'arma è in sicura, è necessario che la canna sia orientata in direzione di sicura prudenza.

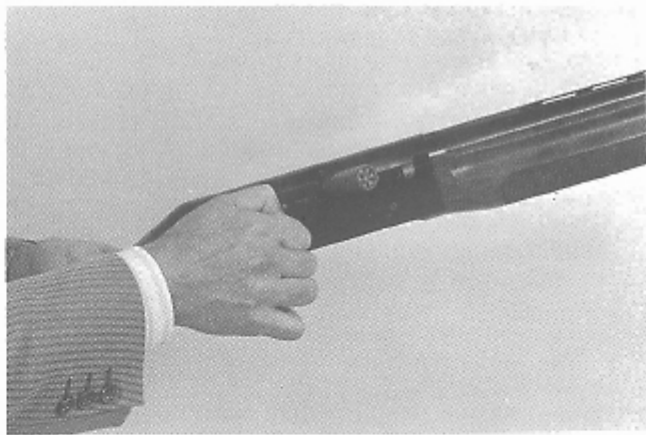

Fig. 19

- engage the safety catch;
- rest the butt of the stock on your hip and open the bolt by pulling back on the bolt lever (fig. 19). The round in the chamber will thus be ejected by the extractor;
- insert the new round through the breech port (fig. 18) before easing the bolt lever back forward, allowing the bolt to close again and fully chamber the round (fig. 12).

Warning: although the safety latch is engaged throughout this operation, keep the muzzle pointed in a safe direction.

- mettre l'arme en sûreté;
- appuyer la crosse sur la hanche et ouvrir l'obturateur à la main en tirant la manette (fig. 19); la cartouche qui se trouve dans la chambre est ainsi extraite et éjectée de l'arme;
- introduire même partiellement une nouvelle cartouche dans la chambre à travers la fenêtre d'éjection (fig. 18), avant de lâcher la manette de manière à ce que l'obturateur, en couissant vers l'avant, incorpore complètement la nouvelle cartouche et s'arrête à la position de fermeture (fig. 12).

Important: au cours de ces opérations, même si la sûreté de l'arme est en place, il faudra orienter le canon dans une direction offrant toute garantie de prudence.

B) Tramite azionamento della leva di discesa cartuccia

Volendo sostituire la cartuccia in camera di scoppio con una cartuccia del serbatoio:

- inserire la sicura dell'arma;
- appoggiare il calcio sull'anca ed aprire manualmente l'otturatore tirando la manetta (fig. 15); la cartuccia in camera viene così estratta ed espulsa dall'arma.
- premere la leva discesa cartuccia (fig. 4) in maniera che la prima cartuccia del serbatoio scenda sul cuchiaio elevatore;
- lasciare la manetta in maniera che l'otturatore, scorrendo in avanti, incameri la cartuccia scesa dal serbatoio arrestandosi in posizione di chiusura (fig. 12).

Importante: durante queste operazioni, anche se l'arma è in sicura, è necessario che la canna sia orientata in direzione di sicura prudenza.

Per scaricare l'arma

Per scaricare il fucile agire nel seguente modo:

- inserire la sicura dell'arma;
- appoggiare il calcio sull'anca ed aprire manualmente l'otturatore tirando la manetta (fig. 15); la cartuccia in camera viene così estratta ed espulsa dall'arma;
- lasciare la manetta accompagnandola con la mano fino a riportare l'otturatore in posizione di chiusura (fig. 12);

B) Using the cartridge drop lever

To substitute a round in the chamber with another round from the magazine, follow these steps:

- engage the safety catch;
- rest the butt of the stock on your hip and open the bolt by pulling back on the bolt lever (fig. 15). The round in the chamber will thus be ejected by the extractor;
- press the cartridge drop lever (fig. 4) so that the first round in the magazine will be deposited onto the carrier;
- ease the bolt lever back forward, allowing the bolt to close again and fully chamber the round (fig. 12).

Warning: although the safety catch is engaged throughout this operation, keep the muzzle pointed in a safe direction.

Unloading

To unload the shotgun follow the steps outlined below:

- engage the safety catch;
- rest the butt of the stock on your hip and open the bolt by pulling back on the bolt lever (fig. 15). The round in the chamber will thus be ejected by the extractor;
- ease the bolt lever back forward, allowing the bolt to close (fig. 12);

B) Par l'actionnement du levier de montée de cartouche

Il est possible de remplacer la cartouche dans la chambre par une autre cartouche du magasin:

- mettre l'arme en sûreté;
- appuyer la crosse sur la hanche et ouvrir l'obturateur à la main en tirant la manette (fig. 15); la cartouche qui se trouve dans la chambre est ainsi extraite et éjectée de l'arme;
- pousser le levier de montée de cartouche (fig. 4) de façon à ce que la première cartouche dans le magasin monte sur l'élévateur;
- lâcher la manette de manière à ce que l'obturateur, en coulisant vers l'avant, incorpore la cartouche montée dans le magasin en s'arrêtant à la position de fermeture (fig. 12).

Important: au cours de ces opérations, même si la sûreté de l'arme est en place, il faudra orienter le canon dans une direction offrant toute garantie de prudenza.

Pour décharger l'arme

Pour décharger le fusil procéder de la façon suivante:

- mettre l'arme en sûreté;
- appuyer la crosse sur la hanche et ouvrir l'obturateur à la main en tirant la manette (fig. 15); la cartouche qui se trouve dans la chambre est ainsi extraite et éjectée de l'arme;
- lâcher la manette en l'accompagnant avec la main jusqu'à ramener l'obturateur en position de fermeture (fig. 12);

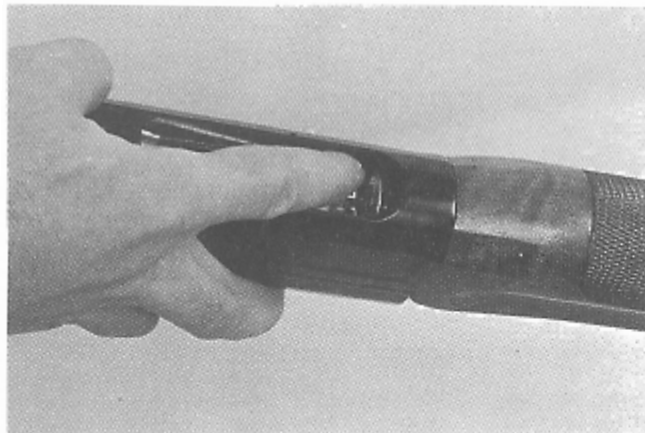

Fig. 20

- capovolgere l'arma e, spingendo l'elevatore verso il basso, premere lateralmente la leva fermo cartuccia sulla sua parte anteriore con l'indice della mano destra (fig. 20);
- la cartuccia in serbatoio uscirà completamente dal fucile cadendo nella mano (fig. 21); occorre premere la leva fermo cartuccia ad ogni cartuccia che si vuol togliere dal serbatoio.

Importante: durante queste operazioni, anche se l'arma è in sicura è necessario che la canna sia orientata in direzione di sicura prudenza.

N.B. L'arma può essere scaricata ripetendo più volte l'operazione indicata al comma B del paragrafo precedente.

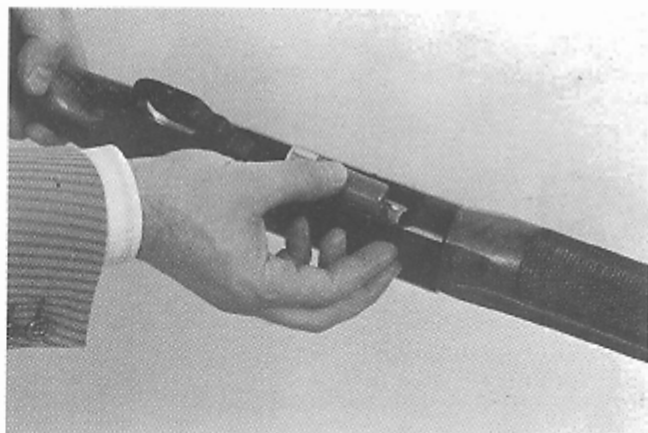

Fig. 21

- turn the shotgun upside down and, while pushing the carrier downward, push the front end of the carrier latch sideways with your right-hand index finger (fig. 20);
- the round in the magazine will fall out into your hand (fig. 21). The carrier latch must be pressed once for each round that needs to be extracted from the magazine.

Warning: although the safety catch is engaged throughout this operation, keep the muzzle pointed in a safe direction.

N.B. The shotgun can be unloaded by repeating the steps outlined in item B of the section above as many times as there are shells.

- retourner l'arme et, en poussant l'élevateur vers la bas, pousser latéralement le levier d'arrêt de cartouche sur la partie avant, de l'index de la main droite (fig. 20);
- la cartouche dans le magasin sortira complètement du fusil en tombant dans la main (fig. 21); il faudra pousser le levier d'arrêt de cartouche à chaque cartouche que l'on voudra enlever du magasin.

Important: au cours de ces opérations, même si la sûreté de l'arme est en place, il faudra orienter le canon dans une direction offrant toute garantie de prudence.

N.B. L'arme pourra être déchargée en répétant plusieurs fois l'opération indiquée au point B du paragraphe précédent.

Smontaggio dell'arma

Per una normale manutenzione e pulizia dell'arma procedere al suo smontaggio seguendo il seguente ordine:

- 1) Portare l'otturatore in posizione di apertura tirando la manetta (fig. 15); qualora l'otturatore non rimanga aperto, premere la leva discesa cartuccia nel senso indicato dalla freccia (fig. 4) e ripetere l'operazione.
- 2) Svitare completamente il cappellotto fissaggio astina (fig. 10) e sfilare l'astina stessa facendola scorrere in avanti lungo il tubo serbatoio (fig. 6).
- 3) Appoggiando il calcio sull'anca, prendere l'arma con la mano sinistra in maniera da mantenere fermo il fodero sulla carcassa (fig. 22) e, con la mano destra, tirando in avanti, sfilare il gruppo canna-culatta dalla carcassa (fig. 23).
- 4) Togliere la manetta di armamento con semplice strappo (fig. 24).
- 5) Separare il fodero dalla carcassa sfilandolo in avanti dal gruppo otturatore (fig. 25).

Stripping the shotgun

Strip the gun for routine cleaning and maintenance by following the steps outlined below:

- 1) Open the bolt by pulling back the bolt lever (fig. 15) until the bolt is locked open.
If the bolt doesn't lock open, push the cartridge drop lever in the direction shown by the arrow (fig. 4) and repeat the previous step.
- 2) Unscrew the fore-end cap (fig. 10) and pull the fore-end forward along the tubular magazine (fig. 6).
- 3) While resting the shotgun against your hip and holding it with your left hand so that the cover cannot move relative to the receiver (fig. 22), with your right hand pull the breech-barrel assembly off the receiver (fig. 23).
- 4) Pull the bolt lever off the bolt (fig. 24).
- 5) Separate the cover from the receiver, pulling it forward from the bolt assembly (fig. 25).

Démontage de l'arme

Pour l'entretien et le nettoyage courant de l'arme, procéder à son démontage dans l'ordre suivant:

- 1) Amener l'obturateur dans sa position d'ouverture en tirant la manette (fig. 15); si l'obturateur ne reste pas ouvert, pousser le levier de montée de cartouche dans le sens de la flèche (fig. 4) et répéter l'opération.
- 2) Dévisser complètement le capuchon de fixation du levier d'armement (fig. 10) et retirer le levier en le faisant coulisser en avant le long du tube magasin (fig. 6).
- 3) En appuyant la crosse sur la hanche, prendre l'arme de la main gauche de façon à ce que la partie supérieure de la carcasse soit immobilisée sur celle inférieure (fig. 22), et de la main droite, en tirant vers l'avant, dégager de la carcasse inférieure l'ensemble canon-culasse (fig. 23).
- 4) Tirer la manette d'un coup sec (fig. 24).
- 5) Séparer les deux parties de la carcasse en dégageant sa partie supérieure, vers l'avant, de l'ensemble obturateur (fig. 25).



Fig. 22



Fig. 24



Fig. 23



Fig. 25

- 6) Trattenendo con la mano sinistra il gruppo otturatore (fig. 26) in maniera da contrastare la spinta della molla biella, premere l'apposito bottone comando elevatore (fig. 12) ed accompagnare l'otturatore in avanti fino a quando non è più spinto dalla molla biella (fig. 27).
 - 7) Estrarre il gruppo otturatore dalla carcassa facendolo scorrere in avanti sulle sue guide di alloggiamento (fig. 28).
 - 8) Sfilare il perno arresto percussore dal gruppo otturatore avendo cura di trattenere il percussore e la sua molla di richiamo (fig. 29).
- 6) While holding the bolt assembly with your left hand (fig. 26) so as to counterbalance the thrust of the recoil spring, push the carrier release button (fig. 12) and ease the bolt forward until the recoil spring no longer pushes it forward (fig. 27).
 - 7) Pull the bolt assembly out of the receiver, sliding it along its guides (fig. 28).
 - 8) Remove the firing pin retaining pin from the bolt assembly, while holding the firing pin and firing pin spring in place (fig. 29).
- 6) En retenant de la main gauche l'ensemble obturateur (fig. 26) de façon à s'opposer à la poussée du ressort de bielle, appuyer sur le bouton de commande de l'élevateur (fig. 12) et accompagner l'obturateur vers l'avant jusqu'à ce qu'il ne soit plus poussé par le ressort de bielle (fig. 27).
 - 7) Retirer de la carcasse inférieure l'ensemble obturateur en le faisant coulisser en avant sur les guides (fig. 28).
 - 8) Retirer le pivot d'arrêt du percuteur de l'ensemble obturateur en ayant soin de retenir le percuteur et son ressort de rappel (fig. 29).



Fig. 26



Fig. 28

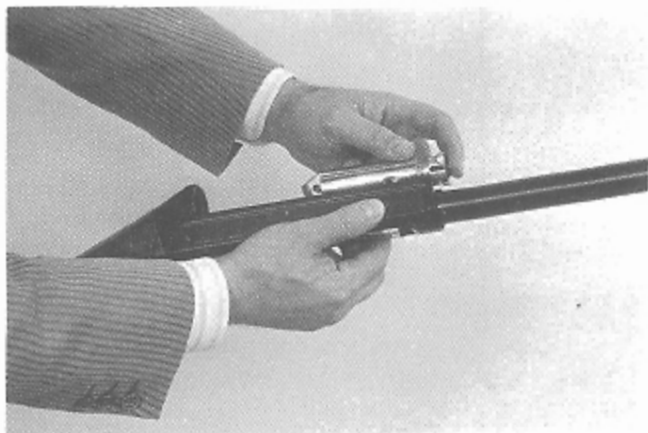

Fig. 27

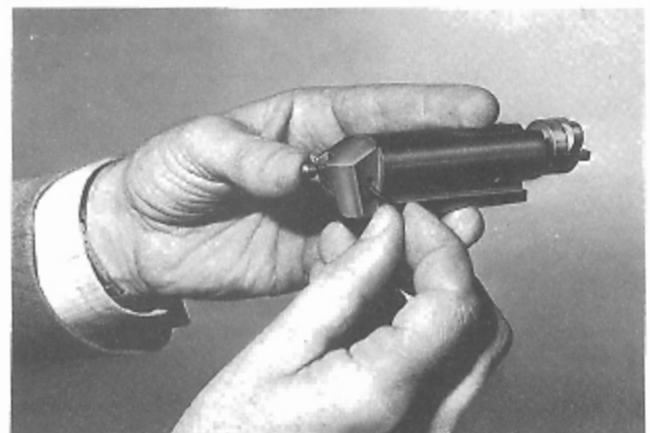

Fig. 29

- | | | |
|---|---|---|
| 9) Estrarre dall'otturatore il percussore con la sua molla di richiamo (fig. 30). | 9) Remove the firing pin and firing pin spring from the bolt (fig. 30). | 9) Extraire de l'obturateur le percuteur avec son ressort de rappel (fig. 30). |
| 10) Togliere il perno rotazione testa di chiusura dall'otturatore (fig. 31). | 10) Remove the locking head pin from the bolt (fig. 31). | 10) Retirer le pivot de rotation de la tête de fermeture de l'obturateur (fig. 31). |
| 11) Sfilare la testa di chiusura dell'otturatore (fig. 32). | 11) Pull the locking head off the bolt (fig. 32). | 11) Extraire la tête de fermeture de l'obturateur (fig. 32). |
| 12) Togliere la molla di rinculo otturatore dalla sua sede (fig. 33). | 12) Remove the inertia spring from its seat in the bolt (fig. 33). | 12) Retirer de son siège le ressort de recul de l'obturateur (fig. 33). |

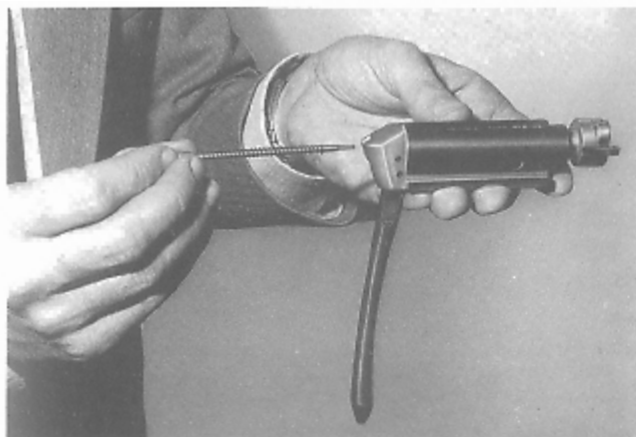

Fig. 30

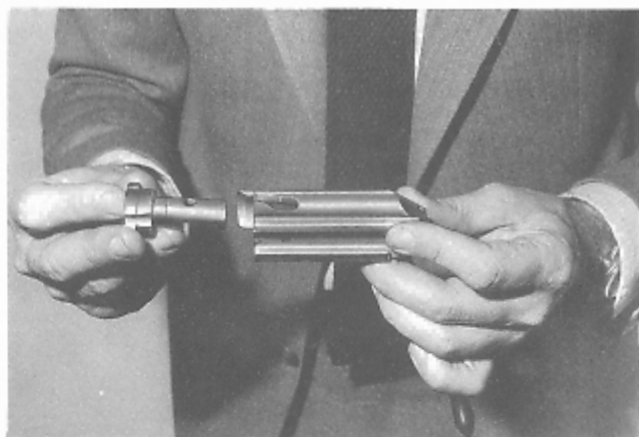

Fig. 32

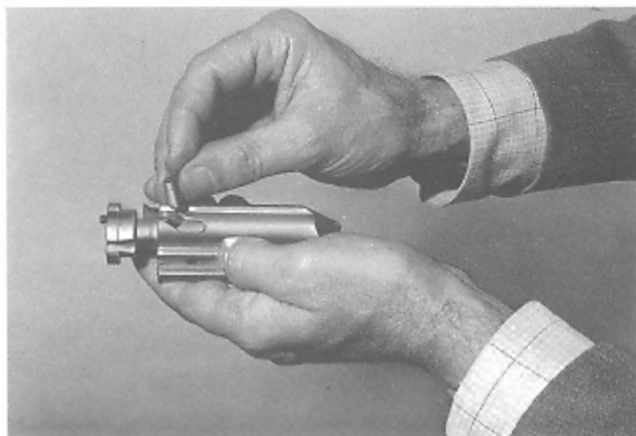

Fig. 31

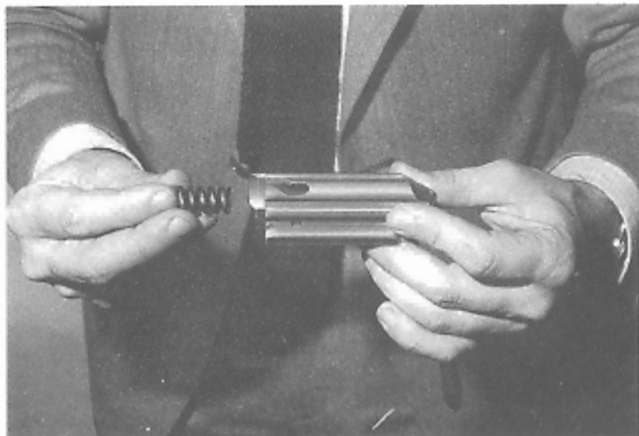

Fig. 33

- 13) Sfilare dal gruppo calcio-carcassa la spina arresto guardia spingendola da destra o da sinistra con la punta del percussore stesso o con un punteruolo qualunque (fig. 34).
- 14) Premere con la mano sinistra il bottone comando elevatore e con la mano destra sfilare il gruppo guardia (fig. 35).

Il fucile è completamente smontato; le parti che possono interessare per una accurata verifica e pulizia sono tutte separate (fig. 36).

- 13) Push the trigger guard pin out of the stock-receiver assembly using the firing pin or another appropriate punch (fig. 34).
- 14) Press the carrier release with the left hand and pull the trigger guard assembly out of the receiver with the right hand (fig. 35).

The shotgun is now completely stripped. All the parts that require routine maintenance and cleaning are disassembled (fig. 36).

- 13) Retirer de l'ensemble crosse-carcasse la goupille d'arrêt de la sous-garde en la poussant de droite à gauche ou de gauche à droite avec la pointe du percuteur ou avec un chasse-goupilles (fig. 34).
- 14) De la main gauche pousser le bouton de commande de l'élevateur et de la main droite dégager la garde complète (fig. 35).

Le fusil est entièrement démonté. Les pièces qui nécessitent un nettoyage ou en entretien normal sont toutes séparées (fig. 36).



Fig. 34



Fig. 35



Fig. 36

Montaggio dell'arma dopo pulizia

Per un corretto montaggio del fucile dopo la normale manutenzione e pulizia, procedere nel seguente ordine:

- 1) Prendere il gruppo calcio-carcassa con la mano sinistra e, premendo con il pollice della stessa mano il bottone comando elevatore, inserire con la mano destra il gruppo guardia completo, a cane armato, sulla carcassa portandolo a battuta sulla sua parte anteriore (fig. 37).
- 2) Posizionare la bussola perno fissaggio guardia in maniera che entri sulla carcassa (fig. 38) e completare il montaggio del gruppo guardia stesso inserendolo completamente sulla carcassa (fig. 39).
- 3) Infilare da destra o da sinistra la spina arresto guardia fermandola quando si trova completamente inserita sulla carcassa (fig. 40).

Shotgun assembly after cleaning

Following routine maintenance, and/or cleaning, the shotgun should be re-assembled as follows:

- 1) Hold the stock-receiver assembly with your left hand and, keeping the carrier release pressed with the left-hand thumb, insert the complete trigger guard assembly - with the hammer cocked - inside the receiver with the right hand, positioning it so that its front is in contact with the receiver (fig. 37).
- 2) Push the trigger guard pin bush into the receiver (fig. 38) and insert the trigger guard assembly completely in the receiver (fig. 39).
- 3) Push the trigger guard pin bush into the receiver from the right or left, until it is completely inside (fig. 40).

Remontage de l'arme après son nettoyage

Pour remonter correctement le fusil après l'entretien et le nettoyage normal, procéder de la façon suivante:

- 1) Prendre l'ensemble crosse-carcasse de la main gauche. Du pouce de la même main pousser le bouton de commande de l'élevateur et introduire de la main droite, l'ensemble sous-garde complet, chien armé, sur la carcasse, jusqu'à ce qu'il butte sur la partie avant (fig. 37).
- 2) Positionner la bague pivot de fixation de la garde de manière à ce qu'elle entre sur la carcasse (fig. 38) et compléter le montage de la sous-garde en l'introduisant complètement sur la carcasse inférieure (fig. 39).
- 3) Introduire par la droite ou par la gauche la goupille d'arrêt de la sous-garde et ne s'arrêter que lorsqu'elle aura été entièrement introduite sur la carcasse inférieure (fig. 40).



Fig. 37

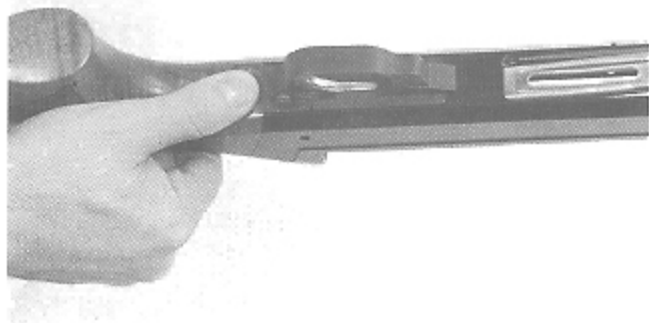

Fig. 39



Fig. 38



Fig. 40

- 4) Prendere l'otturatore ed infilare sul suo foro di sede la molla rinculo otturatore (fig. 41).
- 5) Prendere la testa di chiusura ed infilarla nell'otturatore avendo cura che il foro sul suo gambo collimi con l'asola dell'otturatore stesso (fig. 42).
Importante: i piani inclinati ricavati sul suo gambo della testa di chiusura non debbono essere visibili a pezzo montato.
- 6) Infilare il perno rotazione testa di chiusura nel foro di sede ricavato sul gambo della testa di chiusura facendolo passare attraverso l'asola dell'otturatore (fig. 43); prestare attenzione affinché la linea di riferimento marcata sulla parte superiore del pezzo sia in vista e risulti allineata con l'asse longitudinale del gruppo otturatore (fig. 43).
- 7) Inserire il percussore con la sua molla nel foro di sede sull'otturatore (fig. 44).
Importante: assicurarsi di montare sempre la molla del percussore.

- 4) Place the bolt recoil spring in its seat on the bolt (fig. 41).
- 5) Slide the locking head into the bolt, making sure that the hole on its stem coincides with the slot on the bolt (fig. 42).
Note: the slanted surfaces on the locking head's stem should not be visible once the bolt locking head is mounted.
- 6) Insert the bolt locking head pin in its hole on the locking head's stem, through the slot on the bolt (fig. 43). Make sure that the reference line on top of the pin is visible and aligned with the bolt's centerline (fig. 43).
- 7) Insert the firing pin and the firing pin spring inside the bolt (fig. 44).
Note: always make sure that the firing pin has been inserted together with its spring.

- 4) Prendre l'obturateur et introduire dans l'orifice de son logement le ressort de recul de l'obturateur (fig. 41).
- 5) Prendre la tête de fermeture et l'enfiler sur l'obturateur en veillant à ce que l'orifice sur sa tige soit parfaitement aligné avec la cavité de l'obturateur (fig. 42).
Important: les méplats de tige de la tête de fermeture ne devront pas être visibles une fois la pièce montée.
- 6) Introduire le pivot de rotation de la tête de fermeture dans son logement situé sur la tige de la tête de fermeture en le faisant passer à travers la cavité de l'obturateur (fig. 43). S'assurer que l'encoche de référence située sur la partie supérieure de la pièce soit visible et alignée avec l'axe longitudinal de l'ensemble obturateur (fig. 43).
- 7) Introduire le percuteur avec son ressort dans son logement sur la partie arrière de l'obturateur (fig. 44).
Important: ne jamais oublier de monter le ressort du percuteur.

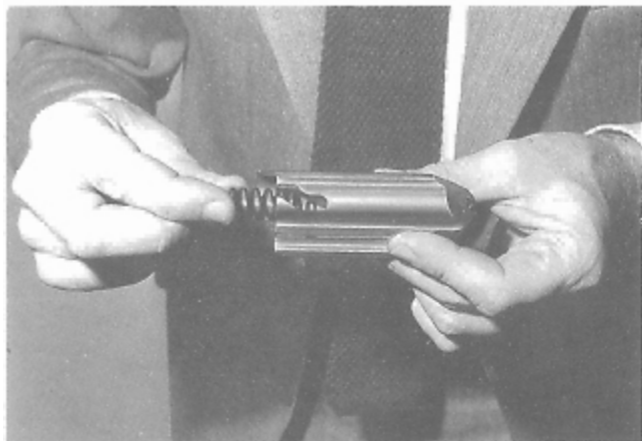

Fig. 41

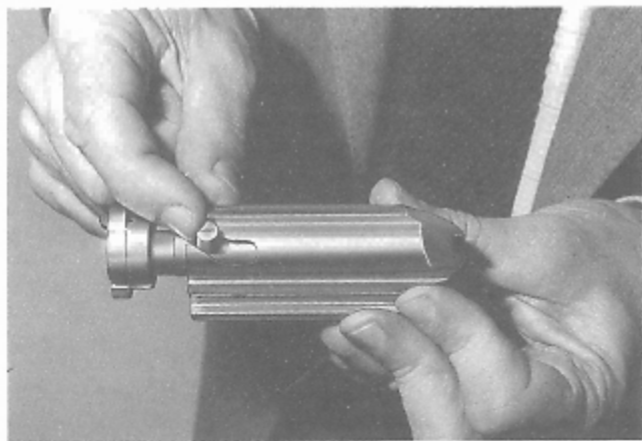

Fig. 43

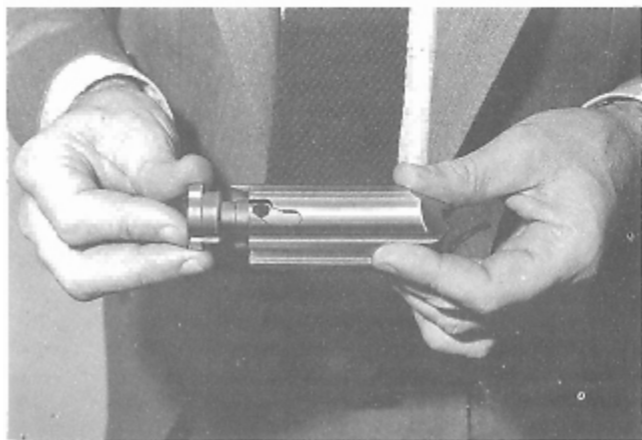

Fig. 42



Fig. 44

8) Inserire il perno arresto percussore nel suo foro di sede in maniera che fermi il percussore (fig. 45).

Importante: il percussore ed il suo perno di arresto sono montati correttamente se, eseguite le operazioni di montaggio, il percussore è visibile come in fig. 46.

9) Prendere con la mano destra il gruppo calcio-carcassa e, tenendolo in posizione quasi verticale, inserire il gruppo otturatore sulle guide della carcassa (fig. 47) avendo cura che la biella, passando sopra il gruppo guardia, si posizioni sul perno guida molla biella, all'interno della carcassa a montaggio completato (fig. 48).

8) Insert the firing pin retaining pin in its seat, so as to block the firing pin (fig. 45).

Note: the firing pin and its retaining pin are properly mounted only if the firing pin is visible, as shown in fig. 46.

9) Hold the stock-receiver assembly almost vertical with your right hand and insert the bolt assembly in its guide on the receiver (fig. 47), making sure that the link slides over the trigger guard assembly and onto the recoil spring plunger inside the receiver once the bolt assembly is fully mounted (fig. 48).

8) Introduire le pivot d'arrêt du percuteur dans l'orifice de son logement de manière à ce qu'il bloque le percuteur (fig. 45).

Important: le montage du percuteur et son pivot d'arrêt est correct si, à la fin, le percuteur se présente comme illustré fig. 46.

9) Prendre de la main droite l'ensemble crosse-carcasse et en le maintenant dans une position presque verticale introduire l'ensemble obturateur sur les guides de la carcasse inférieure (fig. 47) en veillant à ce que la bielle, en passant au-dessus de la sous-garde, se positionne sur le pivot guide du ressort de bielle, à l'intérieur de la carcasse, une fois le montage achevé (fig. 48).

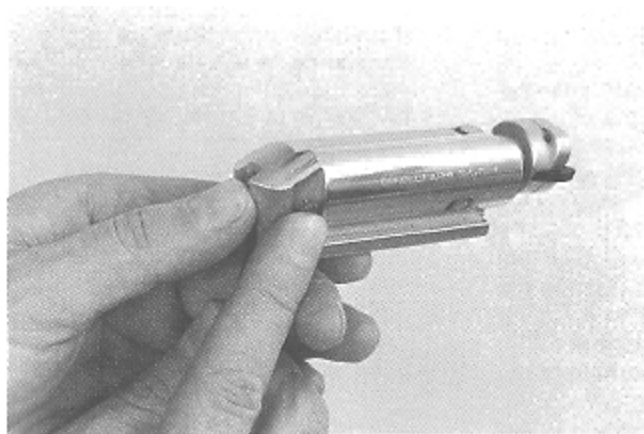

Fig. 45

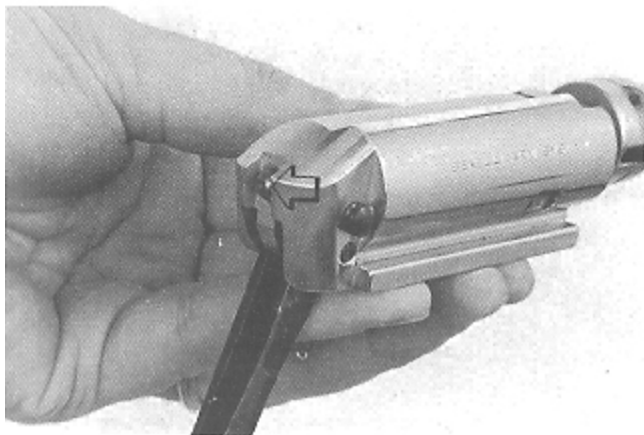

Fig. 46



Fig. 47

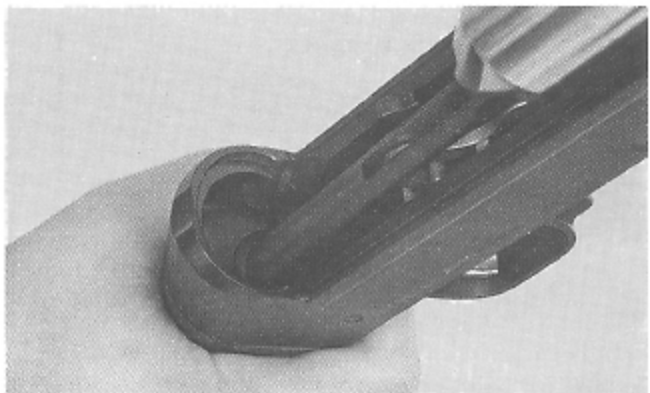

Fig. 48

- 10) Portare l'otturatore in posizione di apertura tirandolo dal piano frontale della testa di chiusura (fig. 49); qualora l'otturatore non rimanga aperto, premere la leva discesa cartuccia nel senso indicato dalla freccia (fig. 4) e ripetere l'operazione.
- 11) Prendere il fodero ed accostarlo alla carcassa in posizione leggermente avanzata rispetto all'otturatore (fig. 50).
- 12) Mantenendo il fodero aderente alla carcassa arretrarlo infilandolo sull'otturatore fino a completo montaggio in posizione di battuta posteriore sulla carcassa (fig. 51).
- 13) Inserire la manetta sul suo foro di sede dell'otturatore premendo a fondo (fig. 52).
- 14) Completare il montaggio dell'arma ripetendo, escluse le prime tre, tutte le operazioni di assemblaggio da fucile imballato descritte a pag. 8.

Nota importante

Assicurarsi sempre di collocare la molla di rinculo otturatore fra testa di chiusura ed otturatore stesso per evitare che nella fase di chiusura possa partire il colpo.

- 10) Open the bolt by pulling back from the locking head face (fig. 49) until the bolt is locked open.
If the bolt doesn't lock open, push the cartridge drop lever in the direction shown by the arrow (fig. 4) and repeat the previous step.
- 11) Bring the cover next to the receiver, slightly ahead of the bolt (fig. 50).
- 12) Slide the cover backward over the bolt, keeping it pressed close to the receiver, until it comes to a resting position against the receiver (fig. 51).
- 13) Push the bolt lever into its hole on the bolt until it fits snugly (fig. 52).
- 14) Finish assembling the shotgun by following all the steps (except the first three) outlined under the section "Assembly of Packaged Gun" page 8.

Important notice

Always make sure that the inertia spring (or bolt recoil spring) is positioned between the locking head and the bolt itself, in order to avoid discharging the weapon when the bolt is closed.

- 10) Amener l'obturateur dans sa position d'ouverture en le tirant par la partie frontale de la tête de fermeture (fig. 49), si l'obturateur ne reste pas ouvert, pousser le levier de montée de cartouche dans le sens de la flèche (fig. 4) et répéter l'opération.
- 11) Prendre la carcasse supérieure, la juxtaposer à celle inférieure dans une position légèrement en avant par rapport à l'obturateur (fig. 50).
- 12) En gardant la partie supérieure de la carcasse serrée contre celle inférieure, la reculer et l'introduire sur l'obturateur jusqu'à ce qu'elle butte à l'arrière contre la carcasse inférieure (fig. 51).
- 13) Introduire la manette d'armement dans son orifice situé sur l'obturateur et pousser à fond (fig. 52).
- 14) Compléter le montage de l'arme en répétant, sauf pour ce qui concerne les trois premières, toutes les opérations d'assemblage du fusil emballé décrites page 8.

Note importante

S'assurer que le ressort de recul de l'obturateur est bien situé entre la tête de fermeture et l'obturateur même, pour éviter que ne parte un coup pendant la fermeture.



Fig. 49



Fig. 51



Fig. 50



Fig. 52

Manutenzione

Per la sua estrema semplicità e per la scelta accurata dei materiali, il fucile BLACK EAGLE non necessita di particolari norme di manutenzione.

I pochi controlli necessari sono:

- Normale pulizia della canna dopo l'uso.
- Il gruppo di sparo, composto da cane, grilletto, leva discesa cartuccia, ecc., può rimanere intasato da residui di polvere o materiali estranei che occorre eliminare con una periodica pulizia e lubrificazione.
- Il gruppo otturatore può essere anch'esso soggetto a residui di polvere incombusta; è necessario pertanto che anche questo gruppo sia periodicamente smontato, pulito e lubrificato.

Per una migliore conservazione dell'arma mantenere leggermente lubrificate tutte le parti.

Si consiglia l'uso di olio e del set di pulizia Benelli Armi (figg. 53-54).

Maintenance

Thanks to its extreme simplicity and careful choice of materials, the BLACK EAGLE shotgun does not require any special maintenance, aside from the following simple operations:

- Routine barrel cleaning after shooting.
- Routine stripping, cleaning and oiling of the firing mechanism, consisting of hammer, trigger and cartridge drop lever, which can be fouled by powder residue or foreign matter.
- The bolt assembly can also become fouled with powder residue and should therefore be routinely stripped, cleaned and oiled.

Keep all parts oiled to keep your shotgun in good order.

Benelli gun oil and cleaning set should be used (figs. 53-54).

Entretien

Du fait de son extrême simplicité et du choix particulier des matériaux, le fusil BLACK EAGLE ne nécessite d'aucun entretien particulier.

Les quelques contrôles nécessaires seront:

- Nettoyage normal du canon après utilisation.
- L'ensemble de la sous-garde (chien, détente, levier de montée de cartouche, etc.) risque d'être encrassé par les résidus de poudre ou de corps étrangers qu'il conviendra d'éliminer par un nettoyage et un graissage périodiques.
- L'ensemble obturateur peut lui aussi s'encrasser avec des résidus de poudre imbrûlée; il faudra donc aussi le démonter, le nettoyer et le lubrifier périodiquement.

Pour conserver l'arme en bon état, il est recommandé de garder légèrement lubrifiées toutes les parties.

Il est vivement conseillé d'utiliser l'huile et le set de nettoyage Benelli Armi (fig. 53-54).



Fig. 53

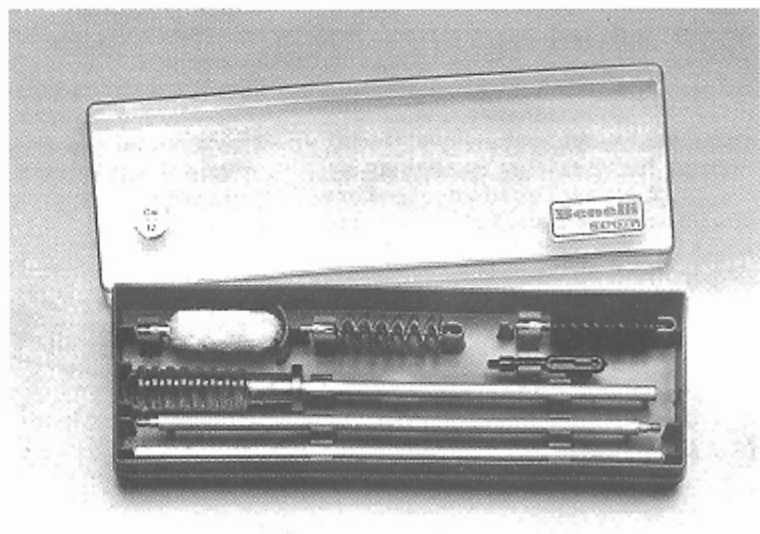

Fig. 54

Inconvenienti e loro eliminazione

Consigli per un corretto uso dell'automatico Benelli

Se il fucile non spara:

- Controllare la sicura: se è ancora inserita spingere il pulsante a traversino nella posizione di fuoco.
- Controllare il meccanismo di sparo ed eventualmente procedere alla sua pulizia e lubrificazione.

Cappello fissaggio astina

Assicurarsi al momento del montaggio che il cappello fissaggio astina sia completo di molle e, specie dopo i primi colpi, che sia ben avvitato in maniera che mantenga la canna decisamente bloccata alla carcassa.

Munizionamento

Il fucile Benelli utilizza per il suo funzionamento l'energia cinetica del rinculo dell'arma.

Importante: utilizzare sempre cartucce che garantiscano un rinculo sufficiente per un completo automatismo di riarmo.

Troubleshooting

Advice on how to best use your Benelli semi-automatic shotgun

The gun fails to fire:

- Check the safety. If it is engaged, shift the button to the FIRE position.
- Check the firing mechanism and, if necessary, clean and lubricate it.

Fore-end cap

Following assembly, and especially after firing a few rounds, check that the fore-end cap is tightened firmly and keeps the barrel securely fastened to the receiver.

Ammunition

The Benelli semi-automatic 12-gauge shotgun uses the kinetic energy generated by the recoil to work the action.

Note: always use ammunition that is powerful enough to fully cycle the action.

Inconvénients et leur élimination

Conseils pour une utilisation correcte du fusil automatique Benelli

Si le fusil ne tire pas:

- Contrôler la sûreté: si elle est encore enclenchée, pousser le bouton dans la position de tir.
- Contrôler le mécanisme de tir et procéder, s'il y a lieu, à son nettoyage et à son graissage.

Capuchon de fixation du levier d'armement

S'assurer au moment du montage que le ressort se trouve bien à l'intérieur du capuchon de fixation du levier d'armement, que le capuchon est bien serré et que le canon est fermement bloqué à la carcasse inférieure.

Munitions

Le fusil automatique Benelli utilise pour son fonctionnement l'énergie cinétique du recul de l'arme.

Important: veiller à utiliser toujours des cartouches garantissant un recul suffisant au réarmement complet de l'arme.

Munizioni da usare

Nell'automatico Benelli cal. 12 si possono usare indistintamente cartucce con bossolo da 65 o 70 mm, con cariche massime di piombo di 42 grammi (Demi-Magnum).

Per i modelli con canna Magnum, oltre ai tipi di munizioni sopra visti, si possono utilizzare anche cartucce con bossoli da 76 mm, e cariche massime di piombo di 53 grammi.

Attenzione:

- Non usare mai cartucce la cui lunghezza del bossolo superi quella della camera di scoppio dell'arma, onde evitare gravi conseguenze sia per il tiratore che per l'arma.
- Per qualsiasi tipo di munizione non sono necessarie regolazioni dell'arma.
- Utilizzare sempre cartucce che garantiscono un rinculo sufficiente al completo riarmo del fucile.
- Tutti i fucili Benelli sono sottoposti alla prova forzata di 1200 atm presso il Banco Nazionale di Prova di Gardone Valtrompia (BS).

Choice of ammunition

The Benelli semi-automatic 12-gauge shotgun can use shells with a 65 or 70 mm case, with maximum shot loads of 42 grammes (Demi-Magnum).

For models with Magnum barrel, besides the above types of ammunition, 76 mm cartridges may be used with maximum permissible shot loads of 53 grammes.

Warning:

- Never use cartridges with case longer than the chamber, as this would have serious consequences for both the gun and shooter.
- No adjustments to the shotgun are necessary to fire any of the ammunition listed above.
- Always use ammunition that is powerful enough to fully cycle the action.
- All Benelli shotguns are subjected to a 1,200 bar burst test at the Italian National Proof House in Gardone Valtrompia (BS).

Munitions à utiliser

Dans l'automatique Benelli cal. 12, on peut utiliser indifféremment des cartouches à douilles de 65 ou 70 mm, ayant des charges de plomb maxima de 42 grammes (Demi-Magnum).

Pour les modèles avec canon Magnum, on pourra utiliser non seulement les types de munitions indiquées ci-dessus, mais aussi les cartouches à douilles de 76 mm et des charges de plomb maxima de 53 gr.

Attention:

- Ne jamais utiliser des cartouches dont la longueur de douille dépasse celle de la chambre de l'arme afin d'éviter de graves conséquences tant pour le tireur que pour l'arme.
- L'arme n'exige aucun réglage avec les munitions sus-mentionnées.
- Utiliser toujours des cartouches à même de garantir un recul suffisant au réarmement complet de l'arme.
- Tous les fusils Benelli sont soumis aux essais de contraintes à 1.200 Atm au Banc d'Essai National de Gardone Valtrompia (BS).

Tavole parti di ricambio - Benelli part list - Nomenclature des pièces de rechange

Per ordinare i pezzi di ricambio è indispensabile precisare il calibro, il modello e la matricola del fucile.

To order the spare parts you must tell us exactly the gauge, the model and the serial number of your shotgun.

Pour commander les pièces de rechange est indispensable préciser le calibre, le modèle et le matricule du fusil.

9001	Gruppo guardia	Trigger group assembly	Sous-garde, compl.
9002	Cane	Hammer	Chien
0003	Boccola guida molla cane	Hammer spring cap	Cuvette de ressort du chien
0004	Molla del cane	Hammer spring	Ressort du chien
9005	Dente agganciamento di sicurezza	Disconnecter	Dent d'accrochage
0006	Guida molla dente agganciamento di sicurezza	Disconnecter plunger	Guide de ressort dent d'accrochage
0007	Molla sicura a mano e dente agganciamento di sicurezza	Safety plunger spring	Ressort de sûreté et dent d'accrochage
0008	Pistoncino guida molla sicura a mano	Hand safety plunger	Piston de ressort de sûreté
9009	Grilletto	Trigger	Détente
0010	Spina per grilletto e battuta grilletto	Trigger pin	Axe du détente
0011	Molla richiamo grilletto	Trigger spring	Ressort rappel de détente
0012	Spina elastica	Safety spring retaining pin	Goupille d'arrêt du ressort de sûreté
9113	Bottone sicura a mano	Hand safety	Bouton de sûreté
9914	Guardia	Trigger guard	Sous-garde
0016	Bussola per perno fissaggio guardia	Trigger pin bush	Bague de l'axe de sous-garde
9017	Elevatore	Carrier	Élévateur
0018	Molla per perno fissaggio guardia	Trigger guard pin spring	Ressort de l'axe de sous-garde
0019	Dente arresto otturatore	Breech bolt latch	Dent d'arrêt d'obturateur
0020	Perno per dente arresto otturatore	Breech bolt latch pin	Axe de dent d'arrêt d'obturateur
0021	Molla selezionatore elevatore	Carrier spring	Ressort d'élevateur
0022	Perno guida dente arresto otturatore	Carrier spring plunger	Guide de la dent d'arrêt obturateur
0023	Perno per dente agganciamento di sicurezza	Disconnecter pin	Axe de la dent d'accrochage
9076	Leva discesa cartuccia	Cartridge drop lever	Levier de descente de la cartouche
9077	Molla leva discesa cartuccia	Cartridge drop lever spring	Ressort du levier descente cartouche
9997	Perno rotazione elevatore	Carrier pin	Goupille d'élevateur

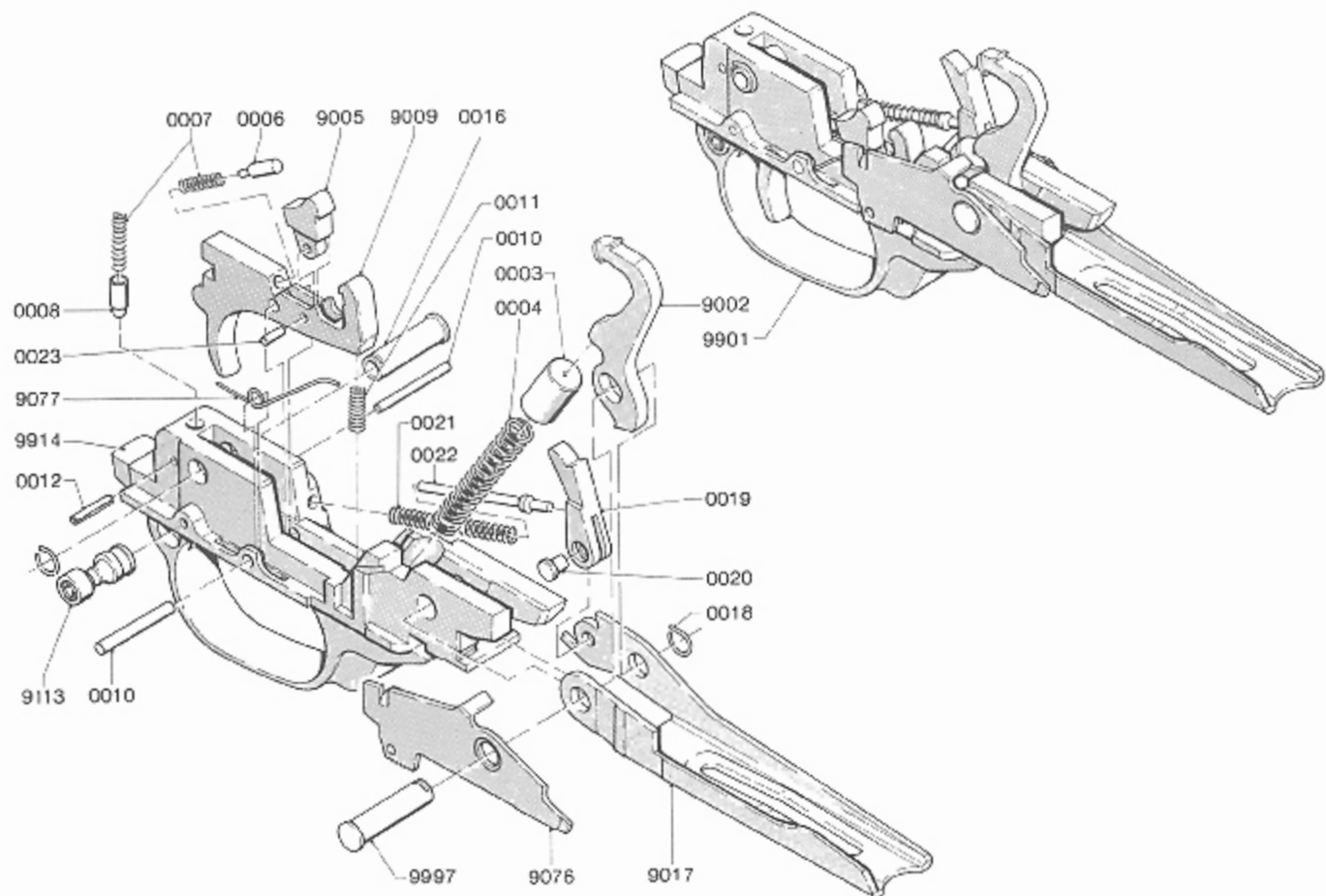

9924	Gruppo otturatore	Bolt assembly	Obturateur compl.
9025	Percussore	Firing pin	Percuteur
9926	Otturatore	Bolt	Obturateur
0027	Biella	Link	Bielle
0028	Perno arresto percussore	Firing pin retaining pin	Goupille d'arrêt percuteur
0029	Perno rotazione biella	Link pin	Goupille de bielle
9930	Manetta di armamento	Bolt handle	Manette d'armament
9031	Perno rotazione testa di chiusura	Locking head pin	Axe de la tête de fermeture
0032	Testa di chiusura	Locking head	Tête de fermeture
0033	Molla dell'estrattore	Extractor spring	Ressort d'extracteur
0034	Estrattore	Extractor	Extracteur
0035	Spina elastica	Extractor pin	Goupille d'extracteur
0036	Molla rinculo otturatore	Inertia spring	Ressort de rappel
0037	Molla del percussore	Firing pin spring	Ressort du percuteur
9038	Molla ritegno manetta	Bolt handle retaining spring	Ressort de maintien de manette
0039	Perno ritegno manetta	Bolt handle pin	Axe de manette
0040	Spina elastica	Bolt handle spring retaining pin	Goupille de ressort de manette

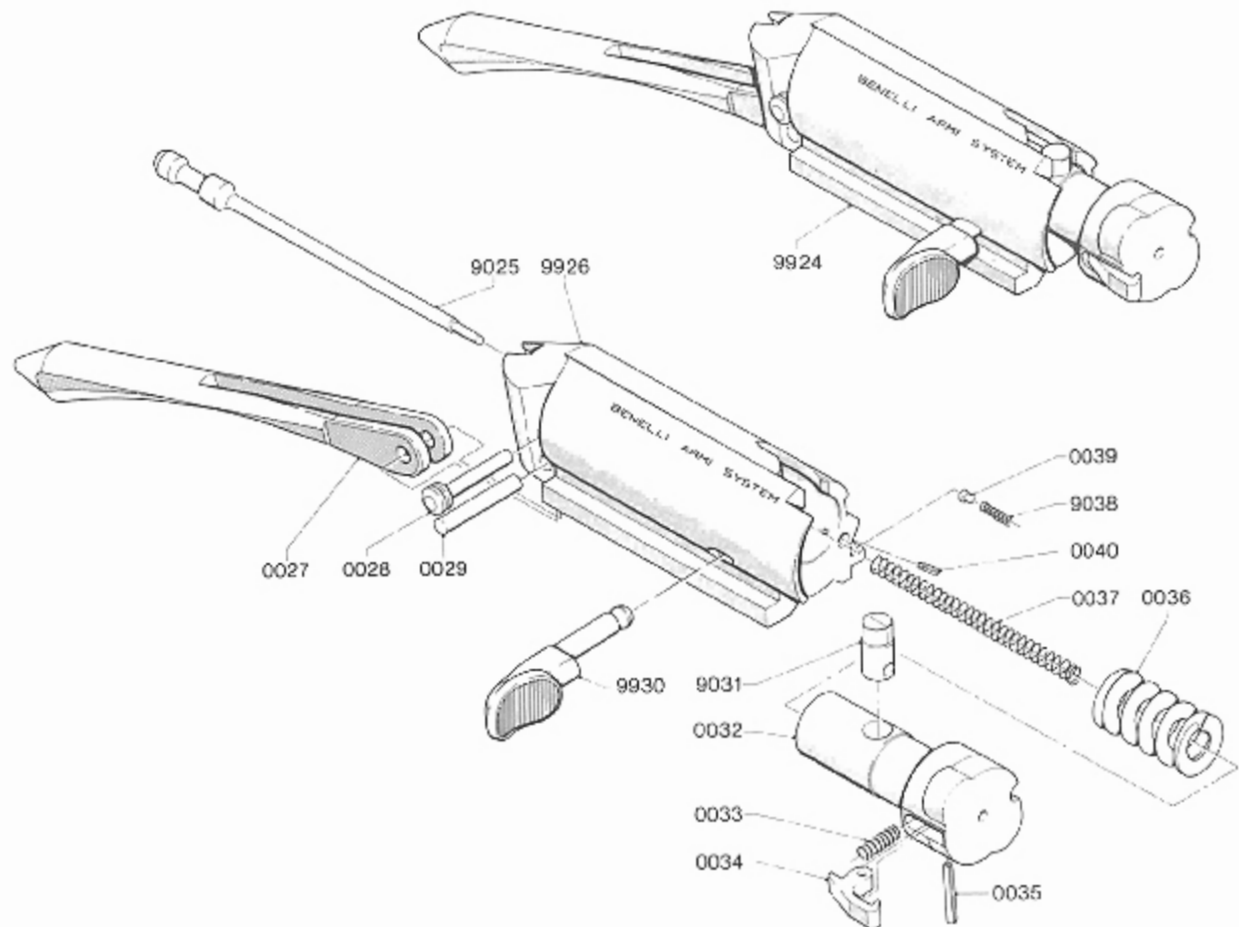

0015	Perno fissaggio guardia	Trigger pin	Axe de sous-garde
9041	Gruppo canna - culatta	Breech and barrel assy	Ensemble de culasse et canon
9044	Mirino	Front sight	Guidon
0045	Perno espulsore	Ejector pin	Axe d'éjecteur
0046	Molla per perno espulsore	Ejector pin spring	Ressort de l'axe d'éjecteur
0047	Spina elastica	Ejector spring retaining pin	Goupille élastique
9948	Carcassa	Receiver	Carcasse
0049	Tubo guida molla biella	Recoil spring tube	Tube guide de ressort de bielle
0050	Vite per dado serraggio calcio	Stock retaining nut screw	Vis pour écrou de la crosse
0051	Piastrino serraggio calcio (piega 50-55-60)	Locking plate (drop 50-55-60)	Platine d'arrêt (pente 50-55-60)
0052	Rosetta elastica per calcio	Elastic washer	Rondelle élastique de la crosse
0053	Dado per serraggio calcio	Stock retaining nut	Ecrou de la crosse
0054	Molla della biella	Recoil spring	Ressort de bielle
0055	Guida molla biella	Recoil spring plunger	Guide ressort de bielle
9056	Spina fissaggio leva fermo cartuccia	Carrier latch pin	Axe du levier d'arrêt de cartouche
9057	Leva fermo cartuccia	Carrier latch	Levier d'arrêt cartouche
9058	Molla richiamo leva fermo cartuccia	Carrier latch spring	Ressort du levier d'arrêt cartouche
9959	Assieme carcassa - tubo guida molla biella	Receiver assembly	Ensemble de carcasse et tube guide ressort de la bielle
9060	Calcio	Stock	Crosse
0061	Calciolo	Butt plate	Plaque de couche
0062	Vite a legno fissaggio calciolo	Butt plate screw	Vis de la plaque de couche
0063	Porta bretelle sul calcio	Stock swivel	Grenadière
0064	Molla del serbatoio	Magazine spring	Ressort du magasin
0065	Cappello spingi cartuccia	Magazine follower	Cuvette du magasin
9966	Tubo serbatoio	Magazine tube	Tube du magasin
0067	Riduttore (disponibile a 2/3/4 colpi)	Shot plug (available for 2/3/4)	Reducteur (disp. pour 2/3/4 coups)
0068	Molla per cappello fissaggio astina	Fore-end cap spring	Ressort du capuchon
9069	Cappello fissaggio astina completo	Fore-end cap	Capuchon avant
9070	Astina	Fore-end	Devant bois
0071	Vite per pistoncino ferma cappello	Cap retaining pin screw	Vis du piston d'arrêt du capuchon
0072	Molla per piston. ferma cappello	Cap retaining pin spring	Ressort du piston d'arrêt du capuchon
0073	Pistoncino ferma cappello	Cap retaining pin	Piston d'arrêt du capuchon
0074	Bussola per pistoncino ferma cappell.	Cap retaining pin bushing	Douille du capuchon
9998	Fodero	Cover	Couvercle

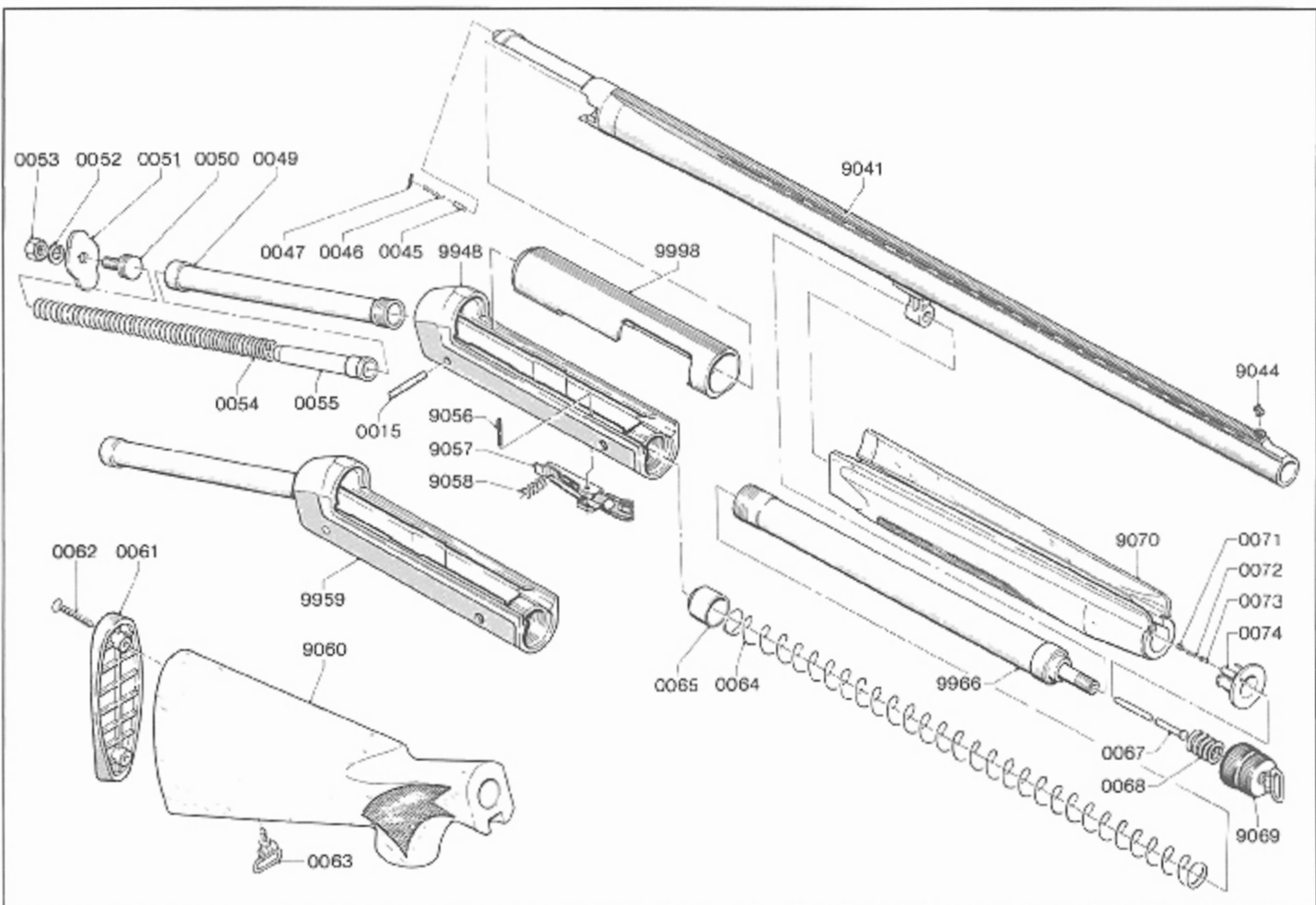



Via della Stazione, 50
61029 URBINO (Italy)
Tel. (0722) 328633 - Fax (0722) 327427
Telex 560258 BENARM I



Heckler & Koch Inc.
21480 Pacific Byd.
STERLING, VA 22170-8903
Phone (703) 450-1900
Fax (703) 450-8160